

J 92
JP 92
JT 92
J 92
JP 92
W 92

hydro
hydro
hydro

CATALOGO PEZZI DI RICAMBIO
SPARE PARTS CATALOGUE
CATALOGUE DE PIECES
ERSATZTEILKATALOG

1999

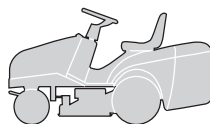

COME USARE IL CATALOGO

1. Generalità

Questo catalogo contiene tutte le informazioni necessarie per ordinare correttamente i pezzi di ricambio.

2. Struttura del catalogo

In ogni pagina del catalogo sono riportate le seguenti indicazioni:

HOW TO USE THE CATALOGUE

1. General information

This catalogue contains all the information necessary for correctly ordering spare parts.

2. Structure of the catalogue

Each page of the catalogue has these indications:

COMMENT UTILISER LE CATALOGUE

1. Généralités

Ce catalogue contient toutes les indications nécessaires pour commander correctement les pièces détachées.

2. Structure du catalogue

Les indications suivantes sont reportées sur chaque page du catalogue:

WIE IST DER KATALOG ZU BENUTZEN

1. Allgemeines

Dieser Katalog enthält alle Informationen, die für die korrekte Bestellung von Ersatzteilen erforderlich sind.

2. Aufbau des Katalogs

Auf jeder Seite des Katalogs sind die folgenden Angaben wiedergeben:

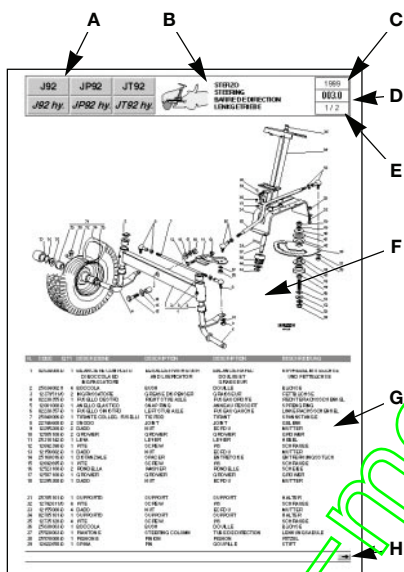

| J92 | JP92 | JT92 | 1999 | 000.0 | | | | | | | | | | | | | | | | | | | | | | | | | | | | | | | | | | | | | | | | | | | | | | | | | | | | | | | | | | | | | | | | | | | | | | | | | | | | | | | | | | | | | | | | | | | | | | | | | | | | | | | | | | | | | | | | | | | | | | | | | | | | | | | | | | | | | | | | | | | | | | | | | | | | | | | | | | | | | | | | | | | | | | | | | | | | | | | | | | | | | | | | | | | | | | | | | | | | | | | | | | | | | | | | | | | | | | | | | | | | | | | | | | | | | | | | | | | | | | | | | | | | | | | | | | | | | | | | | | | | | | | | | | | | | | | | | | | | | | | | | | | | | | | | | | | | | | | | | | | | | | | | | | | | | | | | | | | | | | | | | | | | | | | | | | | | | | | | | | | | | | | | | | | | | | | | | | | | | | | | | | | | | | | | | | | | | | | | | | | | | | | | | | | | | | | | | | | | | | | | | | | | | | | | | | | | | | | | | | | | | | | | | | | | | | | | | | | | | | | | | | | | | | | | | | | | | | | | | | | | | | | | | | | | | | | | | | | | | | | | | | | | | | | | | | | | | | | | | | | | |
|---|-----------------------|-----------------------|-----------------------|-----------------------|------------------|----------------|----------------|----------------|----------------|------------------------|-----------------------|-----------------------|-----------------------|-----------------------|-----------------------|---------------------|---------------------|---------------------|---------------------|--------------------|-------------------|-------------------|-------------------|-------------------|----------------------|--------------------|--------------------|--------------------|--------------------|-------------------------|-------------------|-------------------|-------------------|-------------------|---------------------|----------------------|----------------------|----------------------|----------------------|--------------------|-------------------|-------------------|-------------------|-------------------|---------------------|---------------------|---------------------|---------------------|---------------------|-----------------------|---------------------|---------------------|---------------------|---------------------|-----------------------|---------------------|---------------------|---------------------|---------------------|-----------------------|---------------------|---------------------|---------------------|---------------------|-----------------------|---------------------|---------------------|---------------------|---------------------|-----------------------|---------------------|---------------------|---------------------|---------------------|-----------------------|---------------------|---------------------|---------------------|---------------------|-----------------------|---------------------|---------------------|---------------------|---------------------|-----------------------|---------------------|---------------------|---------------------|---------------------|-----------------------|---------------------|---------------------|---------------------|---------------------|-----------------------|---------------------|---------------------|---------------------|---------------------|-----------------------|---------------------|---------------------|---------------------|---------------------|-----------------------|---------------------|---------------------|---------------------|---------------------|-----------------------|---------------------|---------------------|---------------------|---------------------|-----------------------|---------------------|---------------------|---------------------|---------------------|-----------------------|---------------------|---------------------|---------------------|---------------------|-----------------------|---------------------|---------------------|---------------------|---------------------|-----------------------|---------------------|---------------------|---------------------|---------------------|-----------------------|---------------------|---------------------|---------------------|---------------------|-----------------------|---------------------|---------------------|---------------------|---------------------|-----------------------|---------------------|---------------------|---------------------|---------------------|-----------------------|---------------------|---------------------|---------------------|---------------------|-----------------------|---------------------|---------------------|---------------------|---------------------|-----------------------|---------------------|---------------------|---------------------|---------------------|-----------------------|---------------------|---------------------|---------------------|---------------------|-----------------------|---------------------|---------------------|---------------------|---------------------|-----------------------|---------------------|---------------------|---------------------|---------------------|-----------------------|---------------------|---------------------|---------------------|---------------------|-----------------------|---------------------|---------------------|---------------------|---------------------|-----------------------|---------------------|---------------------|---------------------|---------------------|-----------------------|---------------------|---------------------|---------------------|---------------------|-----------------------|---------------------|---------------------|---------------------|---------------------|-----------------------|---------------------|---------------------|---------------------|---------------------|-----------------------|---------------------|---------------------|---------------------|---------------------|-----------------------|---------------------|---------------------|---------------------|---------------------|-----------------------|---------------------|---------------------|---------------------|---------------------|-----------------------|---------------------|---------------------|---------------------|---------------------|-----------------------|---------------------|---------------------|---------------------|---------------------|-----------------------|---------------------|---------------------|---------------------|---------------------|-----------------------|---------------------|---------------------|---------------------|---------------------|-----------------------|---------------------|---------------------|---------------------|---------------------|-----------------------|---------------------|---------------------|---------------------|---------------------|-----------------------|---------------------|---------------------|---------------------|---------------------|-----------------------|---------------------|---------------------|---------------------|---------------------|-----------------------|---------------------|---------------------|---------------------|---------------------|-----------------------|---------------------|---------------------|---------------------|---------------------|-----------------------|---------------------|---------------------|---------------------|---------------------|-----------------------|---------------------|---------------------|---------------------|---------------------|-----------------------|---------------------|---------------------|---------------------|---------------------|-----------------------|---------------------|---------------------|---------------------|---------------------|-----------------------|---------------------|---------------------|---------------------|---------------------|-----------------------|---------------------|---------------------|---------------------|---------------------|-----------------------|---------------------|---------------------|---------------------|---------------------|-----------------------|---------------------|---------------------|---------------------|---------------------|-----------------------|---------------------|---------------------|---------------------|---------------------|-----------------------|---------------------|---------------------|---------------------|---------------------|-----------------------|---------------------|---------------------|---------------------|---------------------|-----------------------|---------------------|---------------------|---------------------|---------------------|-----------------------|---------------------|---------------------|---------------------|---------------------|-----------------------|---------------------|---------------------|---------------------|---------------------|-----------------------|---------------------|---------------------|---------------------|---------------------|-----------------------|---------------------|---------------------|---------------------|---------------------|-----------------------|---------------------|---------------------|---------------------|---------------------|-----------------------|---------------------|---------------------|---------------------|---------------------|-----------------------|---------------------|---------------------|---------------------|---------------------|-----------------------|---------------------|---------------------|---------------------|---------------------|-----------------------|---------------------|---------------------|---------------------|---------------------|-----------------------|---------------------|---------------------|---------------------|---------------------|-----------------------|---------------------|---------------------|---------------------|---------------------|-----------------------|---------------------|---------------------|---------------------|---------------------|-----------------------|---------------------|---------------------|---------------------|---------------------|-----------------------|---------------------|---------------------|---------------------|---------------------|-----------------------|---------------------|---------------------|---------------------|---------------------|-----------------------|---------------------|---------------------|---------------------|---------------------|-----------------------|---------------------|---------------------|---------------------|---------------------|-----------------------|---------------------|---------------------|---------------------|---------------------|-----------------------|---------------------|---------------------|---------------------|---------------------|-----------------------|---------------------|---------------------|---------------------|---------------------|-----------------------|---------------------|---------------------|---------------------|---------------------|-----------------------|---------------------|---------------------|---------------------|---------------------|-----------------------|---------------------|---------------------|---------------------|---------------------|-----------------------|---------------------|---------------------|---------------------|---------------------|-----------------------|---------------------|---------------------|---------------------|---------------------|-----------------------|---------------------|---------------------|---------------------|---------------------|-----------------------|---------------------|---------------------|---------------------|---------------------|-----------------------|---------------------|---------------------|---------------------|---------------------|-----------------------|---------------------|---------------------|---------------------|---------------------|-----------------------|---------------------|---------------------|---------------------|---------------------|-----------------------|---------------------|---------------------|---------------------|---------------------|-----------------------|---------------------|---------------------|---------------------|---------------------|-----------------------|---------------------|---------------------|---------------------|---------------------|------------------------|----------------------|----------------------|----------------------|----------------------|
| J92 hy. | JP92 hy. | JT92 hy. | 1999 | 000.0 | | | | | | | | | | | | | | | | | | | | | | | | | | | | | | | | | | | | | | | | | | | | | | | | | | | | | | | | | | | | | | | | | | | | | | | | | | | | | | | | | | | | | | | | | | | | | | | | | | | | | | | | | | | | | | | | | | | | | | | | | | | | | | | | | | | | | | | | | | | | | | | | | | | | | | | | | | | | | | | | | | | | | | | | | | | | | | | | | | | | | | | | | | | | | | | | | | | | | | | | | | | | | | | | | | | | | | | | | | | | | | | | | | | | | | | | | | | | | | | | | | | | | | | | | | | | | | | | | | | | | | | | | | | | | | | | | | | | | | | | | | | | | | | | | | | | | | | | | | | | | | | | | | | | | | | | | | | | | | | | | | | | | | | | | | | | | | | | | | | | | | | | | | | | | | | | | | | | | | | | | | | | | | | | | | | | | | | | | | | | | | | | | | | | | | | | | | | | | | | | | | | | | | | | | | | | | | | | | | | | | | | | | | | | | | | | | | | | | | | | | | | | | | | | | | | | | | | | | | | | | | | | | | | | | | | | | | | | | | | | | | | | | | | | | | | | | | | | | | | | |
| <table border="1"> <tr> <td>1. GRUPPO MOTORE</td> <td>1. MOTOR GROUP</td> <td>1. MOTORGRUPPE</td> <td>1. MOTORGRUPPE</td> <td>1. MOTORGRUPPE</td> </tr> <tr> <td>2. GRUPPO TRASMISSIONE</td> <td>2. TRANSMISSION GROUP</td> <td>2. TRANSMISSIONGRUPPE</td> <td>2. TRANSMISSIONGRUPPE</td> <td>2. TRANSMISSIONGRUPPE</td> </tr> <tr> <td>3. GRUPPO SOSPENSIONE</td> <td>3. SUSPENSION GROUP</td> <td>3. SUSPENSIONGRUPPE</td> <td>3. SUSPENSIONGRUPPE</td> <td>3. SUSPENSIONGRUPPE</td> </tr> <tr> <td>4. GRUPPO STEERING</td> <td>4. STEERING GROUP</td> <td>4. STEERINGGRUPPE</td> <td>4. STEERINGGRUPPE</td> <td>4. STEERINGGRUPPE</td> </tr> <tr> <td>5. GRUPPO PNEUMATICI</td> <td>5. PNEUMATIC GROUP</td> <td>5. PNEUMATICGRUPPE</td> <td>5. PNEUMATICGRUPPE</td> <td>5. PNEUMATICGRUPPE</td> </tr> <tr> <td>6. GRUPPO ILLUMINAZIONE</td> <td>6. LIGHTING GROUP</td> <td>6. LIGHTINGGRUPPE</td> <td>6. LIGHTINGGRUPPE</td> <td>6. LIGHTINGGRUPPE</td> </tr> <tr> <td>7. GRUPPO ACCESSORI</td> <td>7. ACCESSORIES GROUP</td> <td>7. ACCESSORIESGRUPPE</td> <td>7. ACCESSORIESGRUPPE</td> <td>7. ACCESSORIESGRUPPE</td> </tr> <tr> <td>8. GRUPPO MANICURE</td> <td>8. MANICURE GROUP</td> <td>8. MANICUREGRUPPE</td> <td>8. MANICUREGRUPPE</td> <td>8. MANICUREGRUPPE</td> </tr> <tr> <td>9. GRUPPO STRUMENTI</td> <td>9. INSTRUMENT GROUP</td> <td>9. INSTRUMENTGRUPPE</td> <td>9. INSTRUMENTGRUPPE</td> <td>9. INSTRUMENTGRUPPE</td> </tr> <tr> <td>10. GRUPPO PNEUMATICI</td> <td>10. PNEUMATIC GROUP</td> <td>10. PNEUMATICGRUPPE</td> <td>10. PNEUMATICGRUPPE</td> <td>10. PNEUMATICGRUPPE</td> </tr> <tr> <td>11. GRUPPO PNEUMATICI</td> <td>11. PNEUMATIC GROUP</td> <td>11. PNEUMATICGRUPPE</td> <td>11. PNEUMATICGRUPPE</td> <td>11. PNEUMATICGRUPPE</td> </tr> <tr> <td>12. GRUPPO PNEUMATICI</td> <td>12. PNEUMATIC GROUP</td> <td>12. PNEUMATICGRUPPE</td> <td>12. PNEUMATICGRUPPE</td> <td>12. PNEUMATICGRUPPE</td> </tr> <tr> <td>13. GRUPPO PNEUMATICI</td> <td>13. PNEUMATIC GROUP</td> <td>13. PNEUMATICGRUPPE</td> <td>13. PNEUMATICGRUPPE</td> <td>13. PNEUMATICGRUPPE</td> </tr> <tr> <td>14. GRUPPO PNEUMATICI</td> <td>14. PNEUMATIC GROUP</td> <td>14. PNEUMATICGRUPPE</td> <td>14. PNEUMATICGRUPPE</td> <td>14. PNEUMATICGRUPPE</td> </tr> <tr> <td>15. GRUPPO PNEUMATICI</td> <td>15. PNEUMATIC GROUP</td> <td>15. PNEUMATICGRUPPE</td> <td>15. PNEUMATICGRUPPE</td> <td>15. PNEUMATICGRUPPE</td> </tr> <tr> <td>16. GRUPPO PNEUMATICI</td> <td>16. PNEUMATIC GROUP</td> <td>16. PNEUMATICGRUPPE</td> <td>16. PNEUMATICGRUPPE</td> <td>16. PNEUMATICGRUPPE</td> </tr> <tr> <td>17. GRUPPO PNEUMATICI</td> <td>17. PNEUMATIC GROUP</td> <td>17. PNEUMATICGRUPPE</td> <td>17. PNEUMATICGRUPPE</td> <td>17. PNEUMATICGRUPPE</td> </tr> <tr> <td>18. GRUPPO PNEUMATICI</td> <td>18. PNEUMATIC GROUP</td> <td>18. PNEUMATICGRUPPE</td> <td>18. PNEUMATICGRUPPE</td> <td>18. PNEUMATICGRUPPE</td> </tr> <tr> <td>19. GRUPPO PNEUMATICI</td> <td>19. PNEUMATIC GROUP</td> <td>19. PNEUMATICGRUPPE</td> <td>19. PNEUMATICGRUPPE</td> <td>19. PNEUMATICGRUPPE</td> </tr> <tr> <td>20. GRUPPO PNEUMATICI</td> <td>20. PNEUMATIC GROUP</td> <td>20. PNEUMATICGRUPPE</td> <td>20. PNEUMATICGRUPPE</td> <td>20. PNEUMATICGRUPPE</td> </tr> <tr> <td>21. GRUPPO PNEUMATICI</td> <td>21. PNEUMATIC GROUP</td> <td>21. PNEUMATICGRUPPE</td> <td>21. PNEUMATICGRUPPE</td> <td>21. PNEUMATICGRUPPE</td> </tr> <tr> <td>22. GRUPPO PNEUMATICI</td> <td>22. PNEUMATIC GROUP</td> <td>22. PNEUMATICGRUPPE</td> <td>22. PNEUMATICGRUPPE</td> <td>22. PNEUMATICGRUPPE</td> </tr> <tr> <td>23. GRUPPO PNEUMATICI</td> <td>23. PNEUMATIC GROUP</td> <td>23. PNEUMATICGRUPPE</td> <td>23. PNEUMATICGRUPPE</td> <td>23. PNEUMATICGRUPPE</td> </tr> <tr> <td>24. GRUPPO PNEUMATICI</td> <td>24. PNEUMATIC GROUP</td> <td>24. PNEUMATICGRUPPE</td> <td>24. PNEUMATICGRUPPE</td> <td>24. PNEUMATICGRUPPE</td> </tr> <tr> <td>25. GRUPPO PNEUMATICI</td> <td>25. PNEUMATIC GROUP</td> <td>25. PNEUMATICGRUPPE</td> <td>25. PNEUMATICGRUPPE</td> <td>25. PNEUMATICGRUPPE</td> </tr> <tr> <td>26. GRUPPO PNEUMATICI</td> <td>26. PNEUMATIC GROUP</td> <td>26. PNEUMATICGRUPPE</td> <td>26. PNEUMATICGRUPPE</td> <td>26. PNEUMATICGRUPPE</td> </tr> <tr> <td>27. GRUPPO PNEUMATICI</td> <td>27. PNEUMATIC GROUP</td> <td>27. PNEUMATICGRUPPE</td> <td>27. PNEUMATICGRUPPE</td> <td>27. PNEUMATICGRUPPE</td> </tr> <tr> <td>28. GRUPPO PNEUMATICI</td> <td>28. PNEUMATIC GROUP</td> <td>28. PNEUMATICGRUPPE</td> <td>28. PNEUMATICGRUPPE</td> <td>28. PNEUMATICGRUPPE</td> </tr> <tr> <td>29. GRUPPO PNEUMATICI</td> <td>29. PNEUMATIC GROUP</td> <td>29. PNEUMATICGRUPPE</td> <td>29. PNEUMATICGRUPPE</td> <td>29. PNEUMATICGRUPPE</td> </tr> <tr> <td>30. GRUPPO PNEUMATICI</td> <td>30. PNEUMATIC GROUP</td> <td>30. PNEUMATICGRUPPE</td> <td>30. PNEUMATICGRUPPE</td> <td>30. PNEUMATICGRUPPE</td> </tr> <tr> <td>31. GRUPPO PNEUMATICI</td> <td>31. PNEUMATIC GROUP</td> <td>31. PNEUMATICGRUPPE</td> <td>31. PNEUMATICGRUPPE</td> <td>31. PNEUMATICGRUPPE</td> </tr> <tr> <td>32. GRUPPO PNEUMATICI</td> <td>32. PNEUMATIC GROUP</td> <td>32. PNEUMATICGRUPPE</td> <td>32. PNEUMATICGRUPPE</td> <td>32. PNEUMATICGRUPPE</td> </tr> <tr> <td>33. GRUPPO PNEUMATICI</td> <td>33. PNEUMATIC GROUP</td> <td>33. PNEUMATICGRUPPE</td> <td>33. PNEUMATICGRUPPE</td> <td>33. PNEUMATICGRUPPE</td> </tr> <tr> <td>34. GRUPPO PNEUMATICI</td> <td>34. PNEUMATIC GROUP</td> <td>34. PNEUMATICGRUPPE</td> <td>34. PNEUMATICGRUPPE</td> <td>34. PNEUMATICGRUPPE</td> </tr> <tr> <td>35. GRUPPO PNEUMATICI</td> <td>35. PNEUMATIC GROUP</td> <td>35. PNEUMATICGRUPPE</td> <td>35. PNEUMATICGRUPPE</td> <td>35. PNEUMATICGRUPPE</td> </tr> <tr> <td>36. GRUPPO PNEUMATICI</td> <td>36. PNEUMATIC GROUP</td> <td>36. PNEUMATICGRUPPE</td> <td>36. PNEUMATICGRUPPE</td> <td>36. PNEUMATICGRUPPE</td> </tr> <tr> <td>37. GRUPPO PNEUMATICI</td> <td>37. PNEUMATIC GROUP</td> <td>37. PNEUMATICGRUPPE</td> <td>37. PNEUMATICGRUPPE</td> <td>37. PNEUMATICGRUPPE</td> </tr> <tr> <td>38. GRUPPO PNEUMATICI</td> <td>38. PNEUMATIC GROUP</td> <td>38. PNEUMATICGRUPPE</td> <td>38. PNEUMATICGRUPPE</td> <td>38. PNEUMATICGRUPPE</td> </tr> <tr> <td>39. GRUPPO PNEUMATICI</td> <td>39. PNEUMATIC GROUP</td> <td>39. PNEUMATICGRUPPE</td> <td>39. PNEUMATICGRUPPE</td> <td>39. PNEUMATICGRUPPE</td> </tr> <tr> <td>40. GRUPPO PNEUMATICI</td> <td>40. PNEUMATIC GROUP</td> <td>40. PNEUMATICGRUPPE</td> <td>40. PNEUMATICGRUPPE</td> <td>40. PNEUMATICGRUPPE</td> </tr> <tr> <td>41. GRUPPO PNEUMATICI</td> <td>41. PNEUMATIC GROUP</td> <td>41. PNEUMATICGRUPPE</td> <td>41. PNEUMATICGRUPPE</td> <td>41. PNEUMATICGRUPPE</td> </tr> <tr> <td>42. GRUPPO PNEUMATICI</td> <td>42. PNEUMATIC GROUP</td> <td>42. PNEUMATICGRUPPE</td> <td>42. PNEUMATICGRUPPE</td> <td>42. PNEUMATICGRUPPE</td> </tr> <tr> <td>43. GRUPPO PNEUMATICI</td> <td>43. PNEUMATIC GROUP</td> <td>43. PNEUMATICGRUPPE</td> <td>43. PNEUMATICGRUPPE</td> <td>43. PNEUMATICGRUPPE</td> </tr> <tr> <td>44. GRUPPO PNEUMATICI</td> <td>44. PNEUMATIC GROUP</td> <td>44. PNEUMATICGRUPPE</td> <td>44. PNEUMATICGRUPPE</td> <td>44. PNEUMATICGRUPPE</td> </tr> <tr> <td>45. GRUPPO PNEUMATICI</td> <td>45. PNEUMATIC GROUP</td> <td>45. PNEUMATICGRUPPE</td> <td>45. PNEUMATICGRUPPE</td> <td>45. PNEUMATICGRUPPE</td> </tr> <tr> <td>46. GRUPPO PNEUMATICI</td> <td>46. PNEUMATIC GROUP</td> <td>46. PNEUMATICGRUPPE</td> <td>46. PNEUMATICGRUPPE</td> <td>46. PNEUMATICGRUPPE</td> </tr> <tr> <td>47. GRUPPO PNEUMATICI</td> <td>47. PNEUMATIC GROUP</td> <td>47. PNEUMATICGRUPPE</td> <td>47. PNEUMATICGRUPPE</td> <td>47. PNEUMATICGRUPPE</td> </tr> <tr> <td>48. GRUPPO PNEUMATICI</td> <td>48. PNEUMATIC GROUP</td> <td>48. PNEUMATICGRUPPE</td> <td>48. PNEUMATICGRUPPE</td> <td>48. PNEUMATICGRUPPE</td> </tr> <tr> <td>49. GRUPPO PNEUMATICI</td> <td>49. PNEUMATIC GROUP</td> <td>49. PNEUMATICGRUPPE</td> <td>49. PNEUMATICGRUPPE</td> <td>49. PNEUMATICGRUPPE</td> </tr> <tr> <td>50. GRUPPO PNEUMATICI</td> <td>50. PNEUMATIC GROUP</td> <td>50. PNEUMATICGRUPPE</td> <td>50. PNEUMATICGRUPPE</td> <td>50. PNEUMATICGRUPPE</td> </tr> <tr> <td>51. GRUPPO PNEUMATICI</td> <td>51. PNEUMATIC GROUP</td> <td>51. PNEUMATICGRUPPE</td> <td>51. PNEUMATICGRUPPE</td> <td>51. PNEUMATICGRUPPE</td> </tr> <tr> <td>52. GRUPPO PNEUMATICI</td> <td>52. PNEUMATIC GROUP</td> <td>52. PNEUMATICGRUPPE</td> <td>52. PNEUMATICGRUPPE</td> <td>52. PNEUMATICGRUPPE</td> </tr> <tr> <td>53. GRUPPO PNEUMATICI</td> <td>53. PNEUMATIC GROUP</td> <td>53. PNEUMATICGRUPPE</td> <td>53. PNEUMATICGRUPPE</td> <td>53. PNEUMATICGRUPPE</td> </tr> <tr> <td>54. GRUPPO PNEUMATICI</td> <td>54. PNEUMATIC GROUP</td> <td>54. PNEUMATICGRUPPE</td> <td>54. PNEUMATICGRUPPE</td> <td>54. PNEUMATICGRUPPE</td> </tr> <tr> <td>55. GRUPPO PNEUMATICI</td> <td>55. PNEUMATIC GROUP</td> <td>55. PNEUMATICGRUPPE</td> <td>55. PNEUMATICGRUPPE</td> <td>55. PNEUMATICGRUPPE</td> </tr> <tr> <td>56. GRUPPO PNEUMATICI</td> <td>56. PNEUMATIC GROUP</td> <td>56. PNEUMATICGRUPPE</td> <td>56. PNEUMATICGRUPPE</td> <td>56. PNEUMATICGRUPPE</td> </tr> <tr> <td>57. GRUPPO PNEUMATICI</td> <td>57. PNEUMATIC GROUP</td> <td>57. PNEUMATICGRUPPE</td> <td>57. PNEUMATICGRUPPE</td> <td>57. PNEUMATICGRUPPE</td> </tr> <tr> <td>58. GRUPPO PNEUMATICI</td> <td>58. PNEUMATIC GROUP</td> <td>58. PNEUMATICGRUPPE</td> <td>58. PNEUMATICGRUPPE</td> <td>58. PNEUMATICGRUPPE</td> </tr> <tr> <td>59. GRUPPO PNEUMATICI</td> <td>59. PNEUMATIC GROUP</td> <td>59. PNEUMATICGRUPPE</td> <td>59. PNEUMATICGRUPPE</td> <td>59. PNEUMATICGRUPPE</td> </tr> <tr> <td>60. GRUPPO PNEUMATICI</td> <td>60. PNEUMATIC GROUP</td> <td>60. PNEUMATICGRUPPE</td> <td>60. PNEUMATICGRUPPE</td> <td>60. PNEUMATICGRUPPE</td> </tr> <tr> <td>61. GRUPPO PNEUMATICI</td> <td>61. PNEUMATIC GROUP</td> <td>61. PNEUMATICGRUPPE</td> <td>61. PNEUMATICGRUPPE</td> <td>61. PNEUMATICGRUPPE</td> </tr> <tr> <td>62. GRUPPO PNEUMATICI</td> <td>62. PNEUMATIC GROUP</td> <td>62. PNEUMATICGRUPPE</td> <td>62. PNEUMATICGRUPPE</td> <td>62. PNEUMATICGRUPPE</td> </tr> <tr> <td>63. GRUPPO PNEUMATICI</td> <td>63. PNEUMATIC GROUP</td> <td>63. PNEUMATICGRUPPE</td> <td>63. PNEUMATICGRUPPE</td> <td>63. PNEUMATICGRUPPE</td> </tr> <tr> <td>64. GRUPPO PNEUMATICI</td> <td>64. PNEUMATIC GROUP</td> <td>64. PNEUMATICGRUPPE</td> <td>64. PNEUMATICGRUPPE</td> <td>64. PNEUMATICGRUPPE</td> </tr> <tr> <td>65. GRUPPO PNEUMATICI</td> <td>65. PNEUMATIC GROUP</td> <td>65. PNEUMATICGRUPPE</td> <td>65. PNEUMATICGRUPPE</td> <td>65. PNEUMATICGRUPPE</td> </tr> <tr> <td>66. GRUPPO PNEUMATICI</td> <td>66. PNEUMATIC GROUP</td> <td>66. PNEUMATICGRUPPE</td> <td>66. PNEUMATICGRUPPE</td> <td>66. PNEUMATICGRUPPE</td> </tr> <tr> <td>67. GRUPPO PNEUMATICI</td> <td>67. PNEUMATIC GROUP</td> <td>67. PNEUMATICGRUPPE</td> <td>67. PNEUMATICGRUPPE</td> <td>67. PNEUMATICGRUPPE</td> </tr> <tr> <td>68. GRUPPO PNEUMATICI</td> <td>68. PNEUMATIC GROUP</td> <td>68. PNEUMATICGRUPPE</td> <td>68. PNEUMATICGRUPPE</td> <td>68. PNEUMATICGRUPPE</td> </tr> <tr> <td>69. GRUPPO PNEUMATICI</td> <td>69. PNEUMATIC GROUP</td> <td>69. PNEUMATICGRUPPE</td> <td>69. PNEUMATICGRUPPE</td> <td>69. PNEUMATICGRUPPE</td> </tr> <tr> <td>70. GRUPPO PNEUMATICI</td> <td>70. PNEUMATIC GROUP</td> <td>70. PNEUMATICGRUPPE</td> <td>70. PNEUMATICGRUPPE</td> <td>70. PNEUMATICGRUPPE</td> </tr> <tr> <td>71. GRUPPO PNEUMATICI</td> <td>71. PNEUMATIC GROUP</td> <td>71. PNEUMATICGRUPPE</td> <td>71. PNEUMATICGRUPPE</td> <td>71. PNEUMATICGRUPPE</td> </tr> <tr> <td>72. GRUPPO PNEUMATICI</td> <td>72. PNEUMATIC GROUP</td> <td>72. PNEUMATICGRUPPE</td> <td>72. PNEUMATICGRUPPE</td> <td>72. PNEUMATICGRUPPE</td> </tr> <tr> <td>73. GRUPPO PNEUMATICI</td> <td>73. PNEUMATIC GROUP</td> <td>73. PNEUMATICGRUPPE</td> <td>73. PNEUMATICGRUPPE</td> <td>73. PNEUMATICGRUPPE</td> </tr> <tr> <td>74. GRUPPO PNEUMATICI</td> <td>74. PNEUMATIC GROUP</td> <td>74. PNEUMATICGRUPPE</td> <td>74. PNEUMATICGRUPPE</td> <td>74. PNEUMATICGRUPPE</td> </tr> <tr> <td>75. GRUPPO PNEUMATICI</td> <td>75. PNEUMATIC GROUP</td> <td>75. PNEUMATICGRUPPE</td> <td>75. PNEUMATICGRUPPE</td> <td>75. PNEUMATICGRUPPE</td> </tr> <tr> <td>76. GRUPPO PNEUMATICI</td> <td>76. PNEUMATIC GROUP</td> <td>76. PNEUMATICGRUPPE</td> <td>76. PNEUMATICGRUPPE</td> <td>76. PNEUMATICGRUPPE</td> </tr> <tr> <td>77. GRUPPO PNEUMATICI</td> <td>77. PNEUMATIC GROUP</td> <td>77. PNEUMATICGRUPPE</td> <td>77. PNEUMATICGRUPPE</td> <td>77. PNEUMATICGRUPPE</td> </tr> <tr> <td>78. GRUPPO PNEUMATICI</td> <td>78. PNEUMATIC GROUP</td> <td>78. PNEUMATICGRUPPE</td> <td>78. PNEUMATICGRUPPE</td> <td>78. PNEUMATICGRUPPE</td> </tr> <tr> <td>79. GRUPPO PNEUMATICI</td> <td>79. PNEUMATIC GROUP</td> <td>79. PNEUMATICGRUPPE</td> <td>79. PNEUMATICGRUPPE</td> <td>79. PNEUMATICGRUPPE</td> </tr> <tr> <td>80. GRUPPO PNEUMATICI</td> <td>80. PNEUMATIC GROUP</td> <td>80. PNEUMATICGRUPPE</td> <td>80. PNEUMATICGRUPPE</td> <td>80. PNEUMATICGRUPPE</td> </tr> <tr> <td>81. GRUPPO PNEUMATICI</td> <td>81. PNEUMATIC GROUP</td> <td>81. PNEUMATICGRUPPE</td> <td>81. PNEUMATICGRUPPE</td> <td>81. PNEUMATICGRUPPE</td> </tr> <tr> <td>82. GRUPPO PNEUMATICI</td> <td>82. PNEUMATIC GROUP</td> <td>82. PNEUMATICGRUPPE</td> <td>82. PNEUMATICGRUPPE</td> <td>82. PNEUMATICGRUPPE</td> </tr> <tr> <td>83. GRUPPO PNEUMATICI</td> <td>83. PNEUMATIC GROUP</td> <td>83. PNEUMATICGRUPPE</td> <td>83. PNEUMATICGRUPPE</td> <td>83. PNEUMATICGRUPPE</td> </tr> <tr> <td>84. GRUPPO PNEUMATICI</td> <td>84. PNEUMATIC GROUP</td> <td>84. PNEUMATICGRUPPE</td> <td>84. PNEUMATICGRUPPE</td> <td>84. PNEUMATICGRUPPE</td> </tr> <tr> <td>85. GRUPPO PNEUMATICI</td> <td>85. PNEUMATIC GROUP</td> <td>85. PNEUMATICGRUPPE</td> <td>85. PNEUMATICGRUPPE</td> <td>85. PNEUMATICGRUPPE</td> </tr> <tr> <td>86. GRUPPO PNEUMATICI</td> <td>86. PNEUMATIC GROUP</td> <td>86. PNEUMATICGRUPPE</td> <td>86. PNEUMATICGRUPPE</td> <td>86. PNEUMATICGRUPPE</td> </tr> <tr> <td>87. GRUPPO PNEUMATICI</td> <td>87. PNEUMATIC GROUP</td> <td>87. PNEUMATICGRUPPE</td> <td>87. PNEUMATICGRUPPE</td> <td>87. PNEUMATICGRUPPE</td> </tr> <tr> <td>88. GRUPPO PNEUMATICI</td> <td>88. PNEUMATIC GROUP</td> <td>88. PNEUMATICGRUPPE</td> <td>88. PNEUMATICGRUPPE</td> <td>88. PNEUMATICGRUPPE</td> </tr> <tr> <td>89. GRUPPO PNEUMATICI</td> <td>89. PNEUMATIC GROUP</td> <td>89. PNEUMATICGRUPPE</td> <td>89. PNEUMATICGRUPPE</td> <td>89. PNEUMATICGRUPPE</td> </tr> <tr> <td>90. GRUPPO PNEUMATICI</td> <td>90. PNEUMATIC GROUP</td> <td>90. PNEUMATICGRUPPE</td> <td>90. PNEUMATICGRUPPE</td> <td>90. PNEUMATICGRUPPE</td> </tr> <tr> <td>91. GRUPPO PNEUMATICI</td> <td>91. PNEUMATIC GROUP</td> <td>91. PNEUMATICGRUPPE</td> <td>91. PNEUMATICGRUPPE</td> <td>91. PNEUMATICGRUPPE</td> </tr> <tr> <td>92. GRUPPO PNEUMATICI</td> <td>92. PNEUMATIC GROUP</td> <td>92. PNEUMATICGRUPPE</td> <td>92. PNEUMATICGRUPPE</td> <td>92. PNEUMATICGRUPPE</td> </tr> <tr> <td>93. GRUPPO PNEUMATICI</td> <td>93. PNEUMATIC GROUP</td> <td>93. PNEUMATICGRUPPE</td> <td>93. PNEUMATICGRUPPE</td> <td>93. PNEUMATICGRUPPE</td> </tr> <tr> <td>94. GRUPPO PNEUMATICI</td> <td>94. PNEUMATIC GROUP</td> <td>94. PNEUMATICGRUPPE</td> <td>94. PNEUMATICGRUPPE</td> <td>94. PNEUMATICGRUPPE</td> </tr> <tr> <td>95. GRUPPO PNEUMATICI</td> <td>95. PNEUMATIC GROUP</td> <td>95. PNEUMATICGRUPPE</td> <td>95. PNEUMATICGRUPPE</td> <td>95. PNEUMATICGRUPPE</td> </tr> <tr> <td>96. GRUPPO PNEUMATICI</td> <td>96. PNEUMATIC GROUP</td> <td>96. PNEUMATICGRUPPE</td> <td>96. PNEUMATICGRUPPE</td> <td>96. PNEUMATICGRUPPE</td> </tr> <tr> <td>97. GRUPPO PNEUMATICI</td> <td>97. PNEUMATIC GROUP</td> <td>97. PNEUMATICGRUPPE</td> <td>97. PNEUMATICGRUPPE</td> <td>97. PNEUMATICGRUPPE</td> </tr> <tr> <td>98. GRUPPO PNEUMATICI</td> <td>98. PNEUMATIC GROUP</td> <td>98. PNEUMATICGRUPPE</td> <td>98. PNEUMATICGRUPPE</td> <td>98. PNEUMATICGRUPPE</td> </tr> <tr> <td>99. GRUPPO PNEUMATICI</td> <td>99. PNEUMATIC GROUP</td> <td>99. PNEUMATICGRUPPE</td> <td>99. PNEUMATICGRUPPE</td> <td>99. PNEUMATICGRUPPE</td> </tr> <tr> <td>100. GRUPPO PNEUMATICI</td> <td>100. PNEUMATIC GROUP</td> <td>100. PNEUMATICGRUPPE</td> <td>100. PNEUMATICGRUPPE</td> <td>100. PNEUMATICGRUPPE</td> </tr> </table> | | | | | 1. GRUPPO MOTORE | 1. MOTOR GROUP | 1. MOTORGRUPPE | 1. MOTORGRUPPE | 1. MOTORGRUPPE | 2. GRUPPO TRASMISSIONE | 2. TRANSMISSION GROUP | 2. TRANSMISSIONGRUPPE | 2. TRANSMISSIONGRUPPE | 2. TRANSMISSIONGRUPPE | 3. GRUPPO SOSPENSIONE | 3. SUSPENSION GROUP | 3. SUSPENSIONGRUPPE | 3. SUSPENSIONGRUPPE | 3. SUSPENSIONGRUPPE | 4. GRUPPO STEERING | 4. STEERING GROUP | 4. STEERINGGRUPPE | 4. STEERINGGRUPPE | 4. STEERINGGRUPPE | 5. GRUPPO PNEUMATICI | 5. PNEUMATIC GROUP | 5. PNEUMATICGRUPPE | 5. PNEUMATICGRUPPE | 5. PNEUMATICGRUPPE | 6. GRUPPO ILLUMINAZIONE | 6. LIGHTING GROUP | 6. LIGHTINGGRUPPE | 6. LIGHTINGGRUPPE | 6. LIGHTINGGRUPPE | 7. GRUPPO ACCESSORI | 7. ACCESSORIES GROUP | 7. ACCESSORIESGRUPPE | 7. ACCESSORIESGRUPPE | 7. ACCESSORIESGRUPPE | 8. GRUPPO MANICURE | 8. MANICURE GROUP | 8. MANICUREGRUPPE | 8. MANICUREGRUPPE | 8. MANICUREGRUPPE | 9. GRUPPO STRUMENTI | 9. INSTRUMENT GROUP | 9. INSTRUMENTGRUPPE | 9. INSTRUMENTGRUPPE | 9. INSTRUMENTGRUPPE | 10. GRUPPO PNEUMATICI | 10. PNEUMATIC GROUP | 10. PNEUMATICGRUPPE | 10. PNEUMATICGRUPPE | 10. PNEUMATICGRUPPE | 11. GRUPPO PNEUMATICI | 11. PNEUMATIC GROUP | 11. PNEUMATICGRUPPE | 11. PNEUMATICGRUPPE | 11. PNEUMATICGRUPPE | 12. GRUPPO PNEUMATICI | 12. PNEUMATIC GROUP | 12. PNEUMATICGRUPPE | 12. PNEUMATICGRUPPE | 12. PNEUMATICGRUPPE | 13. GRUPPO PNEUMATICI | 13. PNEUMATIC GROUP | 13. PNEUMATICGRUPPE | 13. PNEUMATICGRUPPE | 13. PNEUMATICGRUPPE | 14. GRUPPO PNEUMATICI | 14. PNEUMATIC GROUP | 14. PNEUMATICGRUPPE | 14. PNEUMATICGRUPPE | 14. PNEUMATICGRUPPE | 15. GRUPPO PNEUMATICI | 15. PNEUMATIC GROUP | 15. PNEUMATICGRUPPE | 15. PNEUMATICGRUPPE | 15. PNEUMATICGRUPPE | 16. GRUPPO PNEUMATICI | 16. PNEUMATIC GROUP | 16. PNEUMATICGRUPPE | 16. PNEUMATICGRUPPE | 16. PNEUMATICGRUPPE | 17. GRUPPO PNEUMATICI | 17. PNEUMATIC GROUP | 17. PNEUMATICGRUPPE | 17. PNEUMATICGRUPPE | 17. PNEUMATICGRUPPE | 18. GRUPPO PNEUMATICI | 18. PNEUMATIC GROUP | 18. PNEUMATICGRUPPE | 18. PNEUMATICGRUPPE | 18. PNEUMATICGRUPPE | 19. GRUPPO PNEUMATICI | 19. PNEUMATIC GROUP | 19. PNEUMATICGRUPPE | 19. PNEUMATICGRUPPE | 19. PNEUMATICGRUPPE | 20. GRUPPO PNEUMATICI | 20. PNEUMATIC GROUP | 20. PNEUMATICGRUPPE | 20. PNEUMATICGRUPPE | 20. PNEUMATICGRUPPE | 21. GRUPPO PNEUMATICI | 21. PNEUMATIC GROUP | 21. PNEUMATICGRUPPE | 21. PNEUMATICGRUPPE | 21. PNEUMATICGRUPPE | 22. GRUPPO PNEUMATICI | 22. PNEUMATIC GROUP | 22. PNEUMATICGRUPPE | 22. PNEUMATICGRUPPE | 22. PNEUMATICGRUPPE | 23. GRUPPO PNEUMATICI | 23. PNEUMATIC GROUP | 23. PNEUMATICGRUPPE | 23. PNEUMATICGRUPPE | 23. PNEUMATICGRUPPE | 24. GRUPPO PNEUMATICI | 24. PNEUMATIC GROUP | 24. PNEUMATICGRUPPE | 24. PNEUMATICGRUPPE | 24. PNEUMATICGRUPPE | 25. GRUPPO PNEUMATICI | 25. PNEUMATIC GROUP | 25. PNEUMATICGRUPPE | 25. PNEUMATICGRUPPE | 25. PNEUMATICGRUPPE | 26. GRUPPO PNEUMATICI | 26. PNEUMATIC GROUP | 26. PNEUMATICGRUPPE | 26. PNEUMATICGRUPPE | 26. PNEUMATICGRUPPE | 27. GRUPPO PNEUMATICI | 27. PNEUMATIC GROUP | 27. PNEUMATICGRUPPE | 27. PNEUMATICGRUPPE | 27. PNEUMATICGRUPPE | 28. GRUPPO PNEUMATICI | 28. PNEUMATIC GROUP | 28. PNEUMATICGRUPPE | 28. PNEUMATICGRUPPE | 28. PNEUMATICGRUPPE | 29. GRUPPO PNEUMATICI | 29. PNEUMATIC GROUP | 29. PNEUMATICGRUPPE | 29. PNEUMATICGRUPPE | 29. PNEUMATICGRUPPE | 30. GRUPPO PNEUMATICI | 30. PNEUMATIC GROUP | 30. PNEUMATICGRUPPE | 30. PNEUMATICGRUPPE | 30. PNEUMATICGRUPPE | 31. GRUPPO PNEUMATICI | 31. PNEUMATIC GROUP | 31. PNEUMATICGRUPPE | 31. PNEUMATICGRUPPE | 31. PNEUMATICGRUPPE | 32. GRUPPO PNEUMATICI | 32. PNEUMATIC GROUP | 32. PNEUMATICGRUPPE | 32. PNEUMATICGRUPPE | 32. PNEUMATICGRUPPE | 33. GRUPPO PNEUMATICI | 33. PNEUMATIC GROUP | 33. PNEUMATICGRUPPE | 33. PNEUMATICGRUPPE | 33. PNEUMATICGRUPPE | 34. GRUPPO PNEUMATICI | 34. PNEUMATIC GROUP | 34. PNEUMATICGRUPPE | 34. PNEUMATICGRUPPE | 34. PNEUMATICGRUPPE | 35. GRUPPO PNEUMATICI | 35. PNEUMATIC GROUP | 35. PNEUMATICGRUPPE | 35. PNEUMATICGRUPPE | 35. PNEUMATICGRUPPE | 36. GRUPPO PNEUMATICI | 36. PNEUMATIC GROUP | 36. PNEUMATICGRUPPE | 36. PNEUMATICGRUPPE | 36. PNEUMATICGRUPPE | 37. GRUPPO PNEUMATICI | 37. PNEUMATIC GROUP | 37. PNEUMATICGRUPPE | 37. PNEUMATICGRUPPE | 37. PNEUMATICGRUPPE | 38. GRUPPO PNEUMATICI | 38. PNEUMATIC GROUP | 38. PNEUMATICGRUPPE | 38. PNEUMATICGRUPPE | 38. PNEUMATICGRUPPE | 39. GRUPPO PNEUMATICI | 39. PNEUMATIC GROUP | 39. PNEUMATICGRUPPE | 39. PNEUMATICGRUPPE | 39. PNEUMATICGRUPPE | 40. GRUPPO PNEUMATICI | 40. PNEUMATIC GROUP | 40. PNEUMATICGRUPPE | 40. PNEUMATICGRUPPE | 40. PNEUMATICGRUPPE | 41. GRUPPO PNEUMATICI | 41. PNEUMATIC GROUP | 41. PNEUMATICGRUPPE | 41. PNEUMATICGRUPPE | 41. PNEUMATICGRUPPE | 42. GRUPPO PNEUMATICI | 42. PNEUMATIC GROUP | 42. PNEUMATICGRUPPE | 42. PNEUMATICGRUPPE | 42. PNEUMATICGRUPPE | 43. GRUPPO PNEUMATICI | 43. PNEUMATIC GROUP | 43. PNEUMATICGRUPPE | 43. PNEUMATICGRUPPE | 43. PNEUMATICGRUPPE | 44. GRUPPO PNEUMATICI | 44. PNEUMATIC GROUP | 44. PNEUMATICGRUPPE | 44. PNEUMATICGRUPPE | 44. PNEUMATICGRUPPE | 45. GRUPPO PNEUMATICI | 45. PNEUMATIC GROUP | 45. PNEUMATICGRUPPE | 45. PNEUMATICGRUPPE | 45. PNEUMATICGRUPPE | 46. GRUPPO PNEUMATICI | 46. PNEUMATIC GROUP | 46. PNEUMATICGRUPPE | 46. PNEUMATICGRUPPE | 46. PNEUMATICGRUPPE | 47. GRUPPO PNEUMATICI | 47. PNEUMATIC GROUP | 47. PNEUMATICGRUPPE | 47. PNEUMATICGRUPPE | 47. PNEUMATICGRUPPE | 48. GRUPPO PNEUMATICI | 48. PNEUMATIC GROUP | 48. PNEUMATICGRUPPE | 48. PNEUMATICGRUPPE | 48. PNEUMATICGRUPPE | 49. GRUPPO PNEUMATICI | 49. PNEUMATIC GROUP | 49. PNEUMATICGRUPPE | 49. PNEUMATICGRUPPE | 49. PNEUMATICGRUPPE | 50. GRUPPO PNEUMATICI | 50. PNEUMATIC GROUP | 50. PNEUMATICGRUPPE | 50. PNEUMATICGRUPPE | 50. PNEUMATICGRUPPE | 51. GRUPPO PNEUMATICI | 51. PNEUMATIC GROUP | 51. PNEUMATICGRUPPE | 51. PNEUMATICGRUPPE | 51. PNEUMATICGRUPPE | 52. GRUPPO PNEUMATICI | 52. PNEUMATIC GROUP | 52. PNEUMATICGRUPPE | 52. PNEUMATICGRUPPE | 52. PNEUMATICGRUPPE | 53. GRUPPO PNEUMATICI | 53. PNEUMATIC GROUP | 53. PNEUMATICGRUPPE | 53. PNEUMATICGRUPPE | 53. PNEUMATICGRUPPE | 54. GRUPPO PNEUMATICI | 54. PNEUMATIC GROUP | 54. PNEUMATICGRUPPE | 54. PNEUMATICGRUPPE | 54. PNEUMATICGRUPPE | 55. GRUPPO PNEUMATICI | 55. PNEUMATIC GROUP | 55. PNEUMATICGRUPPE | 55. PNEUMATICGRUPPE | 55. PNEUMATICGRUPPE | 56. GRUPPO PNEUMATICI | 56. PNEUMATIC GROUP | 56. PNEUMATICGRUPPE | 56. PNEUMATICGRUPPE | 56. PNEUMATICGRUPPE | 57. GRUPPO PNEUMATICI | 57. PNEUMATIC GROUP | 57. PNEUMATICGRUPPE | 57. PNEUMATICGRUPPE | 57. PNEUMATICGRUPPE | 58. GRUPPO PNEUMATICI | 58. PNEUMATIC GROUP | 58. PNEUMATICGRUPPE | 58. PNEUMATICGRUPPE | 58. PNEUMATICGRUPPE | 59. GRUPPO PNEUMATICI | 59. PNEUMATIC GROUP | 59. PNEUMATICGRUPPE | 59. PNEUMATICGRUPPE | 59. PNEUMATICGRUPPE | 60. GRUPPO PNEUMATICI | 60. PNEUMATIC GROUP | 60. PNEUMATICGRUPPE | 60. PNEUMATICGRUPPE | 60. PNEUMATICGRUPPE | 61. GRUPPO PNEUMATICI | 61. PNEUMATIC GROUP | 61. PNEUMATICGRUPPE | 61. PNEUMATICGRUPPE | 61. PNEUMATICGRUPPE | 62. GRUPPO PNEUMATICI | 62. PNEUMATIC GROUP | 62. PNEUMATICGRUPPE | 62. PNEUMATICGRUPPE | 62. PNEUMATICGRUPPE | 63. GRUPPO PNEUMATICI | 63. PNEUMATIC GROUP | 63. PNEUMATICGRUPPE | 63. PNEUMATICGRUPPE | 63. PNEUMATICGRUPPE | 64. GRUPPO PNEUMATICI | 64. PNEUMATIC GROUP | 64. PNEUMATICGRUPPE | 64. PNEUMATICGRUPPE | 64. PNEUMATICGRUPPE | 65. GRUPPO PNEUMATICI | 65. PNEUMATIC GROUP | 65. PNEUMATICGRUPPE | 65. PNEUMATICGRUPPE | 65. PNEUMATICGRUPPE | 66. GRUPPO PNEUMATICI | 66. PNEUMATIC GROUP | 66. PNEUMATICGRUPPE | 66. PNEUMATICGRUPPE | 66. PNEUMATICGRUPPE | 67. GRUPPO PNEUMATICI | 67. PNEUMATIC GROUP | 67. PNEUMATICGRUPPE | 67. PNEUMATICGRUPPE | 67. PNEUMATICGRUPPE | 68. GRUPPO PNEUMATICI | 68. PNEUMATIC GROUP | 68. PNEUMATICGRUPPE | 68. PNEUMATICGRUPPE | 68. PNEUMATICGRUPPE | 69. GRUPPO PNEUMATICI | 69. PNEUMATIC GROUP | 69. PNEUMATICGRUPPE | 69. PNEUMATICGRUPPE | 69. PNEUMATICGRUPPE | 70. GRUPPO PNEUMATICI | 70. PNEUMATIC GROUP | 70. PNEUMATICGRUPPE | 70. PNEUMATICGRUPPE | 70. PNEUMATICGRUPPE | 71. GRUPPO PNEUMATICI | 71. PNEUMATIC GROUP | 71. PNEUMATICGRUPPE | 71. PNEUMATICGRUPPE | 71. PNEUMATICGRUPPE | 72. GRUPPO PNEUMATICI | 72. PNEUMATIC GROUP | 72. PNEUMATICGRUPPE | 72. PNEUMATICGRUPPE | 72. PNEUMATICGRUPPE | 73. GRUPPO PNEUMATICI | 73. PNEUMATIC GROUP | 73. PNEUMATICGRUPPE | 73. PNEUMATICGRUPPE | 73. PNEUMATICGRUPPE | 74. GRUPPO PNEUMATICI | 74. PNEUMATIC GROUP | 74. PNEUMATICGRUPPE | 74. PNEUMATICGRUPPE | 74. PNEUMATICGRUPPE | 75. GRUPPO PNEUMATICI | 75. PNEUMATIC GROUP | 75. PNEUMATICGRUPPE | 75. PNEUMATICGRUPPE | 75. PNEUMATICGRUPPE | 76. GRUPPO PNEUMATICI | 76. PNEUMATIC GROUP | 76. PNEUMATICGRUPPE | 76. PNEUMATICGRUPPE | 76. PNEUMATICGRUPPE | 77. GRUPPO PNEUMATICI | 77. PNEUMATIC GROUP | 77. PNEUMATICGRUPPE | 77. PNEUMATICGRUPPE | 77. PNEUMATICGRUPPE | 78. GRUPPO PNEUMATICI | 78. PNEUMATIC GROUP | 78. PNEUMATICGRUPPE | 78. PNEUMATICGRUPPE | 78. PNEUMATICGRUPPE | 79. GRUPPO PNEUMATICI | 79. PNEUMATIC GROUP | 79. PNEUMATICGRUPPE | 79. PNEUMATICGRUPPE | 79. PNEUMATICGRUPPE | 80. GRUPPO PNEUMATICI | 80. PNEUMATIC GROUP | 80. PNEUMATICGRUPPE | 80. PNEUMATICGRUPPE | 80. PNEUMATICGRUPPE | 81. GRUPPO PNEUMATICI | 81. PNEUMATIC GROUP | 81. PNEUMATICGRUPPE | 81. PNEUMATICGRUPPE | 81. PNEUMATICGRUPPE | 82. GRUPPO PNEUMATICI | 82. PNEUMATIC GROUP | 82. PNEUMATICGRUPPE | 82. PNEUMATICGRUPPE | 82. PNEUMATICGRUPPE | 83. GRUPPO PNEUMATICI | 83. PNEUMATIC GROUP | 83. PNEUMATICGRUPPE | 83. PNEUMATICGRUPPE | 83. PNEUMATICGRUPPE | 84. GRUPPO PNEUMATICI | 84. PNEUMATIC GROUP | 84. PNEUMATICGRUPPE | 84. PNEUMATICGRUPPE | 84. PNEUMATICGRUPPE | 85. GRUPPO PNEUMATICI | 85. PNEUMATIC GROUP | 85. PNEUMATICGRUPPE | 85. PNEUMATICGRUPPE | 85. PNEUMATICGRUPPE | 86. GRUPPO PNEUMATICI | 86. PNEUMATIC GROUP | 86. PNEUMATICGRUPPE | 86. PNEUMATICGRUPPE | 86. PNEUMATICGRUPPE | 87. GRUPPO PNEUMATICI | 87. PNEUMATIC GROUP | 87. PNEUMATICGRUPPE | 87. PNEUMATICGRUPPE | 87. PNEUMATICGRUPPE | 88. GRUPPO PNEUMATICI | 88. PNEUMATIC GROUP | 88. PNEUMATICGRUPPE | 88. PNEUMATICGRUPPE | 88. PNEUMATICGRUPPE | 89. GRUPPO PNEUMATICI | 89. PNEUMATIC GROUP | 89. PNEUMATICGRUPPE | 89. PNEUMATICGRUPPE | 89. PNEUMATICGRUPPE | 90. GRUPPO PNEUMATICI | 90. PNEUMATIC GROUP | 90. PNEUMATICGRUPPE | 90. PNEUMATICGRUPPE | 90. PNEUMATICGRUPPE | 91. GRUPPO PNEUMATICI | 91. PNEUMATIC GROUP | 91. PNEUMATICGRUPPE | 91. PNEUMATICGRUPPE | 91. PNEUMATICGRUPPE | 92. GRUPPO PNEUMATICI | 92. PNEUMATIC GROUP | 92. PNEUMATICGRUPPE | 92. PNEUMATICGRUPPE | 92. PNEUMATICGRUPPE | 93. GRUPPO PNEUMATICI | 93. PNEUMATIC GROUP | 93. PNEUMATICGRUPPE | 93. PNEUMATICGRUPPE | 93. PNEUMATICGRUPPE | 94. GRUPPO PNEUMATICI | 94. PNEUMATIC GROUP | 94. PNEUMATICGRUPPE | 94. PNEUMATICGRUPPE | 94. PNEUMATICGRUPPE | 95. GRUPPO PNEUMATICI | 95. PNEUMATIC GROUP | 95. PNEUMATICGRUPPE | 95. PNEUMATICGRUPPE | 95. PNEUMATICGRUPPE | 96. GRUPPO PNEUMATICI | 96. PNEUMATIC GROUP | 96. PNEUMATICGRUPPE | 96. PNEUMATICGRUPPE | 96. PNEUMATICGRUPPE | 97. GRUPPO PNEUMATICI | 97. PNEUMATIC GROUP | 97. PNEUMATICGRUPPE | 97. PNEUMATICGRUPPE | 97. PNEUMATICGRUPPE | 98. GRUPPO PNEUMATICI | 98. PNEUMATIC GROUP | 98. PNEUMATICGRUPPE | 98. PNEUMATICGRUPPE | 98. PNEUMATICGRUPPE | 99. GRUPPO PNEUMATICI | 99. PNEUMATIC GROUP | 99. PNEUMATICGRUPPE | 99. PNEUMATICGRUPPE | 99. PNEUMATICGRUPPE | 100. GRUPPO PNEUMATICI | 100. PNEUMATIC GROUP | 100. PNEUMATICGRUPPE | 100. PNEUMATICGRUPPE | 100. PNEUMATICGRUPPE |
| 1. GRUPPO MOTORE | 1. MOTOR GROUP | 1. MOTORGRUPPE | 1. MOTORGRUPPE | 1. MOTORGRUPPE | | | | | | | | | | | | | | | | | | | | | | | | | | | | | | | | | | | | | | | | | | | | | | | | | | | | | | | | | | | | | | | | | | | | | | | | | | | | | | | | | | | | | | | | | | | | | | | | | | | | | | | | | | | | | | | | | | | | | | | | | | | | | | | | | | | | | | | | | | | | | | | | | | | | | | | | | | | | | | | | | | | | | | | | | | | | | | | | | | | | | | | | | | | | | | | | | | | | | | | | | | | | | | | | | | | | | | | | | | | | | | | | | | | | | | | | | | | | | | | | | | | | | | | | | | | | | | | | | | | | | | | | | | | | | | | | | | | | | | | | | | | | | | | | | | | | | | | | | | | | | | | | | | | | | | | | | | | | | | | | | | | | | | | | | | | | | | | | | | | | | | | | | | | | | | | | | | | | | | | | | | | | | | | | | | | | | | | | | | | | | | | | | | | | | | | | | | | | | | | | | | | | | | | | | | | | | | | | | | | | | | | | | | | | | | | | | | | | | | | | | | | | | | | | | | | | | | | | | | | | | | | | | | | | | | | | | | | | | | | | | | | | | | | | | | | | | | | | | | | | |
| 2. GRUPPO TRASMISSIONE | 2. TRANSMISSION GROUP | 2. TRANSMISSIONGRUPPE | 2. TRANSMISSIONGRUPPE | 2. TRANSMISSIONGRUPPE | | | | | | | | | | | | | | | | | | | | | | | | | | | | | | | | | | | | | | | | | | | | | | | | | | | | | | | | | | | | | | | | | | | | | | | | | | | | | | | | | | | | | | | | | | | | | | | | | | | | | | | | | | | | | | | | | | | | | | | | | | | | | | | | | | | | | | | | | | | | | | | | | | | | | | | | | | | | | | | | | | | | | | | | | | | | | | | | | | | | | | | | | | | | | | | | | | | | | | | | | | | | | | | | | | | | | | | | | | | | | | | | | | | | | | | | | | | | | | | | | | | | | | | | | | | | | | | | | | | | | | | | | | | | | | | | | | | | | | | | | | | | | | | | | | | | | | | | | | | | | | | | | | | | | | | | | | | | | | | | | | | | | | | | | | | | | | | | | | | | | | | | | | | | | | | | | | | | | | | | | | | | | | | | | | | | | | | | | | | | | | | | | | | | | | | | | | | | | | | | | | | | | | | | | | | | | | | | | | | | | | | | | | | | | | | | | | | | | | | | | | | | | | | | | | | | | | | | | | | | | | | | | | | | | | | | | | | | | | | | | | | | | | | | | | | | | | | | | | | | |
| 3. GRUPPO SOSPENSIONE | 3. SUSPENSION GROUP | 3. SUSPENSIONGRUPPE | 3. SUSPENSIONGRUPPE | 3. SUSPENSIONGRUPPE | | | | | | | | | | | | | | | | | | | | | | | | | | | | | | | | | | | | | | | | | | | | | | | | | | | | | | | | | | | | | | | | | | | | | | | | | | | | | | | | | | | | | | | | | | | | | | | | | | | | | | | | | | | | | | | | | | | | | | | | | | | | | | | | | | | | | | | | | | | | | | | | | | | | | | | | | | | | | | | | | | | | | | | | | | | | | | | | | | | | | | | | | | | | | | | | | | | | | | | | | | | | | | | | | | | | | | | | | | | | | | | | | | | | | | | | | | | | | | | | | | | | | | | | | | | | | | | | | | | | | | | | | | | | | | | | | | | | | | | | | | | | | | | | | | | | | | | | | | | | | | | | | | | | | | | | | | | | | | | | | | | | | | | | | | | | | | | | | | | | | | | | | | | | | | | | | | | | | | | | | | | | | | | | | | | | | | | | | | | | | | | | | | | | | | | | | | | | | | | | | | | | | | | | | | | | | | | | | | | | | | | | | | | | | | | | | | | | | | | | | | | | | | | | | | | | | | | | | | | | | | | | | | | | | | | | | | | | | | | | | | | | | | | | | | | | | | | | | | | | |
| 4. GRUPPO STEERING | 4. STEERING GROUP | 4. STEERINGGRUPPE | 4. STEERINGGRUPPE | 4. STEERINGGRUPPE | | | | | | | | | | | | | | | | | | | | | | | | | | | | | | | | | | | | | | | | | | | | | | | | | | | | | | | | | | | | | | | | | | | | | | | | | | | | | | | | | | | | | | | | | | | | | | | | | | | | | | | | | | | | | | | | | | | | | | | | | | | | | | | | | | | | | | | | | | | | | | | | | | | | | | | | | | | | | | | | | | | | | | | | | | | | | | | | | | | | | | | | | | | | | | | | | | | | | | | | | | | | | | | | | | | | | | | | | | | | | | | | | | | | | | | | | | | | | | | | | | | | | | | | | | | | | | | | | | | | | | | | | | | | | | | | | | | | | | | | | | | | | | | | | | | | | | | | | | | | | | | | | | | | | | | | | | | | | | | | | | | | | | | | | | | | | | | | | | | | | | | | | | | | | | | | | | | | | | | | | | | | | | | | | | | | | | | | | | | | | | | | | | | | | | | | | | | | | | | | | | | | | | | | | | | | | | | | | | | | | | | | | | | | | | | | | | | | | | | | | | | | | | | | | | | | | | | | | | | | | | | | | | | | | | | | | | | | | | | | | | | | | | | | | | | | | | | | | | | | |
| 5. GRUPPO PNEUMATICI | 5. PNEUMATIC GROUP | 5. PNEUMATICGRUPPE | 5. PNEUMATICGRUPPE | 5. PNEUMATICGRUPPE | | | | | | | | | | | | | | | | | | | | | | | | | | | | | | | | | | | | | | | | | | | | | | | | | | | | | | | | | | | | | | | | | | | | | | | | | | | | | | | | | | | | | | | | | | | | | | | | | | | | | | | | | | | | | | | | | | | | | | | | | | | | | | | | | | | | | | | | | | | | | | | | | | | | | | | | | | | | | | | | | | | | | | | | | | | | | | | | | | | | | | | | | | | | | | | | | | | | | | | | | | | | | | | | | | | | | | | | | | | | | | | | | | | | | | | | | | | | | | | | | | | | | | | | | | | | | | | | | | | | | | | | | | | | | | | | | | | | | | | | | | | | | | | | | | | | | | | | | | | | | | | | | | | | | | | | | | | | | | | | | | | | | | | | | | | | | | | | | | | | | | | | | | | | | | | | | | | | | | | | | | | | | | | | | | | | | | | | | | | | | | | | | | | | | | | | | | | | | | | | | | | | | | | | | | | | | | | | | | | | | | | | | | | | | | | | | | | | | | | | | | | | | | | | | | | | | | | | | | | | | | | | | | | | | | | | | | | | | | | | | | | | | | | | | | | | | | | | | | | | |
| 6. GRUPPO ILLUMINAZIONE | 6. LIGHTING GROUP | 6. LIGHTINGGRUPPE | 6. LIGHTINGGRUPPE | 6. LIGHTINGGRUPPE | | | | | | | | | | | | | | | | | | | | | | | | | | | | | | | | | | | | | | | | | | | | | | | | | | | | | | | | | | | | | | | | | | | | | | | | | | | | | | | | | | | | | | | | | | | | | | | | | | | | | | | | | | | | | | | | | | | | | | | | | | | | | | | | | | | | | | | | | | | | | | | | | | | | | | | | | | | | | | | | | | | | | | | | | | | | | | | | | | | | | | | | | | | | | | | | | | | | | | | | | | | | | | | | | | | | | | | | | | | | | | | | | | | | | | | | | | | | | | | | | | | | | | | | | | | | | | | | | | | | | | | | | | | | | | | | | | | | | | | | | | | | | | | | | | | | | | | | | | | | | | | | | | | | | | | | | | | | | | | | | | | | | | | | | | | | | | | | | | | | | | | | | | | | | | | | | | | | | | | | | | | | | | | | | | | | | | | | | | | | | | | | | | | | | | | | | | | | | | | | | | | | | | | | | | | | | | | | | | | | | | | | | | | | | | | | | | | | | | | | | | | | | | | | | | | | | | | | | | | | | | | | | | | | | | | | | | | | | | | | | | | | | | | | | | | | | | | | | | | | |
| 7. GRUPPO ACCESSORI | 7. ACCESSORIES GROUP | 7. ACCESSORIESGRUPPE | 7. ACCESSORIESGRUPPE | 7. ACCESSORIESGRUPPE | | | | | | | | | | | | | | | | | | | | | | | | | | | | | | | | | | | | | | | | | | | | | | | | | | | | | | | | | | | | | | | | | | | | | | | | | | | | | | | | | | | | | | | | | | | | | | | | | | | | | | | | | | | | | | | | | | | | | | | | | | | | | | | | | | | | | | | | | | | | | | | | | | | | | | | | | | | | | | | | | | | | | | | | | | | | | | | | | | | | | | | | | | | | | | | | | | | | | | | | | | | | | | | | | | | | | | | | | | | | | | | | | | | | | | | | | | | | | | | | | | | | | | | | | | | | | | | | | | | | | | | | | | | | | | | | | | | | | | | | | | | | | | | | | | | | | | | | | | | | | | | | | | | | | | | | | | | | | | | | | | | | | | | | | | | | | | | | | | | | | | | | | | | | | | | | | | | | | | | | | | | | | | | | | | | | | | | | | | | | | | | | | | | | | | | | | | | | | | | | | | | | | | | | | | | | | | | | | | | | | | | | | | | | | | | | | | | | | | | | | | | | | | | | | | | | | | | | | | | | | | | | | | | | | | | | | | | | | | | | | | | | | | | | | | | | | | | | | | | | |
| 8. GRUPPO MANICURE | 8. MANICURE GROUP | 8. MANICUREGRUPPE | 8. MANICUREGRUPPE | 8. MANICUREGRUPPE | | | | | | | | | | | | | | | | | | | | | | | | | | | | | | | | | | | | | | | | | | | | | | | | | | | | | | | | | | | | | | | | | | | | | | | | | | | | | | | | | | | | | | | | | | | | | | | | | | | | | | | | | | | | | | | | | | | | | | | | | | | | | | | | | | | | | | | | | | | | | | | | | | | | | | | | | | | | | | | | | | | | | | | | | | | | | | | | | | | | | | | | | | | | | | | | | | | | | | | | | | | | | | | | | | | | | | | | | | | | | | | | | | | | | | | | | | | | | | | | | | | | | | | | | | | | | | | | | | | | | | | | | | | | | | | | | | | | | | | | | | | | | | | | | | | | | | | | | | | | | | | | | | | | | | | | | | | | | | | | | | | | | | | | | | | | | | | | | | | | | | | | | | | | | | | | | | | | | | | | | | | | | | | | | | | | | | | | | | | | | | | | | | | | | | | | | | | | | | | | | | | | | | | | | | | | | | | | | | | | | | | | | | | | | | | | | | | | | | | | | | | | | | | | | | | | | | | | | | | | | | | | | | | | | | | | | | | | | | | | | | | | | | | | | | | | | | | | | | | | |
| 9. GRUPPO STRUMENTI | 9. INSTRUMENT GROUP | 9. INSTRUMENTGRUPPE | 9. INSTRUMENTGRUPPE | 9. INSTRUMENTGRUPPE | | | | | | | | | | | | | | | | | | | | | | | | | | | | | | | | | | | | | | | | | | | | | | | | | | | | | | | | | | | | | | | | | | | | | | | | | | | | | | | | | | | | | | | | | | | | | | | | | | | | | | | | | | | | | | | | | | | | | | | | | | | | | | | | | | | | | | | | | | | | | | | | | | | | | | | | | | | | | | | | | | | | | | | | | | | | | | | | | | | | | | | | | | | | | | | | | | | | | | | | | | | | | | | | | | | | | | | | | | | | | | | | | | | | | | | | | | | | | | | | | | | | | | | | | | | | | | | | | | | | | | | | | | | | | | | | | | | | | | | | | | | | | | | | | | | | | | | | | | | | | | | | | | | | | | | | | | | | | | | | | | | | | | | | | | | | | | | | | | | | | | | | | | | | | | | | | | | | | | | | | | | | | | | | | | | | | | | | | | | | | | | | | | | | | | | | | | | | | | | | | | | | | | | | | | | | | | | | | | | | | | | | | | | | | | | | | | | | | | | | | | | | | | | | | | | | | | | | | | | | | | | | | | | | | | | | | | | | | | | | | | | | | | | | | | | | | | | | | | | | |
| 10. GRUPPO PNEUMATICI | 10. PNEUMATIC GROUP | 10. PNEUMATICGRUPPE | 10. PNEUMATICGRUPPE | 10. PNEUMATICGRUPPE | | | | | | | | | | | | | | | | | | | | | | | | | | | | | | | | | | | | | | | | | | | | | | | | | | | | | | | | | | | | | | | | | | | | | | | | | | | | | | | | | | | | | | | | | | | | | | | | | | | | | | | | | | | | | | | | | | | | | | | | | | | | | | | | | | | | | | | | | | | | | | | | | | | | | | | | | | | | | | | | | | | | | | | | | | | | | | | | | | | | | | | | | | | | | | | | | | | | | | | | | | | | | | | | | | | | | | | | | | | | | | | | | | | | | | | | | | | | | | | | | | | | | | | | | | | | | | | | | | | | | | | | | | | | | | | | | | | | | | | | | | | | | | | | | | | | | | | | | | | | | | | | | | | | | | | | | | | | | | | | | | | | | | | | | | | | | | | | | | | | | | | | | | | | | | | | | | | | | | | | | | | | | | | | | | | | | | | | | | | | | | | | | | | | | | | | | | | | | | | | | | | | | | | | | | | | | | | | | | | | | | | | | | | | | | | | | | | | | | | | | | | | | | | | | | | | | | | | | | | | | | | | | | | | | | | | | | | | | | | | | | | | | | | | | | | | | | | | | | | | |
| 11. GRUPPO PNEUMATICI | 11. PNEUMATIC GROUP | 11. PNEUMATICGRUPPE | 11. PNEUMATICGRUPPE | 11. PNEUMATICGRUPPE | | | | | | | | | | | | | | | | | | | | | | | | | | | | | | | | | | | | | | | | | | | | | | | | | | | | | | | | | | | | | | | | | | | | | | | | | | | | | | | | | | | | | | | | | | | | | | | | | | | | | | | | | | | | | | | | | | | | | | | | | | | | | | | | | | | | | | | | | | | | | | | | | | | | | | | | | | | | | | | | | | | | | | | | | | | | | | | | | | | | | | | | | | | | | | | | | | | | | | | | | | | | | | | | | | | | | | | | | | | | | | | | | | | | | | | | | | | | | | | | | | | | | | | | | | | | | | | | | | | | | | | | | | | | | | | | | | | | | | | | | | | | | | | | | | | | | | | | | | | | | | | | | | | | | | | | | | | | | | | | | | | | | | | | | | | | | | | | | | | | | | | | | | | | | | | | | | | | | | | | | | | | | | | | | | | | | | | | | | | | | | | | | | | | | | | | | | | | | | | | | | | | | | | | | | | | | | | | | | | | | | | | | | | | | | | | | | | | | | | | | | | | | | | | | | | | | | | | | | | | | | | | | | | | | | | | | | | | | | | | | | | | | | | | | | | | | | | | | | | | |
| 12. GRUPPO PNEUMATICI | 12. PNEUMATIC GROUP | 12. PNEUMATICGRUPPE | 12. PNEUMATICGRUPPE | 12. PNEUMATICGRUPPE | | | | | | | | | | | | | | | | | | | | | | | | | | | | | | | | | | | | | | | | | | | | | | | | | | | | | | | | | | | | | | | | | | | | | | | | | | | | | | | | | | | | | | | | | | | | | | | | | | | | | | | | | | | | | | | | | | | | | | | | | | | | | | | | | | | | | | | | | | | | | | | | | | | | | | | | | | | | | | | | | | | | | | | | | | | | | | | | | | | | | | | | | | | | | | | | | | | | | | | | | | | | | | | | | | | | | | | | | | | | | | | | | | | | | | | | | | | | | | | | | | | | | | | | | | | | | | | | | | | | | | | | | | | | | | | | | | | | | | | | | | | | | | | | | | | | | | | | | | | | | | | | | | | | | | | | | | | | | | | | | | | | | | | | | | | | | | | | | | | | | | | | | | | | | | | | | | | | | | | | | | | | | | | | | | | | | | | | | | | | | | | | | | | | | | | | | | | | | | | | | | | | | | | | | | | | | | | | | | | | | | | | | | | | | | | | | | | | | | | | | | | | | | | | | | | | | | | | | | | | | | | | | | | | | | | | | | | | | | | | | | | | | | | | | | | | | | | | | | | | |
| 13. GRUPPO PNEUMATICI | 13. PNEUMATIC GROUP | 13. PNEUMATICGRUPPE | 13. PNEUMATICGRUPPE | 13. PNEUMATICGRUPPE | | | | | | | | | | | | | | | | | | | | | | | | | | | | | | | | | | | | | | | | | | | | | | | | | | | | | | | | | | | | | | | | | | | | | | | | | | | | | | | | | | | | | | | | | | | | | | | | | | | | | | | | | | | | | | | | | | | | | | | | | | | | | | | | | | | | | | | | | | | | | | | | | | | | | | | | | | | | | | | | | | | | | | | | | | | | | | | | | | | | | | | | | | | | | | | | | | | | | | | | | | | | | | | | | | | | | | | | | | | | | | | | | | | | | | | | | | | | | | | | | | | | | | | | | | | | | | | | | | | | | | | | | | | | | | | | | | | | | | | | | | | | | | | | | | | | | | | | | | | | | | | | | | | | | | | | | | | | | | | | | | | | | | | | | | | | | | | | | | | | | | | | | | | | | | | | | | | | | | | | | | | | | | | | | | | | | | | | | | | | | | | | | | | | | | | | | | | | | | | | | | | | | | | | | | | | | | | | | | | | | | | | | | | | | | | | | | | | | | | | | | | | | | | | | | | | | | | | | | | | | | | | | | | | | | | | | | | | | | | | | | | | | | | | | | | | | | | | | | | | |
| 14. GRUPPO PNEUMATICI | 14. PNEUMATIC GROUP | 14. PNEUMATICGRUPPE | 14. PNEUMATICGRUPPE | 14. PNEUMATICGRUPPE | | | | | | | | | | | | | | | | | | | | | | | | | | | | | | | | | | | | | | | | | | | | | | | | | | | | | | | | | | | | | | | | | | | | | | | | | | | | | | | | | | | | | | | | | | | | | | | | | | | | | | | | | | | | | | | | | | | | | | | | | | | | | | | | | | | | | | | | | | | | | | | | | | | | | | | | | | | | | | | | | | | | | | | | | | | | | | | | | | | | | | | | | | | | | | | | | | | | | | | | | | | | | | | | | | | | | | | | | | | | | | | | | | | | | | | | | | | | | | | | | | | | | | | | | | | | | | | | | | | | | | | | | | | | | | | | | | | | | | | | | | | | | | | | | | | | | | | | | | | | | | | | | | | | | | | | | | | | | | | | | | | | | | | | | | | | | | | | | | | | | | | | | | | | | | | | | | | | | | | | | | | | | | | | | | | | | | | | | | | | | | | | | | | | | | | | | | | | | | | | | | | | | | | | | | | | | | | | | | | | | | | | | | | | | | | | | | | | | | | | | | | | | | | | | | | | | | | | | | | | | | | | | | | | | | | | | | | | | | | | | | | | | | | | | | | | | | | | | | | | |
| 15. GRUPPO PNEUMATICI | 15. PNEUMATIC GROUP | 15. PNEUMATICGRUPPE | 15. PNEUMATICGRUPPE | 15. PNEUMATICGRUPPE | | | | | | | | | | | | | | | | | | | | | | | | | | | | | | | | | | | | | | | | | | | | | | | | | | | | | | | | | | | | | | | | | | | | | | | | | | | | | | | | | | | | | | | | | | | | | | | | | | | | | | | | | | | | | | | | | | | | | | | | | | | | | | | | | | | | | | | | | | | | | | | | | | | | | | | | | | | | | | | | | | | | | | | | | | | | | | | | | | | | | | | | | | | | | | | | | | | | | | | | | | | | | | | | | | | | | | | | | | | | | | | | | | | | | | | | | | | | | | | | | | | | | | | | | | | | | | | | | | | | | | | | | | | | | | | | | | | | | | | | | | | | | | | | | | | | | | | | | | | | | | | | | | | | | | | | | | | | | | | | | | | | | | | | | | | | | | | | | | | | | | | | | | | | | | | | | | | | | | | | | | | | | | | | | | | | | | | | | | | | | | | | | | | | | | | | | | | | | | | | | | | | | | | | | | | | | | | | | | | | | | | | | | | | | | | | | | | | | | | | | | | | | | | | | | | | | | | | | | | | | | | | | | | | | | | | | | | | | | | | | | | | | | | | | | | | | | | | | | | | |
| 16. GRUPPO PNEUMATICI | 16. PNEUMATIC GROUP | 16. PNEUMATICGRUPPE | 16. PNEUMATICGRUPPE | 16. PNEUMATICGRUPPE | | | | | | | | | | | | | | | | | | | | | | | | | | | | | | | | | | | | | | | | | | | | | | | | | | | | | | | | | | | | | | | | | | | | | | | | | | | | | | | | | | | | | | | | | | | | | | | | | | | | | | | | | | | | | | | | | | | | | | | | | | | | | | | | | | | | | | | | | | | | | | | | | | | | | | | | | | | | | | | | | | | | | | | | | | | | | | | | | | | | | | | | | | | | | | | | | | | | | | | | | | | | | | | | | | | | | | | | | | | | | | | | | | | | | | | | | | | | | | | | | | | | | | | | | | | | | | | | | | | | | | | | | | | | | | | | | | | | | | | | | | | | | | | | | | | | | | | | | | | | | | | | | | | | | | | | | | | | | | | | | | | | | | | | | | | | | | | | | | | | | | | | | | | | | | | | | | | | | | | | | | | | | | | | | | | | | | | | | | | | | | | | | | | | | | | | | | | | | | | | | | | | | | | | | | | | | | | | | | | | | | | | | | | | | | | | | | | | | | | | | | | | | | | | | | | | | | | | | | | | | | | | | | | | | | | | | | | | | | | | | | | | | | | | | | | | | | | | | | | | |
| 17. GRUPPO PNEUMATICI | 17. PNEUMATIC GROUP | 17. PNEUMATICGRUPPE | 17. PNEUMATICGRUPPE | 17. PNEUMATICGRUPPE | | | | | | | | | | | | | | | | | | | | | | | | | | | | | | | | | | | | | | | | | | | | | | | | | | | | | | | | | | | | | | | | | | | | | | | | | | | | | | | | | | | | | | | | | | | | | | | | | | | | | | | | | | | | | | | | | | | | | | | | | | | | | | | | | | | | | | | | | | | | | | | | | | | | | | | | | | | | | | | | | | | | | | | | | | | | | | | | | | | | | | | | | | | | | | | | | | | | | | | | | | | | | | | | | | | | | | | | | | | | | | | | | | | | | | | | | | | | | | | | | | | | | | | | | | | | | | | | | | | | | | | | | | | | | | | | | | | | | | | | | | | | | | | | | | | | | | | | | | | | | | | | | | | | | | | | | | | | | | | | | | | | | | | | | | | | | | | | | | | | | | | | | | | | | | | | | | | | | | | | | | | | | | | | | | | | | | | | | | | | | | | | | | | | | | | | | | | | | | | | | | | | | | | | | | | | | | | | | | | | | | | | | | | | | | | | | | | | | | | | | | | | | | | | | | | | | | | | | | | | | | | | | | | | | | | | | | | | | | | | | | | | | | | | | | | | | | | | | | | | |
| 18. GRUPPO PNEUMATICI | 18. PNEUMATIC GROUP | 18. PNEUMATICGRUPPE | 18. PNEUMATICGRUPPE | 18. PNEUMATICGRUPPE | | | | | | | | | | | | | | | | | | | | | | | | | | | | | | | | | | | | | | | | | | | | | | | | | | | | | | | | | | | | | | | | | | | | | | | | | | | | | | | | | | | | | | | | | | | | | | | | | | | | | | | | | | | | | | | | | | | | | | | | | | | | | | | | | | | | | | | | | | | | | | | | | | | | | | | | | | | | | | | | | | | | | | | | | | | | | | | | | | | | | | | | | | | | | | | | | | | | | | | | | | | | | | | | | | | | | | | | | | | | | | | | | | | | | | | | | | | | | | | | | | | | | | | | | | | | | | | | | | | | | | | | | | | | | | | | | | | | | | | | | | | | | | | | | | | | | | | | | | | | | | | | | | | | | | | | | | | | | | | | | | | | | | | | | | | | | | | | | | | | | | | | | | | | | | | | | | | | | | | | | | | | | | | | | | | | | | | | | | | | | | | | | | | | | | | | | | | | | | | | | | | | | | | | | | | | | | | | | | | | | | | | | | | | | | | | | | | | | | | | | | | | | | | | | | | | | | | | | | | | | | | | | | | | | | | | | | | | | | | | | | | | | | | | | | | | | | | | | | | | |
| 19. GRUPPO PNEUMATICI | 19. PNEUMATIC GROUP | 19. PNEUMATICGRUPPE | 19. PNEUMATICGRUPPE | 19. PNEUMATICGRUPPE | | | | | | | | | | | | | | | | | | | | | | | | | | | | | | | | | | | | | | | | | | | | | | | | | | | | | | | | | | | | | | | | | | | | | | | | | | | | | | | | | | | | | | | | | | | | | | | | | | | | | | | | | | | | | | | | | | | | | | | | | | | | | | | | | | | | | | | | | | | | | | | | | | | | | | | | | | | | | | | | | | | | | | | | | | | | | | | | | | | | | | | | | | | | | | | | | | | | | | | | | | | | | | | | | | | | | | | | | | | | | | | | | | | | | | | | | | | | | | | | | | | | | | | | | | | | | | | | | | | | | | | | | | | | | | | | | | | | | | | | | | | | | | | | | | | | | | | | | | | | | | | | | | | | | | | | | | | | | | | | | | | | | | | | | | | | | | | | | | | | | | | | | | | | | | | | | | | | | | | | | | | | | | | | | | | | | | | | | | | | | | | | | | | | | | | | | | | | | | | | | | | | | | | | | | | | | | | | | | | | | | | | | | | | | | | | | | | | | | | | | | | | | | | | | | | | | | | | | | | | | | | | | | | | | | | | | | | | | | | | | | | | | | | | | | | | | | | | | | | | |
| 20. GRUPPO PNEUMATICI | 20. PNEUMATIC GROUP | 20. PNEUMATICGRUPPE | 20. PNEUMATICGRUPPE | 20. PNEUMATICGRUPPE | | | | | | | | | | | | | | | | | | | | | | | | | | | | | | | | | | | | | | | | | | | | | | | | | | | | | | | | | | | | | | | | | | | | | | | | | | | | | | | | | | | | | | | | | | | | | | | | | | | | | | | | | | | | | | | | | | | | | | | | | | | | | | | | | | | | | | | | | | | | | | | | | | | | | | | | | | | | | | | | | | | | | | | | | | | | | | | | | | | | | | | | | | | | | | | | | | | | | | | | | | | | | | | | | | | | | | | | | | | | | | | | | | | | | | | | | | | | | | | | | | | | | | | | | | | | | | | | | | | | | | | | | | | | | | | | | | | | | | | | | | | | | | | | | | | | | | | | | | | | | | | | | | | | | | | | | | | | | | | | | | | | | | | | | | | | | | | | | | | | | | | | | | | | | | | | | | | | | | | | | | | | | | | | | | | | | | | | | | | | | | | | | | | | | | | | | | | | | | | | | | | | | | | | | | | | | | | | | | | | | | | | | | | | | | | | | | | | | | | | | | | | | | | | | | | | | | | | | | | | | | | | | | | | | | | | | | | | | | | | | | | | | | | | | | | | | | | | | | | | |
| 21. GRUPPO PNEUMATICI | 21. PNEUMATIC GROUP | 21. PNEUMATICGRUPPE | 21. PNEUMATICGRUPPE | 21. PNEUMATICGRUPPE | | | | | | | | | | | | | | | | | | | | | | | | | | | | | | | | | | | | | | | | | | | | | | | | | | | | | | | | | | | | | | | | | | | | | | | | | | | | | | | | | | | | | | | | | | | | | | | | | | | | | | | | | | | | | | | | | | | | | | | | | | | | | | | | | | | | | | | | | | | | | | | | | | | | | | | | | | | | | | | | | | | | | | | | | | | | | | | | | | | | | | | | | | | | | | | | | | | | | | | | | | | | | | | | | | | | | | | | | | | | | | | | | | | | | | | | | | | | | | | | | | | | | | | | | | | | | | | | | | | | | | | | | | | | | | | | | | | | | | | | | | | | | | | | | | | | | | | | | | | | | | | | | | | | | | | | | | | | | | | | | | | | | | | | | | | | | | | | | | | | | | | | | | | | | | | | | | | | | | | | | | | | | | | | | | | | | | | | | | | | | | | | | | | | | | | | | | | | | | | | | | | | | | | | | | | | | | | | | | | | | | | | | | | | | | | | | | | | | | | | | | | | | | | | | | | | | | | | | | | | | | | | | | | | | | | | | | | | | | | | | | | | | | | | | | | | | | | | | | | | |
| 22. GRUPPO PNEUMATICI | 22. PNEUMATIC GROUP | 22. PNEUMATICGRUPPE | 22. PNEUMATICGRUPPE | 22. PNEUMATICGRUPPE | | | | | | | | | | | | | | | | | | | | | | | | | | | | | | | | | | | | | | | | | | | | | | | | | | | | | | | | | | | | | | | | | | | | | | | | | | | | | | | | | | | | | | | | | | | | | | | | | | | | | | | | | | | | | | | | | | | | | | | | | | | | | | | | | | | | | | | | | | | | | | | | | | | | | | | | | | | | | | | | | | | | | | | | | | | | | | | | | | | | | | | | | | | | | | | | | | | | | | | | | | | | | | | | | | | | | | | | | | | | | | | | | | | | | | | | | | | | | | | | | | | | | | | | | | | | | | | | | | | | | | | | | | | | | | | | | | | | | | | | | | | | | | | | | | | | | | | | | | | | | | | | | | | | | | | | | | | | | | | | | | | | | | | | | | | | | | | | | | | | | | | | | | | | | | | | | | | | | | | | | | | | | | | | | | | | | | | | | | | | | | | | | | | | | | | | | | | | | | | | | | | | | | | | | | | | | | | | | | | | | | | | | | | | | | | | | | | | | | | | | | | | | | | | | | | | | | | | | | | | | | | | | | | | | | | | | | | | | | | | | | | | | | | | | | | | | | | | | | | | |
| 23. GRUPPO PNEUMATICI | 23. PNEUMATIC GROUP | 23. PNEUMATICGRUPPE | 23. PNEUMATICGRUPPE | 23. PNEUMATICGRUPPE | | | | | | | | | | | | | | | | | | | | | | | | | | | | | | | | | | | | | | | | | | | | | | | | | | | | | | | | | | | | | | | | | | | | | | | | | | | | | | | | | | | | | | | | | | | | | | | | | | | | | | | | | | | | | | | | | | | | | | | | | | | | | | | | | | | | | | | | | | | | | | | | | | | | | | | | | | | | | | | | | | | | | | | | | | | | | | | | | | | | | | | | | | | | | | | | | | | | | | | | | | | | | | | | | | | | | | | | | | | | | | | | | | | | | | | | | | | | | | | | | | | | | | | | | | | | | | | | | | | | | | | | | | | | | | | | | | | | | | | | | | | | | | | | | | | | | | | | | | | | | | | | | | | | | | | | | | | | | | | | | | | | | | | | | | | | | | | | | | | | | | | | | | | | | | | | | | | | | | | | | | | | | | | | | | | | | | | | | | | | | | | | | | | | | | | | | | | | | | | | | | | | | | | | | | | | | | | | | | | | | | | | | | | | | | | | | | | | | | | | | | | | | | | | | | | | | | | | | | | | | | | | | | | | | | | | | | | | | | | | | | | | | | | | | | | | | | | | | | | | |
| 24. GRUPPO PNEUMATICI | 24. PNEUMATIC GROUP | 24. PNEUMATICGRUPPE | 24. PNEUMATICGRUPPE | 24. PNEUMATICGRUPPE | | | | | | | | | | | | | | | | | | | | | | | | | | | | | | | | | | | | | | | | | | | | | | | | | | | | | | | | | | | | | | | | | | | | | | | | | | | | | | | | | | | | | | | | | | | | | | | | | | | | | | | | | | | | | | | | | | | | | | | | | | | | | | | | | | | | | | | | | | | | | | | | | | | | | | | | | | | | | | | | | | | | | | | | | | | | | | | | | | | | | | | | | | | | | | | | | | | | | | | | | | | | | | | | | | | | | | | | | | | | | | | | | | | | | | | | | | | | | | | | | | | | | | | | | | | | | | | | | | | | | | | | | | | | | | | | | | | | | | | | | | | | | | | | | | | | | | | | | | | | | | | | | | | | | | | | | | | | | | | | | | | | | | | | | | | | | | | | | | | | | | | | | | | | | | | | | | | | | | | | | | | | | | | | | | | | | | | | | | | | | | | | | | | | | | | | | | | | | | | | | | | | | | | | | | | | | | | | | | | | | | | | | | | | | | | | | | | | | | | | | | | | | | | | | | | | | | | | | | | | | | | | | | | | | | | | | | | | | | | | | | | | | | | | | | | | | | | | | | | | |
| 25. GRUPPO PNEUMATICI | 25. PNEUMATIC GROUP | 25. PNEUMATICGRUPPE | 25. PNEUMATICGRUPPE | 25. PNEUMATICGRUPPE | | | | | | | | | | | | | | | | | | | | | | | | | | | | | | | | | | | | | | | | | | | | | | | | | | | | | | | | | | | | | | | | | | | | | | | | | | | | | | | | | | | | | | | | | | | | | | | | | | | | | | | | | | | | | | | | | | | | | | | | | | | | | | | | | | | | | | | | | | | | | | | | | | | | | | | | | | | | | | | | | | | | | | | | | | | | | | | | | | | | | | | | | | | | | | | | | | | | | | | | | | | | | | | | | | | | | | | | | | | | | | | | | | | | | | | | | | | | | | | | | | | | | | | | | | | | | | | | | | | | | | | | | | | | | | | | | | | | | | | | | | | | | | | | | | | | | | | | | | | | | | | | | | | | | | | | | | | | | | | | | | | | | | | | | | | | | | | | | | | | | | | | | | | | | | | | | | | | | | | | | | | | | | | | | | | | | | | | | | | | | | | | | | | | | | | | | | | | | | | | | | | | | | | | | | | | | | | | | | | | | | | | | | | | | | | | | | | | | | | | | | | | | | | | | | | | | | | | | | | | | | | | | | | | | | | | | | | | | | | | | | | | | | | | | | | | | | | | | | | | |
| 26. GRUPPO PNEUMATICI | 26. PNEUMATIC GROUP | 26. PNEUMATICGRUPPE | 26. PNEUMATICGRUPPE | 26. PNEUMATICGRUPPE | | | | | | | | | | | | | | | | | | | | | | | | | | | | | | | | | | | | | | | | | | | | | | | | | | | | | | | | | | | | | | | | | | | | | | | | | | | | | | | | | | | | | | | | | | | | | | | | | | | | | | | | | | | | | | | | | | | | | | | | | | | | | | | | | | | | | | | | | | | | | | | | | | | | | | | | | | | | | | | | | | | | | | | | | | | | | | | | | | | | | | | | | | | | | | | | | | | | | | | | | | | | | | | | | | | | | | | | | | | | | | | | | | | | | | | | | | | | | | | | | | | | | | | | | | | | | | | | | | | | | | | | | | | | | | | | | | | | | | | | | | | | | | | | | | | | | | | | | | | | | | | | | | | | | | | | | | | | | | | | | | | | | | | | | | | | | | | | | | | | | | | | | | | | | | | | | | | | | | | | | | | | | | | | | | | | | | | | | | | | | | | | | | | | | | | | | | | | | | | | | | | | | | | | | | | | | | | | | | | | | | | | | | | | | | | | | | | | | | | | | | | | | | | | | | | | | | | | | | | | | | | | | | | | | | | | | | | | | | | | | | | | | | | | | | | | | | | | | | | | |
| 27. GRUPPO PNEUMATICI | 27. PNEUMATIC GROUP | 27. PNEUMATICGRUPPE | 27. PNEUMATICGRUPPE | 27. PNEUMATICGRUPPE | | | | | | | | | | | | | | | | | | | | | | | | | | | | | | | | | | | | | | | | | | | | | | | | | | | | | | | | | | | | | | | | | | | | | | | | | | | | | | | | | | | | | | | | | | | | | | | | | | | | | | | | | | | | | | | | | | | | | | | | | | | | | | | | | | | | | | | | | | | | | | | | | | | | | | | | | | | | | | | | | | | | | | | | | | | | | | | | | | | | | | | | | | | | | | | | | | | | | | | | | | | | | | | | | | | | | | | | | | | | | | | | | | | | | | | | | | | | | | | | | | | | | | | | | | | | | | | | | | | | | | | | | | | | | | | | | | | | | | | | | | | | | | | | | | | | | | | | | | | | | | | | | | | | | | | | | | | | | | | | | | | | | | | | | | | | | | | | | | | | | | | | | | | | | | | | | | | | | | | | | | | | | | | | | | | | | | | | | | | | | | | | | | | | | | | | | | | | | | | | | | | | | | | | | | | | | | | | | | | | | | | | | | | | | | | | | | | | | | | | | | | | | | | | | | | | | | | | | | | | | | | | | | | | | | | | | | | | | | | | | | | | | | | | | | | | | | | | | | | | |
| 28. GRUPPO PNEUMATICI | 28. PNEUMATIC GROUP | 28. PNEUMATICGRUPPE | 28. PNEUMATICGRUPPE | 28. PNEUMATICGRUPPE | | | | | | | | | | | | | | | | | | | | | | | | | | | | | | | | | | | | | | | | | | | | | | | | | | | | | | | | | | | | | | | | | | | | | | | | | | | | | | | | | | | | | | | | | | | | | | | | | | | | | | | | | | | | | | | | | | | | | | | | | | | | | | | | | | | | | | | | | | | | | | | | | | | | | | | | | | | | | | | | | | | | | | | | | | | | | | | | | | | | | | | | | | | | | | | | | | | | | | | | | | | | | | | | | | | | | | | | | | | | | | | | | | | | | | | | | | | | | | | | | | | | | | | | | | | | | | | | | | | | | | | | | | | | | | | | | | | | | | | | | | | | | | | | | | | | | | | | | | | | | | | | | | | | | | | | | | | | | | | | | | | | | | | | | | | | | | | | | | | | | | | | | | | | | | | | | | | | | | | | | | | | | | | | | | | | | | | | | | | | | | | | | | | | | | | | | | | | | | | | | | | | | | | | | | | | | | | | | | | | | | | | | | | | | | | | | | | | | | | | | | | | | | | | | | | | | | | | | | | | | | | | | | | | | | | | | | | | | | | | | | | | | | | | | | | | | | | | | | | | |
| 29. GRUPPO PNEUMATICI | 29. PNEUMATIC GROUP | 29. PNEUMATICGRUPPE | 29. PNEUMATICGRUPPE | 29. PNEUMATICGRUPPE | | | | | | | | | | | | | | | | | | | | | | | | | | | | | | | | | | | | | | | | | | | | | | | | | | | | | | | | | | | | | | | | | | | | | | | | | | | | | | | | | | | | | | | | | | | | | | | | | | | | | | | | | | | | | | | | | | | | | | | | | | | | | | | | | | | | | | | | | | | | | | | | | | | | | | | | | | | | | | | | | | | | | | | | | | | | | | | | | | | | | | | | | | | | | | | | | | | | | | | | | | | | | | | | | | | | | | | | | | | | | | | | | | | | | | | | | | | | | | | | | | | | | | | | | | | | | | | | | | | | | | | | | | | | | | | | | | | | | | | | | | | | | | | | | | | | | | | | | | | | | | | | | | | | | | | | | | | | | | | | | | | | | | | | | | | | | | | | | | | | | | | | | | | | | | | | | | | | | | | | | | | | | | | | | | | | | | | | | | | | | | | | | | | | | | | | | | | | | | | | | | | | | | | | | | | | | | | | | | | | | | | | | | | | | | | | | | | | | | | | | | | | | | | | | | | | | | | | | | | | | | | | | | | | | | | | | | | | | | | | | | | | | | | | | | | | | | | | | | | | |
| 30. GRUPPO PNEUMATICI | 30. PNEUMATIC GROUP | 30. PNEUMATICGRUPPE | 30. PNEUMATICGRUPPE | 30. PNEUMATICGRUPPE | | | | | | | | | | | | | | | | | | | | | | | | | | | | | | | | | | | | | | | | | | | | | | | | | | | | | | | | | | | | | | | | | | | | | | | | | | | | | | | | | | | | | | | | | | | | | | | | | | | | | | | | | | | | | | | | | | | | | | | | | | | | | | | | | | | | | | | | | | | | | | | | | | | | | | | | | | | | | | | | | | | | | | | | | | | | | | | | | | | | | | | | | | | | | | | | | | | | | | | | | | | | | | | | | | | | | | | | | | | | | | | | | | | | | | | | | | | | | | | | | | | | | | | | | | | | | | | | | | | | | | | | | | | | | | | | | | | | | | | | | | | | | | | | | | | | | | | | | | | | | | | | | | | | | | | | | | | | | | | | | | | | | | | | | | | | | | | | | | | | | | | | | | | | | | | | | | | | | | | | | | | | | | | | | | | | | | | | | | | | | | | | | | | | | | | | | | | | | | | | | | | | | | | | | | | | | | | | | | | | | | | | | | | | | | | | | | | | | | | | | | | | | | | | | | | | | | | | | | | | | | | | | | | | | | | | | | | | | | | | | | | | | | | | | | | | | | | | | | | | |
| 31. GRUPPO PNEUMATICI | 31. PNEUMATIC GROUP | 31. PNEUMATICGRUPPE | 31. PNEUMATICGRUPPE | 31. PNEUMATICGRUPPE | | | | | | | | | | | | | | | | | | | | | | | | | | | | | | | | | | | | | | | | | | | | | | | | | | | | | | | | | | | | | | | | | | | | | | | | | | | | | | | | | | | | | | | | | | | | | | | | | | | | | | | | | | | | | | | | | | | | | | | | | | | | | | | | | | | | | | | | | | | | | | | | | | | | | | | | | | | | | | | | | | | | | | | | | | | | | | | | | | | | | | | | | | | | | | | | | | | | | | | | | | | | | | | | | | | | | | | | | | | | | | | | | | | | | | | | | | | | | | | | | | | | | | | | | | | | | | | | | | | | | | | | | | | | | | | | | | | | | | | | | | | | | | | | | | | | | | | | | | | | | | | | | | | | | | | | | | | | | | | | | | | | | | | | | | | | | | | | | | | | | | | | | | | | | | | | | | | | | | | | | | | | | | | | | | | | | | | | | | | | | | | | | | | | | | | | | | | | | | | | | | | | | | | | | | | | | | | | | | | | | | | | | | | | | | | | | | | | | | | | | | | | | | | | | | | | | | | | | | | | | | | | | | | | | | | | | | | | | | | | | | | | | | | | | | | | | | | | | | | | |
| 32. GRUPPO PNEUMATICI | 32. PNEUMATIC GROUP | 32. PNEUMATICGRUPPE | 32. PNEUMATICGRUPPE | 32. PNEUMATICGRUPPE | | | | | | | | | | | | | | | | | | | | | | | | | | | | | | | | | | | | | | | | | | | | | | | | | | | | | | | | | | | | | | | | | | | | | | | | | | | | | | | | | | | | | | | | | | | | | | | | | | | | | | | | | | | | | | | | | | | | | | | | | | | | | | | | | | | | | | | | | | | | | | | | | | | | | | | | | | | | | | | | | | | | | | | | | | | | | | | | | | | | | | | | | | | | | | | | | | | | | | | | | | | | | | | | | | | | | | | | | | | | | | | | | | | | | | | | | | | | | | | | | | | | | | | | | | | | | | | | | | | | | | | | | | | | | | | | | | | | | | | | | | | | | | | | | | | | | | | | | | | | | | | | | | | | | | | | | | | | | | | | | | | | | | | | | | | | | | | | | | | | | | | | | | | | | | | | | | | | | | | | | | | | | | | | | | | | | | | | | | | | | | | | | | | | | | | | | | | | | | | | | | | | | | | | | | | | | | | | | | | | | | | | | | | | | | | | | | | | | | | | | | | | | | | | | | | | | | | | | | | | | | | | | | | | | | | | | | | | | | | | | | | | | | | | | | | | | | | | | | | | |
| 33. GRUPPO PNEUMATICI | 33. PNEUMATIC GROUP | 33. PNEUMATICGRUPPE | 33. PNEUMATICGRUPPE | 33. PNEUMATICGRUPPE | | | | | | | | | | | | | | | | | | | | | | | | | | | | | | | | | | | | | | | | | | | | | | | | | | | | | | | | | | | | | | | | | | | | | | | | | | | | | | | | | | | | | | | | | | | | | | | | | | | | | | | | | | | | | | | | | | | | | | | | | | | | | | | | | | | | | | | | | | | | | | | | | | | | | | | | | | | | | | | | | | | | | | | | | | | | | | | | | | | | | | | | | | | | | | | | | | | | | | | | | | | | | | | | | | | | | | | | | | | | | | | | | | | | | | | | | | | | | | | | | | | | | | | | | | | | | | | | | | | | | | | | | | | | | | | | | | | | | | | | | | | | | | | | | | | | | | | | | | | | | | | | | | | | | | | | | | | | | | | | | | | | | | | | | | | | | | | | | | | | | | | | | | | | | | | | | | | | | | | | | | | | | | | | | | | | | | | | | | | | | | | | | | | | | | | | | | | | | | | | | | | | | | | | | | | | | | | | | | | | | | | | | | | | | | | | | | | | | | | | | | | | | | | | | | | | | | | | | | | | | | | | | | | | | | | | | | | | | | | | | | | | | | | | | | | | | | | | | | | | |
| 34. GRUPPO PNEUMATICI | 34. PNEUMATIC GROUP | 34. PNEUMATICGRUPPE | 34. PNEUMATICGRUPPE | 34. PNEUMATICGRUPPE | | | | | | | | | | | | | | | | | | | | | | | | | | | | | | | | | | | | | | | | | | | | | | | | | | | | | | | | | | | | | | | | | | | | | | | | | | | | | | | | | | | | | | | | | | | | | | | | | | | | | | | | | | | | | | | | | | | | | | | | | | | | | | | | | | | | | | | | | | | | | | | | | | | | | | | | | | | | | | | | | | | | | | | | | | | | | | | | | | | | | | | | | | | | | | | | | | | | | | | | | | | | | | | | | | | | | | | | | | | | | | | | | | | | | | | | | | | | | | | | | | | | | | | | | | | | | | | | | | | | | | | | | | | | | | | | | | | | | | | | | | | | | | | | | | | | | | | | | | | | | | | | | | | | | | | | | | | | | | | | | | | | | | | | | | | | | | | | | | | | | | | | | | | | | | | | | | | | | | | | | | | | | | | | | | | | | | | | | | | | | | | | | | | | | | | | | | | | | | | | | | | | | | | | | | | | | | | | | | | | | | | | | | | | | | | | | | | | | | | | | | | | | | | | | | | | | | | | | | | | | | | | | | | | | | | | | | | | | | | | | | | | | | | | | | | | | | | | | | | | |
| 35. GRUPPO PNEUMATICI | 35. PNEUMATIC GROUP | 35. PNEUMATICGRUPPE | 35. PNEUMATICGRUPPE | 35. PNEUMATICGRUPPE | | | | | | | | | | | | | | | | | | | | | | | | | | | | | | | | | | | | | | | | | | | | | | | | | | | | | | | | | | | | | | | | | | | | | | | | | | | | | | | | | | | | | | | | | | | | | | | | | | | | | | | | | | | | | | | | | | | | | | | | | | | | | | | | | | | | | | | | | | | | | | | | | | | | | | | | | | | | | | | | | | | | | | | | | | | | | | | | | | | | | | | | | | | | | | | | | | | | | | | | | | | | | | | | | | | | | | | | | | | | | | | | | | | | | | | | | | | | | | | | | | | | | | | | | | | | | | | | | | | | | | | | | | | | | | | | | | | | | | | | | | | | | | | | | | | | | | | | | | | | | | | | | | | | | | | | | | | | | | | | | | | | | | | | | | | | | | | | | | | | | | | | | | | | | | | | | | | | | | | | | | | | | | | | | | | | | | | | | | | | | | | | | | | | | | | | | | | | | | | | | | | | | | | | | | | | | | | | | | | | | | | | | | | | | | | | | | | | | | | | | | | | | | | | | | | | | | | | | | | | | | | | | | | | | | | | | | | | | | | | | | | | | | | | | | | | | | | | | | | | |
| 36. GRUPPO PNEUMATICI | 36. PNEUMATIC GROUP | 36. PNEUMATICGRUPPE | 36. PNEUMATICGRUPPE | 36. PNEUMATICGRUPPE | | | | | | | | | | | | | | | | | | | | | | | | | | | | | | | | | | | | | | | | | | | | | | | | | | | | | | | | | | | | | | | | | | | | | | | | | | | | | | | | | | | | | | | | | | | | | | | | | | | | | | | | | | | | | | | | | | | | | | | | | | | | | | | | | | | | | | | | | | | | | | | | | | | | | | | | | | | | | | | | | | | | | | | | | | | | | | | | | | | | | | | | | | | | | | | | | | | | | | | | | | | | | | | | | | | | | | | | | | | | | | | | | | | | | | | | | | | | | | | | | | | | | | | | | | | | | | | | | | | | | | | | | | | | | | | | | | | | | | | | | | | | | | | | | | | | | | | | | | | | | | | | | | | | | | | | | | | | | | | | | | | | | | | | | | | | | | | | | | | | | | | | | | | | | | | | | | | | | | | | | | | | | | | | | | | | | | | | | | | | | | | | | | | | | | | | | | | | | | | | | | | | | | | | | | | | | | | | | | | | | | | | | | | | | | | | | | | | | | | | | | | | | | | | | | | | | | | | | | | | | | | | | | | | | | | | | | | | | | | | | | | | | | | | | | | | | | | | | | | | |
| 37. GRUPPO PNEUMATICI | 37. PNEUMATIC GROUP | 37. PNEUMATICGRUPPE | 37. PNEUMATICGRUPPE | 37. PNEUMATICGRUPPE | | | | | | | | | | | | | | | | | | | | | | | | | | | | | | | | | | | | | | | | | | | | | | | | | | | | | | | | | | | | | | | | | | | | | | | | | | | | | | | | | | | | | | | | | | | | | | | | | | | | | | | | | | | | | | | | | | | | | | | | | | | | | | | | | | | | | | | | | | | | | | | | | | | | | | | | | | | | | | | | | | | | | | | | | | | | | | | | | | | | | | | | | | | | | | | | | | | | | | | | | | | | | | | | | | | | | | | | | | | | | | | | | | | | | | | | | | | | | | | | | | | | | | | | | | | | | | | | | | | | | | | | | | | | | | | | | | | | | | | | | | | | | | | | | | | | | | | | | | | | | | | | | | | | | | | | | | | | | | | | | | | | | | | | | | | | | | | | | | | | | | | | | | | | | | | | | | | | | | | | | | | | | | | | | | | | | | | | | | | | | | | | | | | | | | | | | | | | | | | | | | | | | | | | | | | | | | | | | | | | | | | | | | | | | | | | | | | | | | | | | | | | | | | | | | | | | | | | | | | | | | | | | | | | | | | | | | | | | | | | | | | | | | | | | | | | | | | | | | | | |
| 38. GRUPPO PNEUMATICI | 38. PNEUMATIC GROUP | 38. PNEUMATICGRUPPE | 38. PNEUMATICGRUPPE | 38. PNEUMATICGRUPPE | | | | | | | | | | | | | | | | | | | | | | | | | | | | | | | | | | | | | | | | | | | | | | | | | | | | | | | | | | | | | | | | | | | | | | | | | | | | | | | | | | | | | | | | | | | | | | | | | | | | | | | | | | | | | | | | | | | | | | | | | | | | | | | | | | | | | | | | | | | | | | | | | | | | | | | | | | | | | | | | | | | | | | | | | | | | | | | | | | | | | | | | | | | | | | | | | | | | | | | | | | | | | | | | | | | | | | | | | | | | | | | | | | | | | | | | | | | | | | | | | | | | | | | | | | | | | | | | | | | | | | | | | | | | | | | | | | | | | | | | | | | | | | | | | | | | | | | | | | | | | | | | | | | | | | | | | | | | | | | | | | | | | | | | | | | | | | | | | | | | | | | | | | | | | | | | | | | | | | | | | | | | | | | | | | | | | | | | | | | | | | | | | | | | | | | | | | | | | | | | | | | | | | | | | | | | | | | | | | | | | | | | | | | | | | | | | | | | | | | | | | | | | | | | | | | | | | | | | | | | | | | | | | | | | | | | | | | | | | | | | | | | | | | | | | | | | | | | | | | | |
| 39. GRUPPO PNEUMATICI | 39. PNEUMATIC GROUP | 39. PNEUMATICGRUPPE | 39. PNEUMATICGRUPPE | 39. PNEUMATICGRUPPE | | | | | | | | | | | | | | | | | | | | | | | | | | | | | | | | | | | | | | | | | | | | | | | | | | | | | | | | | | | | | | | | | | | | | | | | | | | | | | | | | | | | | | | | | | | | | | | | | | | | | | | | | | | | | | | | | | | | | | | | | | | | | | | | | | | | | | | | | | | | | | | | | | | | | | | | | | | | | | | | | | | | | | | | | | | | | | | | | | | | | | | | | | | | | | | | | | | | | | | | | | | | | | | | | | | | | | | | | | | | | | | | | | | | | | | | | | | | | | | | | | | | | | | | | | | | | | | | | | | | | | | | | | | | | | | | | | | | | | | | | | | | | | | | | | | | | | | | | | | | | | | | | | | | | | | | | | | | | | | | | | | | | | | | | | | | | | | | | | | | | | | | | | | | | | | | | | | | | | | | | | | | | | | | | | | | | | | | | | | | | | | | | | | | | | | | | | | | | | | | | | | | | | | | | | | | | | | | | | | | | | | | | | | | | | | | | | | | | | | | | | | | | | | | | | | | | | | | | | | | | | | | | | | | | | | | | | | | | | | | | | | | | | | | | | | | | | | | | | | | |
| 40. GRUPPO PNEUMATICI | 40. PNEUMATIC GROUP | 40. PNEUMATICGRUPPE | 40. PNEUMATICGRUPPE | 40. PNEUMATICGRUPPE | | | | | | | | | | | | | | | | | | | | | | | | | | | | | | | | | | | | | | | | | | | | | | | | | | | | | | | | | | | | | | | | | | | | | | | | | | | | | | | | | | | | | | | | | | | | | | | | | | | | | | | | | | | | | | | | | | | | | | | | | | | | | | | | | | | | | | | | | | | | | | | | | | | | | | | | | | | | | | | | | | | | | | | | | | | | | | | | | | | | | | | | | | | | | | | | | | | | | | | | | | | | | | | | | | | | | | | | | | | | | | | | | | | | | | | | | | | | | | | | | | | | | | | | | | | | | | | | | | | | | | | | | | | | | | | | | | | | | | | | | | | | | | | | | | | | | | | | | | | | | | | | | | | | | | | | | | | | | | | | | | | | | | | | | | | | | | | | | | | | | | | | | | | | | | | | | | | | | | | | | | | | | | | | | | | | | | | | | | | | | | | | | | | | | | | | | | | | | | | | | | | | | | | | | | | | | | | | | | | | | | | | | | | | | | | | | | | | | | | | | | | | | | | | | | | | | | | | | | | | | | | | | | | | | | | | | | | | | | | | | | | | | | | | | | | | | | | | | | | | |
| 41. GRUPPO PNEUMATICI | 41. PNEUMATIC GROUP | 41. PNEUMATICGRUPPE | 41. PNEUMATICGRUPPE | 41. PNEUMATICGRUPPE | | | | | | | | | | | | | | | | | | | | | | | | | | | | | | | | | | | | | | | | | | | | | | | | | | | | | | | | | | | | | | | | | | | | | | | | | | | | | | | | | | | | | | | | | | | | | | | | | | | | | | | | | | | | | | | | | | | | | | | | | | | | | | | | | | | | | | | | | | | | | | | | | | | | | | | | | | | | | | | | | | | | | | | | | | | | | | | | | | | | | | | | | | | | | | | | | | | | | | | | | | | | | | | | | | | | | | | | | | | | | | | | | | | | | | | | | | | | | | | | | | | | | | | | | | | | | | | | | | | | | | | | | | | | | | | | | | | | | | | | | | | | | | | | | | | | | | | | | | | | | | | | | | | | | | | | | | | | | | | | | | | | | | | | | | | | | | | | | | | | | | | | | | | | | | | | | | | | | | | | | | | | | | | | | | | | | | | | | | | | | | | | | | | | | | | | | | | | | | | | | | | | | | | | | | | | | | | | | | | | | | | | | | | | | | | | | | | | | | | | | | | | | | | | | | | | | | | | | | | | | | | | | | | | | | | | | | | | | | | | | | | | | | | | | | | | | | | | | | | | |
| 42. GRUPPO PNEUMATICI | 42. PNEUMATIC GROUP | 42. PNEUMATICGRUPPE | 42. PNEUMATICGRUPPE | 42. PNEUMATICGRUPPE | | | | | | | | | | | | | | | | | | | | | | | | | | | | | | | | | | | | | | | | | | | | | | | | | | | | | | | | | | | | | | | | | | | | | | | | | | | | | | | | | | | | | | | | | | | | | | | | | | | | | | | | | | | | | | | | | | | | | | | | | | | | | | | | | | | | | | | | | | | | | | | | | | | | | | | | | | | | | | | | | | | | | | | | | | | | | | | | | | | | | | | | | | | | | | | | | | | | | | | | | | | | | | | | | | | | | | | | | | | | | | | | | | | | | | | | | | | | | | | | | | | | | | | | | | | | | | | | | | | | | | | | | | | | | | | | | | | | | | | | | | | | | | | | | | | | | | | | | | | | | | | | | | | | | | | | | | | | | | | | | | | | | | | | | | | | | | | | | | | | | | | | | | | | | | | | | | | | | | | | | | | | | | | | | | | | | | | | | | | | | | | | | | | | | | | | | | | | | | | | | | | | | | | | | | | | | | | | | | | | | | | | | | | | | | | | | | | | | | | | | | | | | | | | | | | | | | | | | | | | | | | | | | | | | | | | | | | | | | | | | | | | | | | | | | | | | | | | | | | | |
| 43. GRUPPO PNEUMATICI | 43. PNEUMATIC GROUP | 43. PNEUMATICGRUPPE | 43. PNEUMATICGRUPPE | 43. PNEUMATICGRUPPE | | | | | | | | | | | | | | | | | | | | | | | | | | | | | | | | | | | | | | | | | | | | | | | | | | | | | | | | | | | | | | | | | | | | | | | | | | | | | | | | | | | | | | | | | | | | | | | | | | | | | | | | | | | | | | | | | | | | | | | | | | | | | | | | | | | | | | | | | | | | | | | | | | | | | | | | | | | | | | | | | | | | | | | | | | | | | | | | | | | | | | | | | | | | | | | | | | | | | | | | | | | | | | | | | | | | | | | | | | | | | | | | | | | | | | | | | | | | | | | | | | | | | | | | | | | | | | | | | | | | | | | | | | | | | | | | | | | | | | | | | | | | | | | | | | | | | | | | | | | | | | | | | | | | | | | | | | | | | | | | | | | | | | | | | | | | | | | | | | | | | | | | | | | | | | | | | | | | | | | | | | | | | | | | | | | | | | | | | | | | | | | | | | | | | | | | | | | | | | | | | | | | | | | | | | | | | | | | | | | | | | | | | | | | | | | | | | | | | | | | | | | | | | | | | | | | | | | | | | | | | | | | | | | | | | | | | | | | | | | | | | | | | | | | | | | | | | | | | | | | |
| 44. GRUPPO PNEUMATICI | 44. PNEUMATIC GROUP | 44. PNEUMATICGRUPPE | 44. PNEUMATICGRUPPE | 44. PNEUMATICGRUPPE | | | | | | | | | | | | | | | | | | | | | | | | | | | | | | | | | | | | | | | | | | | | | | | | | | | | | | | | | | | | | | | | | | | | | | | | | | | | | | | | | | | | | | | | | | | | | | | | | | | | | | | | | | | | | | | | | | | | | | | | | | | | | | | | | | | | | | | | | | | | | | | | | | | | | | | | | | | | | | | | | | | | | | | | | | | | | | | | | | | | | | | | | | | | | | | | | | | | | | | | | | | | | | | | | | | | | | | | | | | | | | | | | | | | | | | | | | | | | | | | | | | | | | | | | | | | | | | | | | | | | | | | | | | | | | | | | | | | | | | | | | | | | | | | | | | | | | | | | | | | | | | | | | | | | | | | | | | | | | | | | | | | | | | | | | | | | | | | | | | | | | | | | | | | | | | | | | | | | | | | | | | | | | | | | | | | | | | | | | | | | | | | | | | | | | | | | | | | | | | | | | | | | | | | | | | | | | | | | | | | | | | | | | | | | | | | | | | | | | | | | | | | | | | | | | | | | | | | | | | | | | | | | | | | | | | | | | | | | | | | | | | | | | | | | | | | | | | | | | | | |
| 45. GRUPPO PNEUMATICI | 45. PNEUMATIC GROUP | 45. PNEUMATICGRUPPE | 45. PNEUMATICGRUPPE | 45. PNEUMATICGRUPPE | | | | | | | | | | | | | | | | | | | | | | | | | | | | | | | | | | | | | | | | | | | | | | | | | | | | | | | | | | | | | | | | | | | | | | | | | | | | | | | | | | | | | | | | | | | | | | | | | | | | | | | | | | | | | | | | | | | | | | | | | | | | | | | | | | | | | | | | | | | | | | | | | | | | | | | | | | | | | | | | | | | | | | | | | | | | | | | | | | | | | | | | | | | | | | | | | | | | | | | | | | | | | | | | | | | | | | | | | | | | | | | | | | | | | | | | | | | | | | | | | | | | | | | | | | | | | | | | | | | | | | | | | | | | | | | | | | | | | | | | | | | | | | | | | | | | | | | | | | | | | | | | | | | | | | | | | | | | | | | | | | | | | | | | | | | | | | | | | | | | | | | | | | | | | | | | | | | | | | | | | | | | | | | | | | | | | | | | | | | | | | | | | | | | | | | | | | | | | | | | | | | | | | | | | | | | | | | | | | | | | | | | | | | | | | | | | | | | | | | | | | | | | | | | | | | | | | | | | | | | | | | | | | | | | | | | | | | | | | | | | | | | | | | | | | | | | | | | | | | | |
| 46. GRUPPO PNEUMATICI | 46. PNEUMATIC GROUP | 46. PNEUMATICGRUPPE | 46. PNEUMATICGRUPPE | 46. PNEUMATICGRUPPE | | | | | | | | | | | | | | | | | | | | | | | | | | | | | | | | | | | | | | | | | | | | | | | | | | | | | | | | | | | | | | | | | | | | | | | | | | | | | | | | | | | | | | | | | | | | | | | | | | | | | | | | | | | | | | | | | | | | | | | | | | | | | | | | | | | | | | | | | | | | | | | | | | | | | | | | | | | | | | | | | | | | | | | | | | | | | | | | | | | | | | | | | | | | | | | | | | | | | | | | | | | | | | | | | | | | | | | | | | | | | | | | | | | | | | | | | | | | | | | | | | | | | | | | | | | | | | | | | | | | | | | | | | | | | | | | | | | | | | | | | | | | | | | | | | | | | | | | | | | | | | | | | | | | | | | | | | | | | | | | | | | | | | | | | | | | | | | | | | | | | | | | | | | | | | | | | | | | | | | | | | | | | | | | | | | | | | | | | | | | | | | | | | | | | | | | | | | | | | | | | | | | | | | | | | | | | | | | | | | | | | | | | | | | | | | | | | | | | | | | | | | | | | | | | | | | | | | | | | | | | | | | | | | | | | | | | | | | | | | | | | | | | | | | | | | | | | | | | | | | |
| 47. GRUPPO PNEUMATICI | 47. PNEUMATIC GROUP | 47. PNEUMATICGRUPPE | 47. PNEUMATICGRUPPE | 47. PNEUMATICGRUPPE | | | | | | | | | | | | | | | | | | | | | | | | | | | | | | | | | | | | | | | | | | | | | | | | | | | | | | | | | | | | | | | | | | | | | | | | | | | | | | | | | | | | | | | | | | | | | | | | | | | | | | | | | | | | | | | | | | | | | | | | | | | | | | | | | | | | | | | | | | | | | | | | | | | | | | | | | | | | | | | | | | | | | | | | | | | | | | | | | | | | | | | | | | | | | | | | | | | | | | | | | | | | | | | | | | | | | | | | | | | | | | | | | | | | | | | | | | | | | | | | | | | | | | | | | | | | | | | | | | | | | | | | | | | | | | | | | | | | | | | | | | | | | | | | | | | | | | | | | | | | | | | | | | | | | | | | | | | | | | | | | | | | | | | | | | | | | | | | | | | | | | | | | | | | | | | | | | | | | | | | | | | | | | | | | | | | | | | | | | | | | | | | | | | | | | | | | | | | | | | | | | | | | | | | | | | | | | | | | | | | | | | | | | | | | | | | | | | | | | | | | | | | | | | | | | | | | | | | | | | | | | | | | | | | | | | | | | | | | | | | | | | | | | | | | | | | | | | | | | | | |
| 48. GRUPPO PNEUMATICI | 48. PNEUMATIC GROUP | 48. PNEUMATICGRUPPE | 48. PNEUMATICGRUPPE | 48. PNEUMATICGRUPPE | | | | | | | | | | | | | | | | | | | | | | | | | | | | | | | | | | | | | | | | | | | | | | | | | | | | | | | | | | | | | | | | | | | | | | | | | | | | | | | | | | | | | | | | | | | | | | | | | | | | | | | | | | | | | | | | | | | | | | | | | | | | | | | | | | | | | | | | | | | | | | | | | | | | | | | | | | | | | | | | | | | | | | | | | | | | | | | | | | | | | | | | | | | | | | | | | | | | | | | | | | | | | | | | | | | | | | | | | | | | | | | | | | | | | | | | | | | | | | | | | | | | | | | | | | | | | | | | | | | | | | | | | | | | | | | | | | | | | | | | | | | | | | | | | | | | | | | | | | | | | | | | | | | | | | | | | | | | | | | | | | | | | | | | | | | | | | | | | | | | | | | | | | | | | | | | | | | | | | | | | | | | | | | | | | | | | | | | | | | | | | | | | | | | | | | | | | | | | | | | | | | | | | | | | | | | | | | | | | | | | | | | | | | | | | | | | | | | | | | | | | | | | | | | | | | | | | | | | | | | | | | | | | | | | | | | | | | | | | | | | | | | | | | | | | | | | | | | | | | | |
| 49. GRUPPO PNEUMATICI | 49. PNEUMATIC GROUP | 49. PNEUMATICGRUPPE | 49. PNEUMATICGRUPPE | 49. PNEUMATICGRUPPE | | | | | | | | | | | | | | | | | | | | | | | | | | | | | | | | | | | | | | | | | | | | | | | | | | | | | | | | | | | | | | | | | | | | | | | | | | | | | | | | | | | | | | | | | | | | | | | | | | | | | | | | | | | | | | | | | | | | | | | | | | | | | | | | | | | | | | | | | | | | | | | | | | | | | | | | | | | | | | | | | | | | | | | | | | | | | | | | | | | | | | | | | | | | | | | | | | | | | | | | | | | | | | | | | | | | | | | | | | | | | | | | | | | | | | | | | | | | | | | | | | | | | | | | | | | | | | | | | | | | | | | | | | | | | | | | | | | | | | | | | | | | | | | | | | | | | | | | | | | | | | | | | | | | | | | | | | | | | | | | | | | | | | | | | | | | | | | | | | | | | | | | | | | | | | | | | | | | | | | | | | | | | | | | | | | | | | | | | | | | | | | | | | | | | | | | | | | | | | | | | | | | | | | | | | | | | | | | | | | | | | | | | | | | | | | | | | | | | | | | | | | | | | | | | | | | | | | | | | | | | | | | | | | | | | | | | | | | | | | | | | | | | | | | | | | | | | | | | | | | |
| 50. GRUPPO PNEUMATICI | 50. PNEUMATIC GROUP | 50. PNEUMATICGRUPPE | 50. PNEUMATICGRUPPE | 50. PNEUMATICGRUPPE | | | | | | | | | | | | | | | | | | | | | | | | | | | | | | | | | | | | | | | | | | | | | | | | | | | | | | | | | | | | | | | | | | | | | | | | | | | | | | | | | | | | | | | | | | | | | | | | | | | | | | | | | | | | | | | | | | | | | | | | | | | | | | | | | | | | | | | | | | | | | | | | | | | | | | | | | | | | | | | | | | | | | | | | | | | | | | | | | | | | | | | | | | | | | | | | | | | | | | | | | | | | | | | | | | | | | | | | | | | | | | | | | | | | | | | | | | | | | | | | | | | | | | | | | | | | | | | | | | | | | | | | | | | | | | | | | | | | | | | | | | | | | | | | | | | | | | | | | | | | | | | | | | | | | | | | | | | | | | | | | | | | | | | | | | | | | | | | | | | | | | | | | | | | | | | | | | | | | | | | | | | | | | | | | | | | | | | | | | | | | | | | | | | | | | | | | | | | | | | | | | | | | | | | | | | | | | | | | | | | | | | | | | | | | | | | | | | | | | | | | | | | | | | | | | | | | | | | | | | | | | | | | | | | | | | | | | | | | | | | | | | | | | | | | | | | | | | | | | | | |
| 51. GRUPPO PNEUMATICI | 51. PNEUMATIC GROUP | 51. PNEUMATICGRUPPE | 51. PNEUMATICGRUPPE | 51. PNEUMATICGRUPPE | | | | | | | | | | | | | | | | | | | | | | | | | | | | | | | | | | | | | | | | | | | | | | | | | | | | | | | | | | | | | | | | | | | | | | | | | | | | | | | | | | | | | | | | | | | | | | | | | | | | | | | | | | | | | | | | | | | | | | | | | | | | | | | | | | | | | | | | | | | | | | | | | | | | | | | | | | | | | | | | | | | | | | | | | | | | | | | | | | | | | | | | | | | | | | | | | | | | | | | | | | | | | | | | | | | | | | | | | | | | | | | | | | | | | | | | | | | | | | | | | | | | | | | | | | | | | | | | | | | | | | | | | | | | | | | | | | | | | | | | | | | | | | | | | | | | | | | | | | | | | | | | | | | | | | | | | | | | | | | | | | | | | | | | | | | | | | | | | | | | | | | | | | | | | | | | | | | | | | | | | | | | | | | | | | | | | | | | | | | | | | | | | | | | | | | | | | | | | | | | | | | | | | | | | | | | | | | | | | | | | | | | | | | | | | | | | | | | | | | | | | | | | | | | | | | | | | | | | | | | | | | | | | | | | | | | | | | | | | | | | | | | | | | | | | | | | | | | | | | | |
| 52. GRUPPO PNEUMATICI | 52. PNEUMATIC GROUP | 52. PNEUMATICGRUPPE | 52. PNEUMATICGRUPPE | 52. PNEUMATICGRUPPE | | | | | | | | | | | | | | | | | | | | | | | | | | | | | | | | | | | | | | | | | | | | | | | | | | | | | | | | | | | | | | | | | | | | | | | | | | | | | | | | | | | | | | | | | | | | | | | | | | | | | | | | | | | | | | | | | | | | | | | | | | | | | | | | | | | | | | | | | | | | | | | | | | | | | | | | | | | | | | | | | | | | | | | | | | | | | | | | | | | | | | | | | | | | | | | | | | | | | | | | | | | | | | | | | | | | | | | | | | | | | | | | | | | | | | | | | | | | | | | | | | | | | | | | | | | | | | | | | | | | | | | | | | | | | | | | | | | | | | | | | | | | | | | | | | | | | | | | | | | | | | | | | | | | | | | | | | | | | | | | | | | | | | | | | | | | | | | | | | | | | | | | | | | | | | | | | | | | | | | | | | | | | | | | | | | | | | | | | | | | | | | | | | | | | | | | | | | | | | | | | | | | | | | | | | | | | | | | | | | | | | | | | | | | | | | | | | | | | | | | | | | | | | | | | | | | | | | | | | | | | | | | | | | | | | | | | | | | | | | | | | | | | | | | | | | | | | | | | | | | |
| 53. GRUPPO PNEUMATICI | 53. PNEUMATIC GROUP | 53. PNEUMATICGRUPPE | 53. PNEUMATICGRUPPE | 53. PNEUMATICGRUPPE | | | | | | | | | | | | | | | | | | | | | | | | | | | | | | | | | | | | | | | | | | | | | | | | | | | | | | | | | | | | | | | | | | | | | | | | | | | | | | | | | | | | | | | | | | | | | | | | | | | | | | | | | | | | | | | | | | | | | | | | | | | | | | | | | | | | | | | | | | | | | | | | | | | | | | | | | | | | | | | | | | | | | | | | | | | | | | | | | | | | | | | | | | | | | | | | | | | | | | | | | | | | | | | | | | | | | | | | | | | | | | | | | | | | | | | | | | | | | | | | | | | | | | | | | | | | | | | | | | | | | | | | | | | | | | | | | | | | | | | | | | | | | | | | | | | | | | | | | | | | | | | | | | | | | | | | | | | | | | | | | | | | | | | | | | | | | | | | | | | | | | | | | | | | | | | | | | | | | | | | | | | | | | | | | | | | | | | | | | | | | | | | | | | | | | | | | | | | | | | | | | | | | | | | | | | | | | | | | | | | | | | | | | | | | | | | | | | | | | | | | | | | | | | | | | | | | | | | | | | | | | | | | | | | | | | | | | | | | | | | | | | | | | | | | | | | | | | | | | | | |
| 54. GRUPPO PNEUMATICI | 54. PNEUMATIC GROUP | 54. PNEUMATICGRUPPE | 54. PNEUMATICGRUPPE | 54. PNEUMATICGRUPPE | | | | | | | | | | | | | | | | | | | | | | | | | | | | | | | | | | | | | | | | | | | | | | | | | | | | | | | | | | | | | | | | | | | | | | | | | | | | | | | | | | | | | | | | | | | | | | | | | | | | | | | | | | | | | | | | | | | | | | | | | | | | | | | | | | | | | | | | | | | | | | | | | | | | | | | | | | | | | | | | | | | | | | | | | | | | | | | | | | | | | | | | | | | | | | | | | | | | | | | | | | | | | | | | | | | | | | | | | | | | | | | | | | | | | | | | | | | | | | | | | | | | | | | | | | | | | | | | | | | | | | | | | | | | | | | | | | | | | | | | | | | | | | | | | | | | | | | | | | | | | | | | | | | | | | | | | | | | | | | | | | | | | | | | | | | | | | | | | | | | | | | | | | | | | | | | | | | | | | | | | | | | | | | | | | | | | | | | | | | | | | | | | | | | | | | | | | | | | | | | | | | | | | | | | | | | | | | | | | | | | | | | | | | | | | | | | | | | | | | | | | | | | | | | | | | | | | | | | | | | | | | | | | | | | | | | | | | | | | | | | | | | | | | | | | | | | | | | | | | | |
| 55. GRUPPO PNEUMATICI | 55. PNEUMATIC GROUP | 55. PNEUMATICGRUPPE | 55. PNEUMATICGRUPPE | 55. PNEUMATICGRUPPE | | | | | | | | | | | | | | | | | | | | | | | | | | | | | | | | | | | | | | | | | | | | | | | | | | | | | | | | | | | | | | | | | | | | | | | | | | | | | | | | | | | | | | | | | | | | | | | | | | | | | | | | | | | | | | | | | | | | | | | | | | | | | | | | | | | | | | | | | | | | | | | | | | | | | | | | | | | | | | | | | | | | | | | | | | | | | | | | | | | | | | | | | | | | | | | | | | | | | | | | | | | | | | | | | | | | | | | | | | | | | | | | | | | | | | | | | | | | | | | | | | | | | | | | | | | | | | | | | | | | | | | | | | | | | | | | | | | | | | | | | | | | | | | | | | | | | | | | | | | | | | | | | | | | | | | | | | | | | | | | | | | | | | | | | | | | | | | | | | | | | | | | | | | | | | | | | | | | | | | | | | | | | | | | | | | | | | | | | | | | | | | | | | | | | | | | | | | | | | | | | | | | | | | | | | | | | | | | | | | | | | | | | | | | | | | | | | | | | | | | | | | | | | | | | | | | | | | | | | | | | | | | | | | | | | | | | | | | | | | | | | | | | | | | | | | | | | | | | | | | |
| 56. GRUPPO PNEUMATICI | 56. PNEUMATIC GROUP | 56. PNEUMATICGRUPPE | 56. PNEUMATICGRUPPE | 56. PNEUMATICGRUPPE | | | | | | | | | | | | | | | | | | | | | | | | | | | | | | | | | | | | | | | | | | | | | | | | | | | | | | | | | | | | | | | | | | | | | | | | | | | | | | | | | | | | | | | | | | | | | | | | | | | | | | | | | | | | | | | | | | | | | | | | | | | | | | | | | | | | | | | | | | | | | | | | | | | | | | | | | | | | | | | | | | | | | | | | | | | | | | | | | | | | | | | | | | | | | | | | | | | | | | | | | | | | | | | | | | | | | | | | | | | | | | | | | | | | | | | | | | | | | | | | | | | | | | | | | | | | | | | | | | | | | | | | | | | | | | | | | | | | | | | | | | | | | | | | | | | | | | | | | | | | | | | | | | | | | | | | | | | | | | | | | | | | | | | | | | | | | | | | | | | | | | | | | | | | | | | | | | | | | | | | | | | | | | | | | | | | | | | | | | | | | | | | | | | | | | | | | | | | | | | | | | | | | | | | | | | | | | | | | | | | | | | | | | | | | | | | | | | | | | | | | | | | | | | | | | | | | | | | | | | | | | | | | | | | | | | | | | | | | | | | | | | | | | | | | | | | | | | | | | | | |
| 57. GRUPPO PNEUMATICI | 57. PNEUMATIC GROUP | 57. PNEUMATICGRUPPE | 57. PNEUMATICGRUPPE | 57. PNEUMATICGRUPPE | | | | | | | | | | | | | | | | | | | | | | | | | | | | | | | | | | | | | | | | | | | | | | | | | | | | | | | | | | | | | | | | | | | | | | | | | | | | | | | | | | | | | | | | | | | | | | | | | | | | | | | | | | | | | | | | | | | | | | | | | | | | | | | | | | | | | | | | | | | | | | | | | | | | | | | | | | | | | | | | | | | | | | | | | | | | | | | | | | | | | | | | | | | | | | | | | | | | | | | | | | | | | | | | | | | | | | | | | | | | | | | | | | | | | | | | | | | | | | | | | | | | | | | | | | | | | | | | | | | | | | | | | | | | | | | | | | | | | | | | | | | | | | | | | | | | | | | | | | | | | | | | | | | | | | | | | | | | | | | | | | | | | | | | | | | | | | | | | | | | | | | | | | | | | | | | | | | | | | | | | | | | | | | | | | | | | | | | | | | | | | | | | | | | | | | | | | | | | | | | | | | | | | | | | | | | | | | | | | | | | | | | | | | | | | | | | | | | | | | | | | | | | | | | | | | | | | | | | | | | | | | | | | | | | | | | | | | | | | | | | | | | | | | | | | | | | | | | | | | | |
| 58. GRUPPO PNEUMATICI | 58. PNEUMATIC GROUP | 58. PNEUMATICGRUPPE | 58. PNEUMATICGRUPPE | 58. PNEUMATICGRUPPE | | | | | | | | | | | | | | | | | | | | | | | | | | | | | | | | | | | | | | | | | | | | | | | | | | | | | | | | | | | | | | | | | | | | | | | | | | | | | | | | | | | | | | | | | | | | | | | | | | | | | | | | | | | | | | | | | | | | | | | | | | | | | | | | | | | | | | | | | | | | | | | | | | | | | | | | | | | | | | | | | | | | | | | | | | | | | | | | | | | | | | | | | | | | | | | | | | | | | | | | | | | | | | | | | | | | | | | | | | | | | | | | | | | | | | | | | | | | | | | | | | | | | | | | | | | | | | | | | | | | | | | | | | | | | | | | | | | | | | | | | | | | | | | | | | | | | | | | | | | | | | | | | | | | | | | | | | | | | | | | | | | | | | | | | | | | | | | | | | | | | | | | | | | | | | | | | | | | | | | | | | | | | | | | | | | | | | | | | | | | | | | | | | | | | | | | | | | | | | | | | | | | | | | | | | | | | | | | | | | | | | | | | | | | | | | | | | | | | | | | | | | | | | | | | | | | | | | | | | | | | | | | | | | | | | | | | | | | | | | | | | | | | | | | | | | | | | | | | | | | |
| 59. GRUPPO PNEUMATICI | 59. PNEUMATIC GROUP | 59. PNEUMATICGRUPPE | 59. PNEUMATICGRUPPE | 59. PNEUMATICGRUPPE | | | | | | | | | | | | | | | | | | | | | | | | | | | | | | | | | | | | | | | | | | | | | | | | | | | | | | | | | | | | | | | | | | | | | | | | | | | | | | | | | | | | | | | | | | | | | | | | | | | | | | | | | | | | | | | | | | | | | | | | | | | | | | | | | | | | | | | | | | | | | | | | | | | | | | | | | | | | | | | | | | | | | | | | | | | | | | | | | | | | | | | | | | | | | | | | | | | | | | | | | | | | | | | | | | | | | | | | | | | | | | | | | | | | | | | | | | | | | | | | | | | | | | | | | | | | | | | | | | | | | | | | | | | | | | | | | | | | | | | | | | | | | | | | | | | | | | | | | | | | | | | | | | | | | | | | | | | | | | | | | | | | | | | | | | | | | | | | | | | | | | | | | | | | | | | | | | | | | | | | | | | | | | | | | | | | | | | | | | | | | | | | | | | | | | | | | | | | | | | | | | | | | | | | | | | | | | | | | | | | | | | | | | | | | | | | | | | | | | | | | | | | | | | | | | | | | | | | | | | | | | | | | | | | | | | | | | | | | | | | | | | | | | | | | | | | | | | | | | | | |
| 60. GRUPPO PNEUMATICI | 60. PNEUMATIC GROUP | 60. PNEUMATICGRUPPE | 60. PNEUMATICGRUPPE | 60. PNEUMATICGRUPPE | | | | | | | | | | | | | | | | | | | | | | | | | | | | | | | | | | | | | | | | | | | | | | | | | | | | | | | | | | | | | | | | | | | | | | | | | | | | | | | | | | | | | | | | | | | | | | | | | | | | | | | | | | | | | | | | | | | | | | | | | | | | | | | | | | | | | | | | | | | | | | | | | | | | | | | | | | | | | | | | | | | | | | | | | | | | | | | | | | | | | | | | | | | | | | | | | | | | | | | | | | | | | | | | | | | | | | | | | | | | | | | | | | | | | | | | | | | | | | | | | | | | | | | | | | | | | | | | | | | | | | | | | | | | | | | | | | | | | | | | | | | | | | | | | | | | | | | | | | | | | | | | | | | | | | | | | | | | | | | | | | | | | | | | | | | | | | | | | | | | | | | | | | | | | | | | | | | | | | | | | | | | | | | | | | | | | | | | | | | | | | | | | | | | | | | | | | | | | | | | | | | | | | | | | | | | | | | | | | | | | | | | | | | | | | | | | | | | | | | | | | | | | | | | | | | | | | | | | | | | | | | | | | | | | | | | | | | | | | | | | | | | | | | | | | | | | | | | | | | | |
| 61. GRUPPO PNEUMATICI | 61. PNEUMATIC GROUP | 61. PNEUMATICGRUPPE | 61. PNEUMATICGRUPPE | 61. PNEUMATICGRUPPE | | | | | | | | | | | | | | | | | | | | | | | | | | | | | | | | | | | | | | | | | | | | | | | | | | | | | | | | | | | | | | | | | | | | | | | | | | | | | | | | | | | | | | | | | | | | | | | | | | | | | | | | | | | | | | | | | | | | | | | | | | | | | | | | | | | | | | | | | | | | | | | | | | | | | | | | | | | | | | | | | | | | | | | | | | | | | | | | | | | | | | | | | | | | | | | | | | | | | | | | | | | | | | | | | | | | | | | | | | | | | | | | | | | | | | | | | | | | | | | | | | | | | | | | | | | | | | | | | | | | | | | | | | | | | | | | | | | | | | | | | | | | | | | | | | | | | | | | | | | | | | | | | | | | | | | | | | | | | | | | | | | | | | | | | | | | | | | | | | | | | | | | | | | | | | | | | | | | | | | | | | | | | | | | | | | | | | | | | | | | | | | | | | | | | | | | | | | | | | | | | | | | | | | | | | | | | | | | | | | | | | | | | | | | | | | | | | | | | | | | | | | | | | | | | | | | | | | | | | | | | | | | | | | | | | | | | | | | | | | | | | | | | | | | | | | | | | | | | | | | |
| 62. GRUPPO PNEUMATICI | 62. PNEUMATIC GROUP | 62. PNEUMATICGRUPPE | 62. PNEUMATICGRUPPE | 62. PNEUMATICGRUPPE | | | | | | | | | | | | | | | | | | | | | | | | | | | | | | | | | | | | | | | | | | | | | | | | | | | | | | | | | | | | | | | | | | | | | | | | | | | | | | | | | | | | | | | | | | | | | | | | | | | | | | | | | | | | | | | | | | | | | | | | | | | | | | | | | | | | | | | | | | | | | | | | | | | | | | | | | | | | | | | | | | | | | | | | | | | | | | | | | | | | | | | | | | | | | | | | | | | | | | | | | | | | | | | | | | | | | | | | | | | | | | | | | | | | | | | | | | | | | | | | | | | | | | | | | | | | | | | | | | | | | | | | | | | | | | | | | | | | | | | | | | | | | | | | | | | | | | | | | | | | | | | | | | | | | | | | | | | | | | | | | | | | | | | | | | | | | | | | | | | | | | | | | | | | | | | | | | | | | | | | | | | | | | | | | | | | | | | | | | | | | | | | | | | | | | | | | | | | | | | | | | | | | | | | | | | | | | | | | | | | | | | | | | | | | | | | | | | | | | | | | | | | | | | | | | | | | | | | | | | | | | | | | | | | | | | | | | | | | | | | | | | | | | | | | | | | | | | | | | | | |
| 63. GRUPPO PNEUMATICI | 63. PNEUMATIC GROUP | 63. PNEUMATICGRUPPE | 63. PNEUMATICGRUPPE | 63. PNEUMATICGRUPPE | | | | | | | | | | | | | | | | | | | | | | | | | | | | | | | | | | | | | | | | | | | | | | | | | | | | | | | | | | | | | | | | | | | | | | | | | | | | | | | | | | | | | | | | | | | | | | | | | | | | | | | | | | | | | | | | | | | | | | | | | | | | | | | | | | | | | | | | | | | | | | | | | | | | | | | | | | | | | | | | | | | | | | | | | | | | | | | | | | | | | | | | | | | | | | | | | | | | | | | | | | | | | | | | | | | | | | | | | | | | | | | | | | | | | | | | | | | | | | | | | | | | | | | | | | | | | | | | | | | | | | | | | | | | | | | | | | | | | | | | | | | | | | | | | | | | | | | | | | | | | | | | | | | | | | | | | | | | | | | | | | | | | | | | | | | | | | | | | | | | | | | | | | | | | | | | | | | | | | | | | | | | | | | | | | | | | | | | | | | | | | | | | | | | | | | | | | | | | | | | | | | | | | | | | | | | | | | | | | | | | | | | | | | | | | | | | | | | | | | | | | | | | | | | | | | | | | | | | | | | | | | | | | | | | | | | | | | | | | | | | | | | | | | | | | | | | | | | | | | | |
| 64. GRUPPO PNEUMATICI | 64. PNEUMATIC GROUP | 64. PNEUMATICGRUPPE | 64. PNEUMATICGRUPPE | 64. PNEUMATICGRUPPE | | | | | | | | | | | | | | | | | | | | | | | | | | | | | | | | | | | | | | | | | | | | | | | | | | | | | | | | | | | | | | | | | | | | | | | | | | | | | | | | | | | | | | | | | | | | | | | | | | | | | | | | | | | | | | | | | | | | | | | | | | | | | | | | | | | | | | | | | | | | | | | | | | | | | | | | | | | | | | | | | | | | | | | | | | | | | | | | | | | | | | | | | | | | | | | | | | | | | | | | | | | | | | | | | | | | | | | | | | | | | | | | | | | | | | | | | | | | | | | | | | | | | | | | | | | | | | | | | | | | | | | | | | | | | | | | | | | | | | | | | | | | | | | | | | | | | | | | | | | | | | | | | | | | | | | | | | | | | | | | | | | | | | | | | | | | | | | | | | | | | | | | | | | | | | | | | | | | | | | | | | | | | | | | | | | | | | | | | | | | | | | | | | | | | | | | | | | | | | | | | | | | | | | | | | | | | | | | | | | | | | | | | | | | | | | | | | | | | | | | | | | | | | | | | | | | | | | | | | | | | | | | | | | | | | | | | | | | | | | | | | | | | | | | | | | | | | | | | | | | |
| 65. GRUPPO PNEUMATICI | 65. PNEUMATIC GROUP | 65. PNEUMATICGRUPPE | 65. PNEUMATICGRUPPE | 65. PNEUMATICGRUPPE | | | | | | | | | | | | | | | | | | | | | | | | | | | | | | | | | | | | | | | | | | | | | | | | | | | | | | | | | | | | | | | | | | | | | | | | | | | | | | | | | | | | | | | | | | | | | | | | | | | | | | | | | | | | | | | | | | | | | | | | | | | | | | | | | | | | | | | | | | | | | | | | | | | | | | | | | | | | | | | | | | | | | | | | | | | | | | | | | | | | | | | | | | | | | | | | | | | | | | | | | | | | | | | | | | | | | | | | | | | | | | | | | | | | | | | | | | | | | | | | | | | | | | | | | | | | | | | | | | | | | | | | | | | | | | | | | | | | | | | | | | | | | | | | | | | | | | | | | | | | | | | | | | | | | | | | | | | | | | | | | | | | | | | | | | | | | | | | | | | | | | | | | | | | | | | | | | | | | | | | | | | | | | | | | | | | | | | | | | | | | | | | | | | | | | | | | | | | | | | | | | | | | | | | | | | | | | | | | | | | | | | | | | | | | | | | | | | | | | | | | | | | | | | | | | | | | | | | | | | | | | | | | | | | | | | | | | | | | | | | | | | | | | | | | | | | | | | | | | | | |
| 66. GRUPPO PNEUMATICI | 66. PNEUMATIC GROUP | 66. PNEUMATICGRUPPE | 66. PNEUMATICGRUPPE | 66. PNEUMATICGRUPPE | | | | | | | | | | | | | | | | | | | | | | | | | | | | | | | | | | | | | | | | | | | | | | | | | | | | | | | | | | | | | | | | | | | | | | | | | | | | | | | | | | | | | | | | | | | | | | | | | | | | | | | | | | | | | | | | | | | | | | | | | | | | | | | | | | | | | | | | | | | | | | | | | | | | | | | | | | | | | | | | | | | | | | | | | | | | | | | | | | | | | | | | | | | | | | | | | | | | | | | | | | | | | | | | | | | | | | | | | | | | | | | | | | | | | | | | | | | | | | | | | | | | | | | | | | | | | | | | | | | | | | | | | | | | | | | | | | | | | | | | | | | | | | | | | | | | | | | | | | | | | | | | | | | | | | | | | | | | | | | | | | | | | | | | | | | | | | | | | | | | | | | | | | | | | | | | | | | | | | | | | | | | | | | | | | | | | | | | | | | | | | | | | | | | | | | | | | | | | | | | | | | | | | | | | | | | | | | | | | | | | | | | | | | | | | | | | | | | | | | | | | | | | | | | | | | | | | | | | | | | | | | | | | | | | | | | | | | | | | | | | | | | | | | | | | | | | | | | | | | | |
| 67. GRUPPO PNEUMATICI | 67. PNEUMATIC GROUP | 67. PNEUMATICGRUPPE | 67. PNEUMATICGRUPPE | 67. PNEUMATICGRUPPE | | | | | | | | | | | | | | | | | | | | | | | | | | | | | | | | | | | | | | | | | | | | | | | | | | | | | | | | | | | | | | | | | | | | | | | | | | | | | | | | | | | | | | | | | | | | | | | | | | | | | | | | | | | | | | | | | | | | | | | | | | | | | | | | | | | | | | | | | | | | | | | | | | | | | | | | | | | | | | | | | | | | | | | | | | | | | | | | | | | | | | | | | | | | | | | | | | | | | | | | | | | | | | | | | | | | | | | | | | | | | | | | | | | | | | | | | | | | | | | | | | | | | | | | | | | | | | | | | | | | | | | | | | | | | | | | | | | | | | | | | | | | | | | | | | | | | | | | | | | | | | | | | | | | | | | | | | | | | | | | | | | | | | | | | | | | | | | | | | | | | | | | | | | | | | | | | | | | | | | | | | | | | | | | | | | | | | | | | | | | | | | | | | | | | | | | | | | | | | | | | | | | | | | | | | | | | | | | | | | | | | | | | | | | | | | | | | | | | | | | | | | | | | | | | | | | | | | | | | | | | | | | | | | | | | | | | | | | | | | | | | | | | | | | | | | | | | | | | | | | |
| 68. GRUPPO PNEUMATICI | 68. PNEUMATIC GROUP | 68. PNEUMATICGRUPPE | 68. PNEUMATICGRUPPE | 68. PNEUMATICGRUPPE | | | | | | | | | | | | | | | | | | | | | | | | | | | | | | | | | | | | | | | | | | | | | | | | | | | | | | | | | | | | | | | | | | | | | | | | | | | | | | | | | | | | | | | | | | | | | | | | | | | | | | | | | | | | | | | | | | | | | | | | | | | | | | | | | | | | | | | | | | | | | | | | | | | | | | | | | | | | | | | | | | | | | | | | | | | | | | | | | | | | | | | | | | | | | | | | | | | | | | | | | | | | | | | | | | | | | | | | | | | | | | | | | | | | | | | | | | | | | | | | | | | | | | | | | | | | | | | | | | | | | | | | | | | | | | | | | | | | | | | | | | | | | | | | | | | | | | | | | | | | | | | | | | | | | | | | | | | | | | | | | | | | | | | | | | | | | | | | | | | | | | | | | | | | | | | | | | | | | | | | | | | | | | | | | | | | | | | | | | | | | | | | | | | | | | | | | | | | | | | | | | | | | | | | | | | | | | | | | | | | | | | | | | | | | | | | | | | | | | | | | | | | | | | | | | | | | | | | | | | | | | | | | | | | | | | | | | | | | | | | | | | | | | | | | | | | | | | | | | | | |
| 69. GRUPPO PNEUMATICI | 69. PNEUMATIC GROUP | 69. PNEUMATICGRUPPE | 69. PNEUMATICGRUPPE | 69. PNEUMATICGRUPPE | | | | | | | | | | | | | | | | | | | | | | | | | | | | | | | | | | | | | | | | | | | | | | | | | | | | | | | | | | | | | | | | | | | | | | | | | | | | | | | | | | | | | | | | | | | | | | | | | | | | | | | | | | | | | | | | | | | | | | | | | | | | | | | | | | | | | | | | | | | | | | | | | | | | | | | | | | | | | | | | | | | | | | | | | | | | | | | | | | | | | | | | | | | | | | | | | | | | | | | | | | | | | | | | | | | | | | | | | | | | | | | | | | | | | | | | | | | | | | | | | | | | | | | | | | | | | | | | | | | | | | | | | | | | | | | | | | | | | | | | | | | | | | | | | | | | | | | | | | | | | | | | | | | | | | | | | | | | | | | | | | | | | | | | | | | | | | | | | | | | | | | | | | | | | | | | | | | | | | | | | | | | | | | | | | | | | | | | | | | | | | | | | | | | | | | | | | | | | | | | | | | | | | | | | | | | | | | | | | | | | | | | | | | | | | | | | | | | | | | | | | | | | | | | | | | | | | | | | | | | | | | | | | | | | | | | | | | | | | | | | | | | | | | | | | | | | | | | | | | | |
| 70. GRUPPO PNEUMATICI | 70. PNEUMATIC GROUP | 70. PNEUMATICGRUPPE | 70. PNEUMATICGRUPPE | 70. PNEUMATICGRUPPE | | | | | | | | | | | | | | | | | | | | | | | | | | | | | | | | | | | | | | | | | | | | | | | | | | | | | | | | | | | | | | | | | | | | | | | | | | | | | | | | | | | | | | | | | | | | | | | | | | | | | | | | | | | | | | | | | | | | | | | | | | | | | | | | | | | | | | | | | | | | | | | | | | | | | | | | | | | | | | | | | | | | | | | | | | | | | | | | | | | | | | | | | | | | | | | | | | | | | | | | | | | | | | | | | | | | | | | | | | | | | | | | | | | | | | | | | | | | | | | | | | | | | | | | | | | | | | | | | | | | | | | | | | | | | | | | | | | | | | | | | | | | | | | | | | | | | | | | | | | | | | | | | | | | | | | | | | | | | | | | | | | | | | | | | | | | | | | | | | | | | | | | | | | | | | | | | | | | | | | | | | | | | | | | | | | | | | | | | | | | | | | | | | | | | | | | | | | | | | | | | | | | | | | | | | | | | | | | | | | | | | | | | | | | | | | | | | | | | | | | | | | | | | | | | | | | | | | | | | | | | | | | | | | | | | | | | | | | | | | | | | | | | | | | | | | | | | | | | | | | |
| 71. GRUPPO PNEUMATICI | 71. PNEUMATIC GROUP | 71. PNEUMATICGRUPPE | 71. PNEUMATICGRUPPE | 71. PNEUMATICGRUPPE | | | | | | | | | | | | | | | | | | | | | | | | | | | | | | | | | | | | | | | | | | | | | | | | | | | | | | | | | | | | | | | | | | | | | | | | | | | | | | | | | | | | | | | | | | | | | | | | | | | | | | | | | | | | | | | | | | | | | | | | | | | | | | | | | | | | | | | | | | | | | | | | | | | | | | | | | | | | | | | | | | | | | | | | | | | | | | | | | | | | | | | | | | | | | | | | | | | | | | | | | | | | | | | | | | | | | | | | | | | | | | | | | | | | | | | | | | | | | | | | | | | | | | | | | | | | | | | | | | | | | | | | | | | | | | | | | | | | | | | | | | | | | | | | | | | | | | | | | | | | | | | | | | | | | | | | | | | | | | | | | | | | | | | | | | | | | | | | | | | | | | | | | | | | | | | | | | | | | | | | | | | | | | | | | | | | | | | | | | | | | | | | | | | | | | | | | | | | | | | | | | | | | | | | | | | | | | | | | | | | | | | | | | | | | | | | | | | | | | | | | | | | | | | | | | | | | | | | | | | | | | | | | | | | | | | | | | | | | | | | | | | | | | | | | | | | | | | | | | | | |
| 72. GRUPPO PNEUMATICI | 72. PNEUMATIC GROUP | 72. PNEUMATICGRUPPE | 72. PNEUMATICGRUPPE | 72. PNEUMATICGRUPPE | | | | | | | | | | | | | | | | | | | | | | | | | | | | | | | | | | | | | | | | | | | | | | | | | | | | | | | | | | | | | | | | | | | | | | | | | | | | | | | | | | | | | | | | | | | | | | | | | | | | | | | | | | | | | | | | | | | | | | | | | | | | | | | | | | | | | | | | | | | | | | | | | | | | | | | | | | | | | | | | | | | | | | | | | | | | | | | | | | | | | | | | | | | | | | | | | | | | | | | | | | | | | | | | | | | | | | | | | | | | | | | | | | | | | | | | | | | | | | | | | | | | | | | | | | | | | | | | | | | | | | | | | | | | | | | | | | | | | | | | | | | | | | | | | | | | | | | | | | | | | | | | | | | | | | | | | | | | | | | | | | | | | | | | | | | | | | | | | | | | | | | | | | | | | | | | | | | | | | | | | | | | | | | | | | | | | | | | | | | | | | | | | | | | | | | | | | | | | | | | | | | | | | | | | | | | | | | | | | | | | | | | | | | | | | | | | | | | | | | | | | | | | | | | | | | | | | | | | | | | | | | | | | | | | | | | | | | | | | | | | | | | | | | | | | | | | | | | | | | | |
| 73. GRUPPO PNEUMATICI | 73. PNEUMATIC GROUP | 73. PNEUMATICGRUPPE | 73. PNEUMATICGRUPPE | 73. PNEUMATICGRUPPE | | | | | | | | | | | | | | | | | | | | | | | | | | | | | | | | | | | | | | | | | | | | | | | | | | | | | | | | | | | | | | | | | | | | | | | | | | | | | | | | | | | | | | | | | | | | | | | | | | | | | | | | | | | | | | | | | | | | | | | | | | | | | | | | | | | | | | | | | | | | | | | | | | | | | | | | | | | | | | | | | | | | | | | | | | | | | | | | | | | | | | | | | | | | | | | | | | | | | | | | | | | | | | | | | | | | | | | | | | | | | | | | | | | | | | | | | | | | | | | | | | | | | | | | | | | | | | | | | | | | | | | | | | | | | | | | | | | | | | | | | | | | | | | | | | | | | | | | | | | | | | | | | | | | | | | | | | | | | | | | | | | | | | | | | | | | | | | | | | | | | | | | | | | | | | | | | | | | | | | | | | | | | | | | | | | | | | | | | | | | | | | | | | | | | | | | | | | | | | | | | | | | | | | | | | | | | | | | | | | | | | | | | | | | | | | | | | | | | | | | | | | | | | | | | | | | | | | | | | | | | | | | | | | | | | | | | | | | | | | | | | | | | | | | | | | | | | | | | | | | |
| 74. GRUPPO PNEUMATICI | 74. PNEUMATIC GROUP | 74. PNEUMATICGRUPPE | 74. PNEUMATICGRUPPE | 74. PNEUMATICGRUPPE | | | | | | | | | | | | | | | | | | | | | | | | | | | | | | | | | | | | | | | | | | | | | | | | | | | | | | | | | | | | | | | | | | | | | | | | | | | | | | | | | | | | | | | | | | | | | | | | | | | | | | | | | | | | | | | | | | | | | | | | | | | | | | | | | | | | | | | | | | | | | | | | | | | | | | | | | | | | | | | | | | | | | | | | | | | | | | | | | | | | | | | | | | | | | | | | | | | | | | | | | | | | | | | | | | | | | | | | | | | | | | | | | | | | | | | | | | | | | | | | | | | | | | | | | | | | | | | | | | | | | | | | | | | | | | | | | | | | | | | | | | | | | | | | | | | | | | | | | | | | | | | | | | | | | | | | | | | | | | | | | | | | | | | | | | | | | | | | | | | | | | | | | | | | | | | | | | | | | | | | | | | | | | | | | | | | | | | | | | | | | | | | | | | | | | | | | | | | | | | | | | | | | | | | | | | | | | | | | | | | | | | | | | | | | | | | | | | | | | | | | | | | | | | | | | | | | | | | | | | | | | | | | | | | | | | | | | | | | | | | | | | | | | | | | | | | | | | | | | | | |
| 75. GRUPPO PNEUMATICI | 75. PNEUMATIC GROUP | 75. PNEUMATICGRUPPE | 75. PNEUMATICGRUPPE | 75. PNEUMATICGRUPPE | | | | | | | | | | | | | | | | | | | | | | | | | | | | | | | | | | | | | | | | | | | | | | | | | | | | | | | | | | | | | | | | | | | | | | | | | | | | | | | | | | | | | | | | | | | | | | | | | | | | | | | | | | | | | | | | | | | | | | | | | | | | | | | | | | | | | | | | | | | | | | | | | | | | | | | | | | | | | | | | | | | | | | | | | | | | | | | | | | | | | | | | | | | | | | | | | | | | | | | | | | | | | | | | | | | | | | | | | | | | | | | | | | | | | | | | | | | | | | | | | | | | | | | | | | | | | | | | | | | | | | | | | | | | | | | | | | | | | | | | | | | | | | | | | | | | | | | | | | | | | | | | | | | | | | | | | | | | | | | | | | | | | | | | | | | | | | | | | | | | | | | | | | | | | | | | | | | | | | | | | | | | | | | | | | | | | | | | | | | | | | | | | | | | | | | | | | | | | | | | | | | | | | | | | | | | | | | | | | | | | | | | | | | | | | | | | | | | | | | | | | | | | | | | | | | | | | | | | | | | | | | | | | | | | | | | | | | | | | | | | | | | | | | | | | | | | | | | | | | | |
| 76. GRUPPO PNEUMATICI | 76. PNEUMATIC GROUP | 76. PNEUMATICGRUPPE | 76. PNEUMATICGRUPPE | 76. PNEUMATICGRUPPE | | | | | | | | | | | | | | | | | | | | | | | | | | | | | | | | | | | | | | | | | | | | | | | | | | | | | | | | | | | | | | | | | | | | | | | | | | | | | | | | | | | | | | | | | | | | | | | | | | | | | | | | | | | | | | | | | | | | | | | | | | | | | | | | | | | | | | | | | | | | | | | | | | | | | | | | | | | | | | | | | | | | | | | | | | | | | | | | | | | | | | | | | | | | | | | | | | | | | | | | | | | | | | | | | | | | | | | | | | | | | | | | | | | | | | | | | | | | | | | | | | | | | | | | | | | | | | | | | | | | | | | | | | | | | | | | | | | | | | | | | | | | | | | | | | | | | | | | | | | | | | | | | | | | | | | | | | | | | | | | | | | | | | | | | | | | | | | | | | | | | | | | | | | | | | | | | | | | | | | | | | | | | | | | | | | | | | | | | | | | | | | | | | | | | | | | | | | | | | | | | | | | | | | | | | | | | | | | | | | | | | | | | | | | | | | | | | | | | | | | | | | | | | | | | | | | | | | | | | | | | | | | | | | | | | | | | | | | | | | | | | | | | | | | | | | | | | | | | | | | |
| 77. GRUPPO PNEUMATICI | 77. PNEUMATIC GROUP | 77. PNEUMATICGRUPPE | 77. PNEUMATICGRUPPE | 77. PNEUMATICGRUPPE | | | | | | | | | | | | | | | | | | | | | | | | | | | | | | | | | | | | | | | | | | | | | | | | | | | | | | | | | | | | | | | | | | | | | | | | | | | | | | | | | | | | | | | | | | | | | | | | | | | | | | | | | | | | | | | | | | | | | | | | | | | | | | | | | | | | | | | | | | | | | | | | | | | | | | | | | | | | | | | | | | | | | | | | | | | | | | | | | | | | | | | | | | | | | | | | | | | | | | | | | | | | | | | | | | | | | | | | | | | | | | | | | | | | | | | | | | | | | | | | | | | | | | | | | | | | | | | | | | | | | | | | | | | | | | | | | | | | | | | | | | | | | | | | | | | | | | | | | | | | | | | | | | | | | | | | | | | | | | | | | | | | | | | | | | | | | | | | | | | | | | | | | | | | | | | | | | | | | | | | | | | | | | | | | | | | | | | | | | | | | | | | | | | | | | | | | | | | | | | | | | | | | | | | | | | | | | | | | | | | | | | | | | | | | | | | | | | | | | | | | | | | | | | | | | | | | | | | | | | | | | | | | | | | | | | | | | | | | | | | | | | | | | | | | | | | | | | | | | | | |
| 78. GRUPPO PNEUMATICI | 78. PNEUMATIC GROUP | 78. PNEUMATICGRUPPE | 78. PNEUMATICGRUPPE | 78. PNEUMATICGRUPPE | | | | | | | | | | | | | | | | | | | | | | | | | | | | | | | | | | | | | | | | | | | | | | | | | | | | | | | | | | | | | | | | | | | | | | | | | | | | | | | | | | | | | | | | | | | | | | | | | | | | | | | | | | | | | | | | | | | | | | | | | | | | | | | | | | | | | | | | | | | | | | | | | | | | | | | | | | | | | | | | | | | | | | | | | | | | | | | | | | | | | | | | | | | | | | | | | | | | | | | | | | | | | | | | | | | | | | | | | | | | | | | | | | | | | | | | | | | | | | | | | | | | | | | | | | | | | | | | | | | | | | | | | | | | | | | | | | | | | | | | | | | | | | | | | | | | | | | | | | | | | | | | | | | | | | | | | | | | | | | | | | | | | | | | | | | | | | | | | | | | | | | | | | | | | | | | | | | | | | | | | | | | | | | | | | | | | | | | | | | | | | | | | | | | | | | | | | | | | | | | | | | | | | | | | | | | | | | | | | | | | | | | | | | | | | | | | | | | | | | | | | | | | | | | | | | | | | | | | | | | | | | | | | | | | | | | | | | | | | | | | | | | | | | | | | | | | | | | | | | | |
| 79. GRUPPO PNEUMATICI | 79. PNEUMATIC GROUP | 79. PNEUMATICGRUPPE | 79. PNEUMATICGRUPPE | 79. PNEUMATICGRUPPE | | | | | | | | | | | | | | | | | | | | | | | | | | | | | | | | | | | | | | | | | | | | | | | | | | | | | | | | | | | | | | | | | | | | | | | | | | | | | | | | | | | | | | | | | | | | | | | | | | | | | | | | | | | | | | | | | | | | | | | | | | | | | | | | | | | | | | | | | | | | | | | | | | | | | | | | | | | | | | | | | | | | | | | | | | | | | | | | | | | | | | | | | | | | | | | | | | | | | | | | | | | | | | | | | | | | | | | | | | | | | | | | | | | | | | | | | | | | | | | | | | | | | | | | | | | | | | | | | | | | | | | | | | | | | | | | | | | | | | | | | | | | | | | | | | | | | | | | | | | | | | | | | | | | | | | | | | | | | | | | | | | | | | | | | | | | | | | | | | | | | | | | | | | | | | | | | | | | | | | | | | | | | | | | | | | | | | | | | | | | | | | | | | | | | | | | | | | | | | | | | | | | | | | | | | | | | | | | | | | | | | | | | | | | | | | | | | | | | | | | | | | | | | | | | | | | | | | | | | | | | | | | | | | | | | | | | | | | | | | | | | | | | | | | | | | | | | | | | | | | |
| 80. GRUPPO PNEUMATICI | 80. PNEUMATIC GROUP | 80. PNEUMATICGRUPPE | 80. PNEUMATICGRUPPE | 80. PNEUMATICGRUPPE | | | | | | | | | | | | | | | | | | | | | | | | | | | | | | | | | | | | | | | | | | | | | | | | | | | | | | | | | | | | | | | | | | | | | | | | | | | | | | | | | | | | | | | | | | | | | | | | | | | | | | | | | | | | | | | | | | | | | | | | | | | | | | | | | | | | | | | | | | | | | | | | | | | | | | | | | | | | | | | | | | | | | | | | | | | | | | | | | | | | | | | | | | | | | | | | | | | | | | | | | | | | | | | | | | | | | | | | | | | | | | | | | | | | | | | | | | | | | | | | | | | | | | | | | | | | | | | | | | | | | | | | | | | | | | | | | | | | | | | | | | | | | | | | | | | | | | | | | | | | | | | | | | | | | | | | | | | | | | | | | | | | | | | | | | | | | | | | | | | | | | | | | | | | | | | | | | | | | | | | | | | | | | | | | | | | | | | | | | | | | | | | | | | | | | | | | | | | | | | | | | | | | | | | | | | | | | | | | | | | | | | | | | | | | | | | | | | | | | | | | | | | | | | | | | | | | | | | | | | | | | | | | | | | | | | | | | | | | | | | | | | | | | | | | | | | | | | | | | | | |
| 81. GRUPPO PNEUMATICI | 81. PNEUMATIC GROUP | 81. PNEUMATICGRUPPE | 81. PNEUMATICGRUPPE | 81. PNEUMATICGRUPPE | | | | | | | | | | | | | | | | | | | | | | | | | | | | | | | | | | | | | | | | | | | | | | | | | | | | | | | | | | | | | | | | | | | | | | | | | | | | | | | | | | | | | | | | | | | | | | | | | | | | | | | | | | | | | | | | | | | | | | | | | | | | | | | | | | | | | | | | | | | | | | | | | | | | | | | | | | | | | | | | | | | | | | | | | | | | | | | | | | | | | | | | | | | | | | | | | | | | | | | | | | | | | | | | | | | | | | | | | | | | | | | | | | | | | | | | | | | | | | | | | | | | | | | | | | | | | | | | | | | | | | | | | | | | | | | | | | | | | | | | | | | | | | | | | | | | | | | | | | | | | | | | | | | | | | | | | | | | | | | | | | | | | | | | | | | | | | | | | | | | | | | | | | | | | | | | | | | | | | | | | | | | | | | | | | | | | | | | | | | | | | | | | | | | | | | | | | | | | | | | | | | | | | | | | | | | | | | | | | | | | | | | | | | | | | | | | | | | | | | | | | | | | | | | | | | | | | | | | | | | | | | | | | | | | | | | | | | | | | | | | | | | | | | | | | | | | | | | | | | | |
| 82. GRUPPO PNEUMATICI | 82. PNEUMATIC GROUP | 82. PNEUMATICGRUPPE | 82. PNEUMATICGRUPPE | 82. PNEUMATICGRUPPE | | | | | | | | | | | | | | | | | | | | | | | | | | | | | | | | | | | | | | | | | | | | | | | | | | | | | | | | | | | | | | | | | | | | | | | | | | | | | | | | | | | | | | | | | | | | | | | | | | | | | | | | | | | | | | | | | | | | | | | | | | | | | | | | | | | | | | | | | | | | | | | | | | | | | | | | | | | | | | | | | | | | | | | | | | | | | | | | | | | | | | | | | | | | | | | | | | | | | | | | | | | | | | | | | | | | | | | | | | | | | | | | | | | | | | | | | | | | | | | | | | | | | | | | | | | | | | | | | | | | | | | | | | | | | | | | | | | | | | | | | | | | | | | | | | | | | | | | | | | | | | | | | | | | | | | | | | | | | | | | | | | | | | | | | | | | | | | | | | | | | | | | | | | | | | | | | | | | | | | | | | | | | | | | | | | | | | | | | | | | | | | | | | | | | | | | | | | | | | | | | | | | | | | | | | | | | | | | | | | | | | | | | | | | | | | | | | | | | | | | | | | | | | | | | | | | | | | | | | | | | | | | | | | | | | | | | | | | | | | | | | | | | | | | | | | | | | | | | | | | |
| 83. GRUPPO PNEUMATICI | 83. PNEUMATIC GROUP | 83. PNEUMATICGRUPPE | 83. PNEUMATICGRUPPE | 83. PNEUMATICGRUPPE | | | | | | | | | | | | | | | | | | | | | | | | | | | | | | | | | | | | | | | | | | | | | | | | | | | | | | | | | | | | | | | | | | | | | | | | | | | | | | | | | | | | | | | | | | | | | | | | | | | | | | | | | | | | | | | | | | | | | | | | | | | | | | | | | | | | | | | | | | | | | | | | | | | | | | | | | | | | | | | | | | | | | | | | | | | | | | | | | | | | | | | | | | | | | | | | | | | | | | | | | | | | | | | | | | | | | | | | | | | | | | | | | | | | | | | | | | | | | | | | | | | | | | | | | | | | | | | | | | | | | | | | | | | | | | | | | | | | | | | | | | | | | | | | | | | | | | | | | | | | | | | | | | | | | | | | | | | | | | | | | | | | | | | | | | | | | | | | | | | | | | | | | | | | | | | | | | | | | | | | | | | | | | | | | | | | | | | | | | | | | | | | | | | | | | | | | | | | | | | | | | | | | | | | | | | | | | | | | | | | | | | | | | | | | | | | | | | | | | | | | | | | | | | | | | | | | | | | | | | | | | | | | | | | | | | | | | | | | | | | | | | | | | | | | | | | | | | | | | | | |
| 84. GRUPPO PNEUMATICI | 84. PNEUMATIC GROUP | 84. PNEUMATICGRUPPE | 84. PNEUMATICGRUPPE | 84. PNEUMATICGRUPPE | | | | | | | | | | | | | | | | | | | | | | | | | | | | | | | | | | | | | | | | | | | | | | | | | | | | | | | | | | | | | | | | | | | | | | | | | | | | | | | | | | | | | | | | | | | | | | | | | | | | | | | | | | | | | | | | | | | | | | | | | | | | | | | | | | | | | | | | | | | | | | | | | | | | | | | | | | | | | | | | | | | | | | | | | | | | | | | | | | | | | | | | | | | | | | | | | | | | | | | | | | | | | | | | | | | | | | | | | | | | | | | | | | | | | | | | | | | | | | | | | | | | | | | | | | | | | | | | | | | | | | | | | | | | | | | | | | | | | | | | | | | | | | | | | | | | | | | | | | | | | | | | | | | | | | | | | | | | | | | | | | | | | | | | | | | | | | | | | | | | | | | | | | | | | | | | | | | | | | | | | | | | | | | | | | | | | | | | | | | | | | | | | | | | | | | | | | | | | | | | | | | | | | | | | | | | | | | | | | | | | | | | | | | | | | | | | | | | | | | | | | | | | | | | | | | | | | | | | | | | | | | | | | | | | | | | | | | | | | | | | | | | | | | | | | | | | | | | | | | | |
| 85. GRUPPO PNEUMATICI | 85. PNEUMATIC GROUP | 85. PNEUMATICGRUPPE | 85. PNEUMATICGRUPPE | 85. PNEUMATICGRUPPE | | | | | | | | | | | | | | | | | | | | | | | | | | | | | | | | | | | | | | | | | | | | | | | | | | | | | | | | | | | | | | | | | | | | | | | | | | | | | | | | | | | | | | | | | | | | | | | | | | | | | | | | | | | | | | | | | | | | | | | | | | | | | | | | | | | | | | | | | | | | | | | | | | | | | | | | | | | | | | | | | | | | | | | | | | | | | | | | | | | | | | | | | | | | | | | | | | | | | | | | | | | | | | | | | | | | | | | | | | | | | | | | | | | | | | | | | | | | | | | | | | | | | | | | | | | | | | | | | | | | | | | | | | | | | | | | | | | | | | | | | | | | | | | | | | | | | | | | | | | | | | | | | | | | | | | | | | | | | | | | | | | | | | | | | | | | | | | | | | | | | | | | | | | | | | | | | | | | | | | | | | | | | | | | | | | | | | | | | | | | | | | | | | | | | | | | | | | | | | | | | | | | | | | | | | | | | | | | | | | | | | | | | | | | | | | | | | | | | | | | | | | | | | | | | | | | | | | | | | | | | | | | | | | | | | | | | | | | | | | | | | | | | | | | | | | | | | | | | | | | |
| 86. GRUPPO PNEUMATICI | 86. PNEUMATIC GROUP | 86. PNEUMATICGRUPPE | 86. PNEUMATICGRUPPE | 86. PNEUMATICGRUPPE | | | | | | | | | | | | | | | | | | | | | | | | | | | | | | | | | | | | | | | | | | | | | | | | | | | | | | | | | | | | | | | | | | | | | | | | | | | | | | | | | | | | | | | | | | | | | | | | | | | | | | | | | | | | | | | | | | | | | | | | | | | | | | | | | | | | | | | | | | | | | | | | | | | | | | | | | | | | | | | | | | | | | | | | | | | | | | | | | | | | | | | | | | | | | | | | | | | | | | | | | | | | | | | | | | | | | | | | | | | | | | | | | | | | | | | | | | | | | | | | | | | | | | | | | | | | | | | | | | | | | | | | | | | | | | | | | | | | | | | | | | | | | | | | | | | | | | | | | | | | | | | | | | | | | | | | | | | | | | | | | | | | | | | | | | | | | | | | | | | | | | | | | | | | | | | | | | | | | | | | | | | | | | | | | | | | | | | | | | | | | | | | | | | | | | | | | | | | | | | | | | | | | | | | | | | | | | | | | | | | | | | | | | | | | | | | | | | | | | | | | | | | | | | | | | | | | | | | | | | | | | | | | | | | | | | | | | | | | | | | | | | | | | | | | | | | | | | | | | | | |
| 87. GRUPPO PNEUMATICI | 87. PNEUMATIC GROUP | 87. PNEUMATICGRUPPE | 87. PNEUMATICGRUPPE | 87. PNEUMATICGRUPPE | | | | | | | | | | | | | | | | | | | | | | | | | | | | | | | | | | | | | | | | | | | | | | | | | | | | | | | | | | | | | | | | | | | | | | | | | | | | | | | | | | | | | | | | | | | | | | | | | | | | | | | | | | | | | | | | | | | | | | | | | | | | | | | | | | | | | | | | | | | | | | | | | | | | | | | | | | | | | | | | | | | | | | | | | | | | | | | | | | | | | | | | | | | | | | | | | | | | | | | | | | | | | | | | | | | | | | | | | | | | | | | | | | | | | | | | | | | | | | | | | | | | | | | | | | | | | | | | | | | | | | | | | | | | | | | | | | | | | | | | | | | | | | | | | | | | | | | | | | | | | | | | | | | | | | | | | | | | | | | | | | | | | | | | | | | | | | | | | | | | | | | | | | | | | | | | | | | | | | | | | | | | | | | | | | | | | | | | | | | | | | | | | | | | | | | | | | | | | | | | | | | | | | | | | | | | | | | | | | | | | | | | | | | | | | | | | | | | | | | | | | | | | | | | | | | | | | | | | | | | | | | | | | | | | | | | | | | | | | | | | | | | | | | | | | | | | | | | | | | | |
| 88. GRUPPO PNEUMATICI | 88. PNEUMATIC GROUP | 88. PNEUMATICGRUPPE | 88. PNEUMATICGRUPPE | 88. PNEUMATICGRUPPE | | | | | | | | | | | | | | | | | | | | | | | | | | | | | | | | | | | | | | | | | | | | | | | | | | | | | | | | | | | | | | | | | | | | | | | | | | | | | | | | | | | | | | | | | | | | | | | | | | | | | | | | | | | | | | | | | | | | | | | | | | | | | | | | | | | | | | | | | | | | | | | | | | | | | | | | | | | | | | | | | | | | | | | | | | | | | | | | | | | | | | | | | | | | | | | | | | | | | | | | | | | | | | | | | | | | | | | | | | | | | | | | | | | | | | | | | | | | | | | | | | | | | | | | | | | | | | | | | | | | | | | | | | | | | | | | | | | | | | | | | | | | | | | | | | | | | | | | | | | | | | | | | | | | | | | | | | | | | | | | | | | | | | | | | | | | | | | | | | | | | | | | | | | | | | | | | | | | | | | | | | | | | | | | | | | | | | | | | | | | | | | | | | | | | | | | | | | | | | | | | | | | | | | | | | | | | | | | | | | | | | | | | | | | | | | | | | | | | | | | | | | | | | | | | | | | | | | | | | | | | | | | | | | | | | | | | | | | | | | | | | | | | | | | | | | | | | | | | | | | |
| 89. GRUPPO PNEUMATICI | 89. PNEUMATIC GROUP | 89. PNEUMATICGRUPPE | 89. PNEUMATICGRUPPE | 89. PNEUMATICGRUPPE | | | | | | | | | | | | | | | | | | | | | | | | | | | | | | | | | | | | | | | | | | | | | | | | | | | | | | | | | | | | | | | | | | | | | | | | | | | | | | | | | | | | | | | | | | | | | | | | | | | | | | | | | | | | | | | | | | | | | | | | | | | | | | | | | | | | | | | | | | | | | | | | | | | | | | | | | | | | | | | | | | | | | | | | | | | | | | | | | | | | | | | | | | | | | | | | | | | | | | | | | | | | | | | | | | | | | | | | | | | | | | | | | | | | | | | | | | | | | | | | | | | | | | | | | | | | | | | | | | | | | | | | | | | | | | | | | | | | | | | | | | | | | | | | | | | | | | | | | | | | | | | | | | | | | | | | | | | | | | | | | | | | | | | | | | | | | | | | | | | | | | | | | | | | | | | | | | | | | | | | | | | | | | | | | | | | | | | | | | | | | | | | | | | | | | | | | | | | | | | | | | | | | | | | | | | | | | | | | | | | | | | | | | | | | | | | | | | | | | | | | | | | | | | | | | | | | | | | | | | | | | | | | | | | | | | | | | | | | | | | | | | | | | | | | | | | | | | | | | | | |
| 90. GRUPPO PNEUMATICI | 90. PNEUMATIC GROUP | 90. PNEUMATICGRUPPE | 90. PNEUMATICGRUPPE | 90. PNEUMATICGRUPPE | | | | | | | | | | | | | | | | | | | | | | | | | | | | | | | | | | | | | | | | | | | | | | | | | | | | | | | | | | | | | | | | | | | | | | | | | | | | | | | | | | | | | | | | | | | | | | | | | | | | | | | | | | | | | | | | | | | | | | | | | | | | | | | | | | | | | | | | | | | | | | | | | | | | | | | | | | | | | | | | | | | | | | | | | | | | | | | | | | | | | | | | | | | | | | | | | | | | | | | | | | | | | | | | | | | | | | | | | | | | | | | | | | | | | | | | | | | | | | | | | | | | | | | | | | | | | | | | | | | | | | | | | | | | | | | | | | | | | | | | | | | | | | | | | | | | | | | | | | | | | | | | | | | | | | | | | | | | | | | | | | | | | | | | | | | | | | | | | | | | | | | | | | | | | | | | | | | | | | | | | | | | | | | | | | | | | | | | | | | | | | | | | | | | | | | | | | | | | | | | | | | | | | | | | | | | | | | | | | | | | | | | | | | | | | | | | | | | | | | | | | | | | | | | | | | | | | | | | | | | | | | | | | | | | | | | | | | | | | | | | | | | | | | | | | | | | | | | | | | | |
| 91. GRUPPO PNEUMATICI | 91. PNEUMATIC GROUP | 91. PNEUMATICGRUPPE | 91. PNEUMATICGRUPPE | 91. PNEUMATICGRUPPE | | | | | | | | | | | | | | | | | | | | | | | | | | | | | | | | | | | | | | | | | | | | | | | | | | | | | | | | | | | | | | | | | | | | | | | | | | | | | | | | | | | | | | | | | | | | | | | | | | | | | | | | | | | | | | | | | | | | | | | | | | | | | | | | | | | | | | | | | | | | | | | | | | | | | | | | | | | | | | | | | | | | | | | | | | | | | | | | | | | | | | | | | | | | | | | | | | | | | | | | | | | | | | | | | | | | | | | | | | | | | | | | | | | | | | | | | | | | | | | | | | | | | | | | | | | | | | | | | | | | | | | | | | | | | | | | | | | | | | | | | | | | | | | | | | | | | | | | | | | | | | | | | | | | | | | | | | | | | | | | | | | | | | | | | | | | | | | | | | | | | | | | | | | | | | | | | | | | | | | | | | | | | | | | | | | | | | | | | | | | | | | | | | | | | | | | | | | | | | | | | | | | | | | | | | | | | | | | | | | | | | | | | | | | | | | | | | | | | | | | | | | | | | | | | | | | | | | | | | | | | | | | | | | | | | | | | | | | | | | | | | | | | | | | | | | | | | | | | | | | |
| 92. GRUPPO PNEUMATICI | 92. PNEUMATIC GROUP | 92. PNEUMATICGRUPPE | 92. PNEUMATICGRUPPE | 92. PNEUMATICGRUPPE | | | | | | | | | | | | | | | | | | | | | | | | | | | | | | | | | | | | | | | | | | | | | | | | | | | | | | | | | | | | | | | | | | | | | | | | | | | | | | | | | | | | | | | | | | | | | | | | | | | | | | | | | | | | | | | | | | | | | | | | | | | | | | | | | | | | | | | | | | | | | | | | | | | | | | | | | | | | | | | | | | | | | | | | | | | | | | | | | | | | | | | | | | | | | | | | | | | | | | | | | | | | | | | | | | | | | | | | | | | | | | | | | | | | | | | | | | | | | | | | | | | | | | | | | | | | | | | | | | | | | | | | | | | | | | | | | | | | | | | | | | | | | | | | | | | | | | | | | | | | | | | | | | | | | | | | | | | | | | | | | | | | | | | | | | | | | | | | | | | | | | | | | | | | | | | | | | | | | | | | | | | | | | | | | | | | | | | | | | | | | | | | | | | | | | | | | | | | | | | | | | | | | | | | | | | | | | | | | | | | | | | | | | | | | | | | | | | | | | | | | | | | | | | | | | | | | | | | | | | | | | | | | | | | | | | | | | | | | | | | | | | | | | | | | | | | | | | | | | | | |
| 93. GRUPPO PNEUMATICI | 93. PNEUMATIC GROUP | 93. PNEUMATICGRUPPE | 93. PNEUMATICGRUPPE | 93. PNEUMATICGRUPPE | | | | | | | | | | | | | | | | | | | | | | | | | | | | | | | | | | | | | | | | | | | | | | | | | | | | | | | | | | | | | | | | | | | | | | | | | | | | | | | | | | | | | | | | | | | | | | | | | | | | | | | | | | | | | | | | | | | | | | | | | | | | | | | | | | | | | | | | | | | | | | | | | | | | | | | | | | | | | | | | | | | | | | | | | | | | | | | | | | | | | | | | | | | | | | | | | | | | | | | | | | | | | | | | | | | | | | | | | | | | | | | | | | | | | | | | | | | | | | | | | | | | | | | | | | | | | | | | | | | | | | | | | | | | | | | | | | | | | | | | | | | | | | | | | | | | | | | | | | | | | | | | | | | | | | | | | | | | | | | | | | | | | | | | | | | | | | | | | | | | | | | | | | | | | | | | | | | | | | | | | | | | | | | | | | | | | | | | | | | | | | | | | | | | | | | | | | | | | | | | | | | | | | | | | | | | | | | | | | | | | | | | | | | | | | | | | | | | | | | | | | | | | | | | | | | | | | | | | | | | | | | | | | | | | | | | | | | | | | | | | | | | | | | | | | | | | | | | | | | | |
| 94. GRUPPO PNEUMATICI | 94. PNEUMATIC GROUP | 94. PNEUMATICGRUPPE | 94. PNEUMATICGRUPPE | 94. PNEUMATICGRUPPE | | | | | | | | | | | | | | | | | | | | | | | | | | | | | | | | | | | | | | | | | | | | | | | | | | | | | | | | | | | | | | | | | | | | | | | | | | | | | | | | | | | | | | | | | | | | | | | | | | | | | | | | | | | | | | | | | | | | | | | | | | | | | | | | | | | | | | | | | | | | | | | | | | | | | | | | | | | | | | | | | | | | | | | | | | | | | | | | | | | | | | | | | | | | | | | | | | | | | | | | | | | | | | | | | | | | | | | | | | | | | | | | | | | | | | | | | | | | | | | | | | | | | | | | | | | | | | | | | | | | | | | | | | | | | | | | | | | | | | | | | | | | | | | | | | | | | | | | | | | | | | | | | | | | | | | | | | | | | | | | | | | | | | | | | | | | | | | | | | | | | | | | | | | | | | | | | | | | | | | | | | | | | | | | | | | | | | | | | | | | | | | | | | | | | | | | | | | | | | | | | | | | | | | | | | | | | | | | | | | | | | | | | | | | | | | | | | | | | | | | | | | | | | | | | | | | | | | | | | | | | | | | | | | | | | | | | | | | | | | | | | | | | | | | | | | | | | | | | | | | |
| 95. GRUPPO PNEUMATICI | 95. PNEUMATIC GROUP | 95. PNEUMATICGRUPPE | 95. PNEUMATICGRUPPE | 95. PNEUMATICGRUPPE | | | | | | | | | | | | | | | | | | | | | | | | | | | | | | | | | | | | | | | | | | | | | | | | | | | | | | | | | | | | | | | | | | | | | | | | | | | | | | | | | | | | | | | | | | | | | | | | | | | | | | | | | | | | | | | | | | | | | | | | | | | | | | | | | | | | | | | | | | | | | | | | | | | | | | | | | | | | | | | | | | | | | | | | | | | | | | | | | | | | | | | | | | | | | | | | | | | | | | | | | | | | | | | | | | | | | | | | | | | | | | | | | | | | | | | | | | | | | | | | | | | | | | | | | | | | | | | | | | | | | | | | | | | | | | | | | | | | | | | | | | | | | | | | | | | | | | | | | | | | | | | | | | | | | | | | | | | | | | | | | | | | | | | | | | | | | | | | | | | | | | | | | | | | | | | | | | | | | | | | | | | | | | | | | | | | | | | | | | | | | | | | | | | | | | | | | | | | | | | | | | | | | | | | | | | | | | | | | | | | | | | | | | | | | | | | | | | | | | | | | | | | | | | | | | | | | | | | | | | | | | | | | | | | | | | | | | | | | | | | | | | | | | | | | | | | | | | | | | | | |
| 96. GRUPPO PNEUMATICI | 96. PNEUMATIC GROUP | 96. PNEUMATICGRUPPE | 96. PNEUMATICGRUPPE | 96. PNEUMATICGRUPPE | | | | | | | | | | | | | | | | | | | | | | | | | | | | | | | | | | | | | | | | | | | | | | | | | | | | | | | | | | | | | | | | | | | | | | | | | | | | | | | | | | | | | | | | | | | | | | | | | | | | | | | | | | | | | | | | | | | | | | | | | | | | | | | | | | | | | | | | | | | | | | | | | | | | | | | | | | | | | | | | | | | | | | | | | | | | | | | | | | | | | | | | | | | | | | | | | | | | | | | | | | | | | | | | | | | | | | | | | | | | | | | | | | | | | | | | | | | | | | | | | | | | | | | | | | | | | | | | | | | | | | | | | | | | | | | | | | | | | | | | | | | | | | | | | | | | | | | | | | | | | | | | | | | | | | | | | | | | | | | | | | | | | | | | | | | | | | | | | | | | | | | | | | | | | | | | | | | | | | | | | | | | | | | | | | | | | | | | | | | | | | | | | | | | | | | | | | | | | | | | | | | | | | | | | | | | | | | | | | | | | | | | | | | | | | | | | | | | | | | | | | | | | | | | | | | | | | | | | | | | | | | | | | | | | | | | | | | | | | | | | | | | | | | | | | | | | | | | | | | | |
| 97. GRUPPO PNEUMATICI | 97. PNEUMATIC GROUP | 97. PNEUMATICGRUPPE | 97. PNEUMATICGRUPPE | 97. PNEUMATICGRUPPE | | | | | | | | | | | | | | | | | | | | | | | | | | | | | | | | | | | | | | | | | | | | | | | | | | | | | | | | | | | | | | | | | | | | | | | | | | | | | | | | | | | | | | | | | | | | | | | | | | | | | | | | | | | | | | | | | | | | | | | | | | | | | | | | | | | | | | | | | | | | | | | | | | | | | | | | | | | | | | | | | | | | | | | | | | | | | | | | | | | | | | | | | | | | | | | | | | | | | | | | | | | | | | | | | | | | | | | | | | | | | | | | | | | | | | | | | | | | | | | | | | | | | | | | | | | | | | | | | | | | | | | | | | | | | | | | | | | | | | | | | | | | | | | | | | | | | | | | | | | | | | | | | | | | | | | | | | | | | | | | | | | | | | | | | | | | | | | | | | | | | | | | | | | | | | | | | | | | | | | | | | | | | | | | | | | | | | | | | | | | | | | | | | | | | | | | | | | | | | | | | | | | | | | | | | | | | | | | | | | | | | | | | | | | | | | | | | | | | | | | | | | | | | | | | | | | | | | | | | | | | | | | | | | | | | | | | | | | | | | | | | | | | | | | | | | | | | | | | | | | |
| 98. GRUPPO PNEUMATICI | 98. PNEUMATIC GROUP | 98. PNEUMATICGRUPPE | 98. PNEUMATICGRUPPE | 98. PNEUMATICGRUPPE | | | | | | | | | | | | | | | | | | | | | | | | | | | | | | | | | | | | | | | | | | | | | | | | | | | | | | | | | | | | | | | | | | | | | | | | | | | | | | | | | | | | | | | | | | | | | | | | | | | | | | | | | | | | | | | | | | | | | | | | | | | | | | | | | | | | | | | | | | | | | | | | | | | | | | | | | | | | | | | | | | | | | | | | | | | | | | | | | | | | | | | | | | | | | | | | | | | | | | | | | | | | | | | | | | | | | | | | | | | | | | | | | | | | | | | | | | | | | | | | | | | | | | | | | | | | | | | | | | | | | | | | | | | | | | | | | | | | | | | | | | | | | | | | | | | | | | | | | | | | | | | | | | | | | | | | | | | | | | | | | | | | | | | | | | | | | | | | | | | | | | | | | | | | | | | | | | | | | | | | | | | | | | | | | | | | | | | | | | | | | | | | | | | | | | | | | | | | | | | | | | | | | | | | | | | | | | | | | | | | | | | | | | | | | | | | | | | | | | | | | | | | | | | | | | | | | | | | | | | | | | | | | | | | | | | | | | | | | | | | | | | | | | | | | | | | | | | | | | | | |
| 99. GRUPPO PNEUMATICI | 99. PNEUMATIC GROUP | 99. PNEUMATICGRUPPE | 99. PNEUMATICGRUPPE | 99. PNEUMATICGRUPPE | | | | | | | | | | | | | | | | | | | | | | | | | | | | | | | | | | | | | | | | | | | | | | | | | | | | | | | | | | | | | | | | | | | | | | | | | | | | | | | | | | | | | | | | | | | | | | | | | | | | | | | | | | | | | | | | | | | | | | | | | | | | | | | | | | | | | | | | | | | | | | | | | | | | | | | | | | | | | | | | | | | | | | | | | | | | | | | | | | | | | | | | | | | | | | | | | | | | | | | | | | | | | | | | | | | | | | | | | | | | | | | | | | | | | | | | | | | | | | | | | | | | | | | | | | | | | | | | | | | | | | | | | | | | | | | | | | | | | | | | | | | | | | | | | | | | | | | | | | | | | | | | | | | | | | | | | | | | | | | | | | | | | | | | | | | | | | | | | | | | | | | | | | | | | | | | | | | | | | | | | | | | | | | | | | | | | | | | | | | | | | | | | | | | | | | | | | | | | | | | | | | | | | | | | | | | | | | | | | | | | | | | | | | | | | | | | | | | | | | | | | | | | | | | | | | | | | | | | | | | | | | | | | | | | | | | | | | | | | | | | | | | | | | | | | | | | | | | | | | | |
| 100. GRUPPO PNEUMATICI | 100. PNEUMATIC GROUP | 100. PNEUMATICGRUPPE | 100. PNEUMATICGRUPPE | 100. PNEUMATICGRUPPE | | | | | | | | | | | | | | | | | | | | | | | | | | | | | | | | | | | | | | | | | | | | | | | | | | | | | | | | | | | | | | | | | | | | | | | | | | | | | | | | | | | | | | | | | | | | | | | | | | | | | | | | | | | | | | | | | | | | | | | | | | | | | | | | | | | | | | | | | | | | | | | | | | | | | | | | | | | | | | | | | | | | | | | | | | | | | | | | | | | | | | | | | | | | | | | | | | | | | | | | | | | | | | | | | | | | | | | | | | | | | | | | | | | | | | | | | | | | | | | | | | | | | | | | | | | | | | | | | | | | | | | | | | | | | | | | | | | | | | | | | | | | | | | | | | | | | | | | | | | | | | | | | | | | | | | | | | | | | | | | | | | | | | | | | | | | | | | | | | | | | | | | | | | | | | | | | | | | | | | | | | | | | | | | | | | | | | | | | | | | | | | | | | | | | | | | | | | | | | | | | | | | | | | | | | | | | | | | | | | | | | | | | | | | | | | | | | | | | | | | | | | | | | | | | | | | | | | | | | | | | | | | | | | | | | | | | | | | | | | | | | | | | | | | | | | | | | | | | | | | |

- A.** Macchina o serie di macchine per le quali la pagina è valida.
- B.** Indicazione del gruppo con la raffigurazione in miniatura della sua collocazione sulla macchina.
- C.** Anno di produzione della macchina a cui si riferisce.
- D.** Numerazione progressiva della tavola, secondo il seguente criterio:
 - le prime due cifre indicano il numero progressivo;
 - le eventuali lettere che seguono indicano le diverse versioni alternative di quel gruppo;
 - la cifra dopo il punto indica un eventuale aggiornamento nel corso della annualità indicata al punto 3.

- A.** Machine or machine series to which the page applies.
- B.** Indication of the unit with a miniature drawing showing its position on the machine.
- C.** Year of production of the machine concerned.
- D.** Progressive numbering of the table, arranged as follows:
 - the first two numbers are the progressive number;
 - any letters that follow will indicate the various alternative versions of that unit;
 - the number after the dot is for any updates during the year given at point 3.

- A.** La machine ou la série de machines auxquelles se réfère la page.
- B.** L'indication du groupe avec la représentation en miniature de sa position sur la machine.
- C.** L'année de fabrication de la machine concernée.
- D.** La numérotation progressive du tableau, selon le critère suivant:
 - les deux premiers chiffres indiquent le numéro progressif;
 - les éventuelles lettres qui suivent indiquent les différentes versions alternatives de ce groupe;
 - le chiffre après le point indique l'éventuelle mise à jour effectuée au cours de l'année indiquée au point 3.

- A.** Maschine oder Serie der Maschine, für welche die Seite gültig ist.
- B.** Bezeichnung der Gruppe mit einer Miniaturdarstellung ihrer Anbringung auf der Maschine.
- C.** Herstellungsjahr der betreffenden Maschine.
- D.** Progressive Numerierung der Tafel nach folgendem Kriterium:
 - die ersten zwei Ziffern bezeichnen die progressive Nummer;
 - die eventuellen Buchstaben, die folgen, bezeichnen die verschiedenen alternativen Versionen dieser Gruppe;
 - die Ziffer nach dem Punkt bezeichnet einen eventuellen neueren Stand im Laufe des Jahrgangs, der in Punkt 3 angegeben ist.

Esempio:

005a.0 =
 005 Gruppo Motore
 a 13 HP TECUMSEH
 .0 Prima stesura

Example:

005a.0 =
 005 Engine unit
 a 13 HP TECUMSEH
 .0 First copy

Exemple:

005a.0 =
 005 Groupe Moteur
 a 13 HP TECUMSEH
 .0 Première rédaction

Beispiel:

005a.0 =
 005 Motorgruppe
 a 13 HP TECUMSEH
 .0 Erste Ausgabe



E. Numero della pagina e numero totale delle pagine necessarie per la descrizione del gruppo.

E. Page number and total number of pages necessary for the description of the unit.

E. Numéro de la page et nombre total des pages nécessaires pour la description du groupe.

E. Seitenzahl und Gesamtzahl der Seiten, die für die Beschreibung der Gruppe erforderlich sind.

F. Vista esplosa del gruppo.

F. Exploded view of the unit.

F. Vue éclatée du groupe.

F. Explosionszeichnung der Gruppe.

G. Descrizione completa dei singoli particolari, con codice e quantità di pezzi.

G. Full description of each part, with code number and number of pieces.

G. Description complète de chaque élément, avec code et quantité des pièces.

G. Vollständige Beschreibung der Einzelteile, mit Kodenummer und Menge der Teile.

H. Indicazione della presenza di altre pagine di seguito.

H. Indication of additional pages.

H. Indication de la présence d'autres pages successives.

H. Angabe über die Präsenz weiterer folgender Seiten.

Nelle pagine di seguito, sono riportate nuovamente le indicazioni relative ai punti A - C - D - E - G e H.

The additional pages repeat the indications as at points A - C - D - E - G and H.

Les pages qui suivent reportent, elles aussi, les indications concernant les points A - C - D - E - G et H.

Auf den nachfolgenden Seiten sind die Bezeichnungen, die sich auf die Punkte A - C - D - E - G und H beziehen, erneut wiedergegeben.

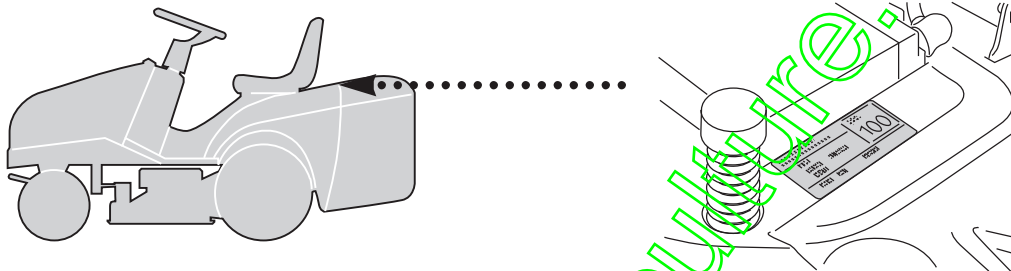

3. Ordine di ricambi

3. Spare parts order

3. Commande pièces détachées

3. Ersatzteilbestellungen

Prima di formulare un ordine di ricambi, accertare che il catalogo corrisponda all'anno di costruzione della macchina, e riportato sulla targhetta di identificazione.

Before putting in an order for spare parts, make sure that the catalogue is the one applying to the machine's year of manufacture, as shown on the identification plate attached to the machine.

Avant de passer une commande pour des pièces détachées, s'assurer que le catalogue est celui correspondant à l'année de fabrication de la machine reportée sur la plaquette d'identification.

Ehe eine Ersatzteilbestellung geschrieben wird, muß man sich vergewissern, daß der Katalog mit dem Herstellungsjahr der Maschine übereinstimmt, oder mit dem auf dem Kennzeichenschild wiedergegeben.

Ogni ordine di ricambi deve necessariamente contenere:

Each spare parts order must include:

Chaque commande de pièces détachées doit obligatoirement contenir:

Jede Ersatzteilbestellung muß enthalten:

- modello della macchina;
- quantità di pezzi richiesta;
- descrizione (eventuale);
- numero di codice del pezzo;
- destinatario
- mezzo di spedizione.

- the model of the machine;
- the number of parts required;
- description (if incidental);
- the code number for the item;
- the destination;
- the method of shipping.

- modèle de la machine;
- quantité de pièces demandée;
- description (éventuelle);
- numéro de code de la pièce;
- le destinataire;
- le moyen de transport.

- Modell der Maschine;
- Menge der angeforderten Teile;
- Bezeichnung (eventuell);
- Artikelnummer des Teils;
- Empfänger;
- Versandart.

Esempio di ordinazione:

An example of an order:

Exemple de commande:

Beispiel einer Bestellung:

Su una macchina J92 del 1999, con motore TECUMSEH da 13 HP si deve sostituire il silenziatore di scarico. Tale particolare è raffigurato nella tavola **005a.0** alla posizione **16**, a cui corrisponde il codice **18716132/0**.

The exhaust pipe silencer on a J92 machine, produced in 1999 with an TECUMSEH 13 HP engine, must be replaced. This part is shown in table **005a.0** in position **16**, and has the code number **18716132/0**.

Sur une machine J92 du 1999, avec moteur TECUMSEH de 13 CH, il faut remplacer le silencieux d'échappement. Cette pièce est représentée sur le tableau **005a.0** à la position **16**, correspondant au code **18716132/0**.

Auf einer Maschine J92 von 1999, mit Motor TECUMSEH mit 13 PS muß der Auspufftopf ersetzt werden. Dieses Einzelteil ist auf der Tafel **005a.0** unter der Position **16** dargestellt, der dem Code **18716132/0** entspricht.

L'ordinazione sarà quindi:

The order will therefore be:

La commande sera donc formulée de la façon suivante:

Die Bestellung lautet demnach:

per J92:
n. 1 silenziatore cod. 18716132/0
da inviare a
a mezzo

for J92:
1 silencer - code 18716132/0
to be sent to
method of shipping

pour J92:
1 silencieux - code 18716132/0
à envoyer à
par

Für J92:
1 Auspuff - Kode 18716132/0
zu versenden an
mit

Nota

Note

Remarque

Anmerkung

Per le parti non codificate del motore e della trasmissione contrassegnate con (*), occorre rivolgersi al Costruttore.

For parts of the engine and the transmission without code numbers, marked by (*), it's necessary to contact the manufacturer.

Pour les pièces non codées du moteur et de la transmission, indiquées avec (*), il faut s'adresser au Fabricant.





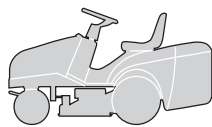

Für die nicht codierten Teile des Motors und des Antriebs, die mit (*) gekennzeichnet sind, muß man sich an den Hersteller wenden.

| | | |
|----------------|-----------------|-----------------|
| J92 | JP92 | JT92 |
| J92 hy. | JP92 hy. | JT92 hy. |

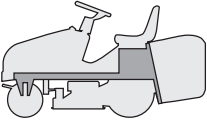
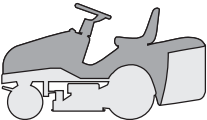

INDICE DELLE TAVOLE
INDEX OF TABLES
SOMMAIRE DES TABLEAUX
INHALT DER TAFELN

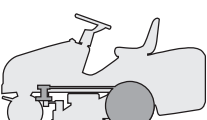
1999
000.0
 3 / 8

| GRUPPO / UNIT / GROUPE / GRUPPE | | J92 | JP92 | JT92 | J92 hydro | JP92 hydro | JT92 hydro |
|---|--|------|------|------|-----------|------------|------------|
|  | TELAIO CHASSIS CHASSIS RAHMENSATZ | 001 | 001 | 001 | 001 | 001 | 001 |
|  | CORROZZERIA BODY CARROSSERIE KARROSSERIE | 002 | 002a | 002b | 002 | 002a | 002b |
|  | STERZO STEERING BARRE DE DIRECTION LENKGETRIEBE | 003 | 003 | 003 | 003 | 003 | 003 |
|  | COMANDO FRENO E COMANDO CAMBIO BRAKE AND GEARBOX CONTROLS COMMANDE FREIN ET BOITE DE VITESSE BREMSE UND WECHSEL ANTRIEB | 004M | 004M | 004M | - | - | - |
|  | COMANDO TRASMISSIONE E FRENO DRIVE AND BRAKE CONTROLS COMMANDE TRANSMISSION ET FREIN GETRIEBE UND BREMSE ANTRIEB | - | - | - | 004Y | 004Y | 004Y |
|  | MOTORE ENGINE MOTEUR MOTOR 10,5 - 12,5 - 13 HP B&S | 005 | 005 | 005 | 005 | 005 | 005 |
| | 13 HP TECUMSEH | 005a | 005a | 005a | 005a | 005a | 005a |
| | 15,5 HP B&S | 005b | 005b | 005b | 005b | 005b | 005b |
|  | TRASMISSIONE TRANSMISSION TRANSMISSION GETRIEBE | 006M | 006M | 006M | 006Y | 006Y | 006Y |
|  | SOLLEVAMENTO PIATTO DI TAGLIO CUTTING PLATE LIFTING SOULEVEMENT PLATEAU DE COUPE SCHNEIDWERKZEUG AUFHEBESATZ | 007 | 007 | 007 | 007 | 007 | 007 |
|  | PIATTO DI TAGLIO (1) CUTTING PLATE (1) PLATEAU DE COUPE (1) SCHNEIDWERKZEUG (1) | 008 | 008 | 008 | 008 | 008 | 008 |

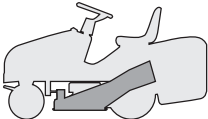
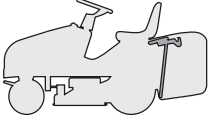
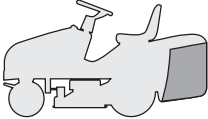
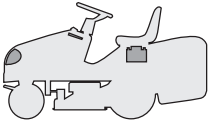
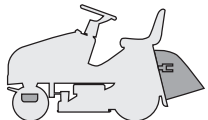

| GRUPPO / UNIT / GROUPE / GRUPPE | J92 | JP92 | JT92 | J92 hydro | JP92 hydro | JT92 hydro |
|--|---------------|---------------|---------------|---------------|---------------|---------------|
|  <p>PIATTO DI TAGLIO (2) CUTTING PLATE (2) PLATEAU DE COUPE (2) SCHNEIDWERKZEUG (2)</p> | 009 | 009 | 009 | 009 | 009 | 009 |
|  <p>SACCO (1. - PARTE FISSA) GRASSCATCHER (1. - FIXED PART) BAC (1. - PARTIE FIXE) AUFFANGSACK (1. - FESTER TEIL)</p> | 010 | 010 | 010 | 010 | 010 | 010 |
|  <p>SACCO (2. - PARTE MOBILE) GRASSCATCHER (2. - MOBILE PART) BAC (2. - PARTIE MOBILE) AUFFANGSACK (2. - BEWEGLICHER TEIL)</p> | 011 | 011 | 011 | 011 | 011 | 011 |
|  <p>PARTI ELETTRICHE ELECTRICAL PARTS PARTIES ELECTRIQUES ELETRISCHETEILE</p> | 012M | 012M | 012M | 012Y | 012Y | 012Y |
|  <p>ACCESSORI A RICHIESTA OPTIONALS ON REQUEST ACCESSOIRES SUR DEMANDE ZUBEHOERE NACH ANFRAGE</p> | 013 | 013 | 013 | 013 | 013 | 013 |
| <p>SCHEMA ELETTRICO WIRE DIAGRAM SCHEMA ELECTRIQUE ELEKTRISCHES SCHEMA</p> <p>10,5 - 12,5 - 13 HP B&S - 13 HP TECUMSEH</p> <p>15,5 HP B&S</p> | 014M 014Ma | 014M 014Ma | 014M 014Ma | 014Y 014Ya | 014Y 014Ya | 014Y 014Ya |

www.emc-motoculture.com

| | | |
|----------------|-----------------|-----------------|
| J92 | JP92 | JT92 |
| J92 hy. | JP92 hy. | JT92 hy. |

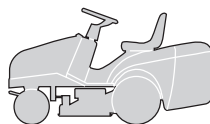

ELENCO NUMERICO
NUMERICAL LIST
LISTE NUMERIQUE
NUMERISCHE AUFSTELLUNG

1999

000.0

5 / 8

| CODE | TABLE | N. | Q.TY | CODE | TABLE | N. | Q.TY | CODE | TABLE | N. | Q.TY |
|------------|-------|----|------|------------|-------|----|------|------------|-------|----|------|
| 12001000/0 | 003 | 5 | 1 | 12292102/0 | 012Y | 3 | 2 | 12521331/0 | 002b | 73 | 4 |
| 12001000/0 | 003 | 76 | 2 | 12293200/0 | 001 | 56 | 2 | 12521350/0 | 001 | 58 | 2 |
| 12001010/0 | 006M | 76 | 2 | 12293200/0 | 004M | 45 | 1 | 12521350/0 | 004Y | 55 | 2 |
| 12001010/0 | 006Y | 76 | 2 | 12293200/0 | 004Y | 23 | 1 | 12521350/0 | 004Y | 66 | 1 |
| 12139100/0 | 009 | 21 | 2 | 12293200/0 | 004Y | 64 | 1 | 12521350/0 | 006M | 28 | 1 |
| 12139430/0 | 006M | 42 | 1 | 12293200/0 | 005 | 14 | 1 | 12521350/0 | 006M | 46 | 4 |
| 12139480/0 | 009 | 29 | 2 | 12293200/0 | 005a | 9 | 1 | 12521350/0 | 006Y | 37 | 4 |
| 12141418/0 | 004M | 50 | 1 | 12293200/0 | 005b | 9 | 1 | 12521350/0 | 007 | 37 | 1 |
| 12154330/0 | 001 | 30 | 2 | 12293200/0 | 006M | 18 | 2 | 12521350/0 | 008 | 86 | 1 |
| 12154510/0 | 001 | 14 | 4 | 12293200/0 | 006M | 27 | 1 | 12521350/0 | 009 | 18 | 6 |
| 12154510/0 | 004M | 10 | 1 | 12293200/0 | 006Y | 18 | 2 | 12521350/0 | 010 | 23 | 4 |
| 12154510/0 | 004M | 49 | 1 | 12293200/0 | 007 | 33 | 1 | 12521360/0 | 003 | 49 | 1 |
| 12154510/0 | 004Y | 10 | 1 | 12293201/0 | 001 | 20 | 2 | 12521360/0 | 009 | 59 | 1 |
| 12154510/0 | 008 | 82 | 1 | 12293201/0 | 001 | 8 | 6 | 12521370/0 | 003 | 40 | 1 |
| 12154510/0 | 010 | 15 | 1 | 12293201/0 | 002b | 4 | 2 | 12521370/0 | 006Y | 44 | 1 |
| 12154510/0 | 010 | 3 | 5 | 12293201/0 | 004M | 32 | 1 | 12521410/0 | 006M | 74 | 4 |
| 12154510/0 | 011 | 15 | 1 | 12293201/0 | 004Y | 24 | 1 | 12521410/0 | 006Y | 74 | 4 |
| 12154510/0 | 013 | 6 | 2 | 12293201/0 | 004Y | 61 | 1 | 12521410/0 | 007 | 13 | 1 |
| 12154510/0 | 013 | 9 | 1 | 12293201/0 | 005 | 14 | 3 | 12523040/0 | 001 | 13 | 4 |
| 12155000/0 | 003 | 33 | 4 | 12293201/0 | 005b | 9 | 3 | 12523040/0 | 002 | 24 | 9 |
| 12155000/0 | 004M | 12 | 1 | 12293201/0 | 006M | 22 | 1 | 12523040/0 | 002a | 24 | 9 |
| 12155000/0 | 004M | 38 | 1 | 12293201/0 | 006M | 51 | 2 | 12523040/0 | 002b | 24 | 9 |
| 12155000/0 | 004Y | 12 | 1 | 12293201/0 | 006Y | 22 | 1 | 12523050/0 | 006Y | 45 | 1 |
| 12155000/0 | 006M | 13 | 1 | 12293201/0 | 006Y | 42 | 2 | 12523060/0 | 001 | 59 | 2 |
| 12155000/0 | 006M | 16 | 1 | 12293201/0 | 007 | 17 | 2 | 12523060/0 | 002 | 46 | 4 |
| 12155000/0 | 006M | 23 | 1 | 12293201/0 | 007 | 23 | 1 | 12523060/0 | 002a | 46 | 4 |
| 12155000/0 | 006M | 33 | 2 | 12293201/0 | 008 | 13 | 1 | 12523060/0 | 002b | 46 | 4 |
| 12155000/0 | 006M | 40 | 2 | 12293201/0 | 008 | 19 | 2 | 12523060/0 | 004M | 39 | 1 |
| 12155000/0 | 006M | 47 | 4 | 12293201/0 | 008 | 43 | 1 | 12523060/0 | 004Y | 60 | 1 |
| 12155000/0 | 006M | 9 | 1 | 12293201/0 | 008 | 50 | 1 | 12523060/0 | 006M | 12 | 1 |
| 12155000/0 | 006Y | 13 | 1 | 12293201/0 | 008 | 73 | 2 | 12523060/0 | 006M | 32 | 1 |
| 12155000/0 | 006Y | 16 | 1 | 12293201/0 | 008 | 73 | 2 | 12523060/0 | 006M | 39 | 2 |
| 12155000/0 | 006Y | 23 | 1 | 12295200/0 | 003 | 44 | 2 | 12523060/0 | 006Y | 12 | 1 |
| 12155000/0 | 006Y | 27 | 2 | 12295200/0 | 003 | 54 | 1 | 12523060/0 | 006Y | 26 | 1 |
| 12155000/0 | 006Y | 34 | 2 | 12295200/0 | 003 | 58 | 2 | 12523060/0 | 006Y | 33 | 2 |
| 12155000/0 | 006Y | 38 | 4 | 12295200/0 | 003 | 9 | 2 | 12523060/0 | 007 | 22 | 1 |
| 12155000/0 | 006Y | 9 | 1 | 12295200/0 | 009 | 37 | 1 | 12523060/0 | 008 | 32 | 1 |
| 12155000/0 | 007 | 34 | 1 | 12295200/0 | 009 | 57 | 1 | 12523060/0 | 008 | 46 | 1 |
| 12155000/0 | 007 | 36 | 1 | 12295200/0 | 009 | 67 | 1 | 12523060/0 | 008 | 83 | 1 |
| 12155000/0 | 008 | 33 | 1 | 12295300/0 | 003 | 18 | 1 | 12523060/0 | 009 | 70 | 4 |
| 12155000/0 | 008 | 44 | 1 | 12360352/0 | 012M | 10 | 1 | 12523070/0 | 008 | 7 | 2 |
| 12155000/0 | 008 | 47 | 1 | 12360352/0 | 012M | 6 | 1 | 12523080/0 | 009 | 25 | 2 |
| 12155000/0 | 008 | 51 | 1 | 12360352/0 | 012Y | 10 | 1 | 12523090/0 | 003 | 52 | 1 |
| 12155000/0 | 008 | 79 | 1 | 12360352/0 | 012Y | 6 | 1 | 12523100/0 | 003 | 16 | 2 |
| 12155000/0 | 008 | 9 | 1 | 12360420/0 | 001 | 16 | 2 | 12540260/0 | 001 | 9 | 1 |
| 12155000/0 | 009 | 19 | 6 | 12361005/0 | 012M | 7 | 1 | 12540260/0 | 005 | 15 | 2 |
| 12155000/0 | 010 | 22 | 4 | 12361005/0 | 012Y | 7 | 1 | 12540260/0 | 005a | 15 | 2 |
| 12155000/0 | 013 | 24 | 3 | 12379511/0 | 003 | 3 | 2 | 12540260/0 | 005a | 8 | 4 |
| 12155010/0 | 001 | 52 | 2 | 12379511/0 | 004Y | 46 | 1 | 12540260/0 | 005b | 15 | 2 |
| 12155010/0 | 004M | 40 | 1 | 12400030/0 | 010 | 34 | 1 | 12540260/0 | 005b | 8 | 2 |
| 12155010/0 | 008 | 84 | 1 | 12436030/0 | 003 | 41 | 1 | 12543000/0 | 006M | 3 | 1 |
| 12156602/0 | 003 | 13 | 1 | 12436050/0 | 002 | 4 | 2 | 12543000/0 | 006Y | 3 | 1 |
| 12156602/0 | 003 | 50 | 1 | 12436050/0 | 002a | 4 | 2 | 12581200/0 | 002 | 33 | 2 |
| 12156602/0 | 009 | 35 | 1 | 12436050/0 | 004M | 13 | 1 | 12581200/0 | 002a | 33 | 2 |
| 12156602/0 | 009 | 38 | 1 | 12436050/0 | 004Y | 13 | 1 | 12581200/0 | 002b | 33 | 2 |
| 12156602/0 | 009 | 56 | 1 | 12436050/0 | 008 | 22 | 2 | 12582100/0 | 005 | 8 | 1 |
| 12156602/0 | 009 | 58 | 1 | 12436050/0 | 008 | 25 | 1 | 12582100/0 | 006Y | 47 | 1 |
| 12156602/0 | 009 | 65 | 1 | 12437502/0 | 002 | 15 | 2 | 12582101/0 | 011 | 12 | 4 |
| 12156602/0 | 009 | 68 | 1 | 12437502/0 | 002 | 85 | 2 | 12583500/0 | 001 | 35 | 2 |
| 12156602/0 | 009 | 71 | 4 | 12437502/0 | 002a | 15 | 2 | 12583500/0 | 001 | 57 | 2 |
| 12290800/0 | 002 | 36 | 1 | 12437502/0 | 002a | 85 | 2 | 12583500/0 | 002 | 45 | 4 |
| 12290800/0 | 002a | 36 | 1 | 12437502/0 | 002b | 15 | 2 | 12583500/0 | 002a | 45 | 4 |
| 12290800/0 | 002b | 36 | 1 | 12437502/0 | 002b | 85 | 2 | 12583500/0 | 002b | 45 | 4 |
| 12292100/0 | 008 | 27 | 1 | 12500030/0 | 009 | 4 | 2 | 12583500/0 | 004M | 44 | 1 |
| 12292100/0 | 010 | 7 | 1 | 12521320/0 | 002 | 84 | 2 | 12583500/0 | 005a | 20 | 2 |
| 12292100/0 | 011 | 13 | 4 | 12521320/0 | 002a | 84 | 2 | 12583500/0 | 005a | 5 | 2 |
| 12292102/0 | 001 | 22 | 4 | 12521320/0 | 002b | 84 | 2 | 12583500/0 | 005b | 20 | 2 |
| 12292102/0 | 001 | 25 | 4 | 12521330/0 | 003 | 61 | 2 | 12583500/0 | 005b | 5 | 2 |
| 12292102/0 | 001 | 4 | 4 | 12521330/0 | 004M | 48 | 2 | 12583500/0 | 006M | 26 | 1 |
| 12292102/0 | 004Y | 48 | 2 | 12521330/0 | 004M | 9 | 2 | 12583500/0 | 009 | 32 | 2 |
| 12292102/0 | 006M | 54 | 2 | 12521330/0 | 004Y | 9 | 2 | 12583501/0 | 004Y | 53 | 1 |
| 12292102/0 | 007 | 27 | 4 | 12521330/0 | 006M | 53 | 2 | 12585100/0 | 003 | 10 | 2 |
| 12292102/0 | 008 | 52 | 1 | 12521330/0 | 010 | 14 | 1 | 12585100/0 | 003 | 53 | 1 |
| 12292102/0 | 010 | 11 | 2 | 12521331/0 | 002 | 73 | 4 | 12585100/0 | 003 | 57 | 2 |
| 12292102/0 | 012M | 3 | 2 | 12521331/0 | 002a | 73 | 4 | 12587100/0 | 003 | 17 | 1 |



| CODE | TABLE | N. | Q.TY | CODE | TABLE | N. | Q.TY | CODE | TABLE | N. | Q.TY |
|------------|-------|----|------|------------|-------|----|------|------------|-------|----|------|
| 12604898/0 | 004M | 20 | 1 | 12735110/0 | 002a | 94 | 1 | 12793102/0 | 009 | 30 | 2 |
| 12604898/0 | 004Y | 20 | 1 | 12735110/0 | 002b | 14 | 2 | 12793102/0 | 010 | 21 | 4 |
| 12604898/0 | 010 | 18 | 1 | 12735110/0 | 002b | 94 | 1 | 12793301/0 | 013 | 45 | 2 |
| 12604899/0 | 006M | 29 | 1 | 12735110/0 | 004Y | 69 | 2 | 12793701/0 | 004Y | 22 | 1 |
| 12604899/0 | 007 | 9 | 1 | 12735110/0 | 004Y | 70 | 1 | 12815240/0 | 001 | 12 | 4 |
| 12608950/0 | 006M | 43 | 1 | 12735110/0 | 008 | 48 | 2 | 12818700/0 | 009 | 17 | 6 |
| 12609200/0 | 008 | 5 | 1 | 12735110/0 | 008 | 54 | 2 | 18120002/0 | 012M | 21 | 1 |
| 12609260/0 | 004Y | 50 | 1 | 12735120/0 | 003 | 35 | 4 | 18120002/0 | 012Y | 21 | 1 |
| 12609260/0 | 009 | 10 | 1 | 12735140/0 | 004Y | 71 | 2 | 18210016/0 | 012M | 30 | 1 |
| 12609260/0 | 009 | 16 | 1 | 12735150/0 | 006M | 49 | 2 | 18210016/0 | 012Y | 30 | 1 |
| 12610800/0 | 008 | 4 | 1 | 12735150/0 | 006Y | 40 | 2 | 18210200/0 | 008 | 28 | 1 |
| 12620206/0 | 007 | 14 | 2 | 12735402/0 | 002 | 16 | 3 | 18210200/0 | 004Y | 65 | 1 |
| 12620299/0 | 002 | 52 | 1 | 12735402/0 | 002 | 22 | 4 | 18310005/0 | 005a | 21 | 1 |
| 12620299/0 | 002a | 52 | 1 | 12735402/0 | 002 | 64 | 6 | 18310005/0 | 005b | 21 | 1 |
| 12620299/0 | 002b | 52 | 1 | 12735402/0 | 002 | 66 | 2 | 18375051/1 | 005 | 3 | 3 |
| 12622650/0 | 003 | 39 | 1 | 12735402/0 | 002 | 67 | 3 | 18375051/1 | 005a | 3 | 4 |
| 12674701/0 | 013 | 5 | 2 | 12735402/0 | 002 | 68 | 4 | 18375051/1 | 005b | 3 | 1 |
| 12689500/0 | 004M | 47 | 1 | 12735402/0 | 002a | 16 | 3 | 18375053/0 | 005 | 17 | 1 |
| 12691100/0 | 005 | 13 | 4 | 12735402/0 | 002a | 22 | 4 | 18375053/0 | 005a | 23 | 1 |
| 12691100/0 | 005a | 7 | 4 | 12735402/0 | 002a | 64 | 6 | 18375053/0 | 005b | 23 | 1 |
| 12691100/0 | 005b | 7 | 4 | 12735402/0 | 002a | 66 | 2 | 18399000/0 | 008 | 26 | 1 |
| 12691100/0 | 006M | 37 | 1 | 12735402/0 | 002a | 67 | 3 | 18399001/0 | 004Y | 63 | 1 |
| 12691100/0 | 006Y | 31 | 1 | 12735402/0 | 002a | 68 | 4 | 18400851/0 | 012M | 28 | 1 |
| 12691100/0 | 008 | 31 | 1 | 12735402/0 | 002b | 16 | 3 | 18400851/0 | 012Y | 28 | 1 |
| 12691200/0 | 006M | 38 | 1 | 12735402/0 | 002b | 22 | 4 | 18400910/0 | 006M | 44 | 1 |
| 12691200/0 | 006Y | 32 | 1 | 12735402/0 | 002b | 64 | 6 | 18400920/0 | 006Y | 35 | 1 |
| 12691400/0 | 007 | 21 | 1 | 12735402/0 | 002b | 66 | 2 | 18401001/0 | 005 | 12 | 1 |
| 12691700/0 | 001 | 34 | 2 | 12735402/0 | 002b | 67 | 3 | 18401001/0 | 005a | 12 | 1 |
| 12691700/0 | 008 | 6 | 1 | 12735402/0 | 002b | 68 | 4 | 18401001/0 | 005b | 12 | 1 |
| 12691800/0 | 006M | 45 | 4 | 12735402/0 | 009 | 93 | 6 | 18450060/0 | 012M | 31 | 1 |
| 12691800/0 | 006Y | 36 | 4 | 12735410/0 | 002 | 21 | 6 | 18450060/0 | 012Y | 31 | 1 |
| 12692050/0 | 004M | 37 | 1 | 12735410/0 | 002a | 21 | 6 | 18450065/1 | 012M | 27 | 1 |
| 12692050/0 | 008 | 78 | 1 | 12735410/0 | 002b | 21 | 6 | 18450065/1 | 012Y | 27 | 1 |
| 12692080/0 | 006M | 7 | 1 | 12735510/0 | 005 | 7 | 1 | 18459100/0 | 012M | 34 | 2 |
| 12692080/0 | 006Y | 7 | 1 | 12735520/0 | 006Y | 46 | 1 | 18459100/0 | 012Y | 34 | 2 |
| 12692390/0 | 003 | 12 | 1 | 12735530/0 | 005a | 6 | 2 | 18565351/0 | 012M | 29 | 1 |
| 12692695/0 | 003 | 15 | 1 | 12735530/0 | 005b | 6 | 2 | 18565351/0 | 012Y | 29 | 1 |
| 12726388/0 | 002 | 35 | 1 | 12735694/0 | 009 | 26 | 1 | 18566113/0 | 013 | 4 | 2 |
| 12726388/0 | 002a | 35 | 1 | 12735695/1 | 009 | 27 | 1 | 18716132/0 | 005a | 16 | 1 |
| 12726388/0 | 002b | 35 | 1 | 12737310/0 | 006M | 2 | 1 | 18716132/0 | 005b | 16 | 1 |
| 12727356/0 | 002 | 10 | 2 | 12737310/0 | 006Y | 2 | 1 | 18736111/0 | 012M | 1 | 1 |
| 12727356/0 | 002a | 10 | 2 | 12760520/0 | 013 | 23 | 3 | 18736111/0 | 012Y | 1 | 1 |
| 12727810/0 | 003 | 60 | 2 | 12788512/0 | 002 | 32 | 2 | 18737849/0 | 005 | 11 | 1 |
| 12727810/0 | 012M | 19 | 2 | 12788512/0 | 002a | 32 | 2 | 18737849/0 | 005a | 11 | 1 |
| 12727810/0 | 012Y | 19 | 2 | 12788512/0 | 002b | 32 | 2 | 18737849/0 | 005b | 11 | 1 |
| 12728450/0 | 002b | 9 | 2 | 12789000/0 | 001 | 29 | 2 | 18737950/0 | 013 | - | 1 |
| 12728460/0 | 002 | 83 | 2 | 12790780/0 | 001 | 24 | 4 | 18738206/0 | 005b | 4 | 1 |
| 12728460/0 | 002a | 83 | 2 | 12790780/0 | 001 | 3 | 4 | 18738211/0 | 005a | 4 | 1 |
| 12728460/0 | 002b | 83 | 2 | 12790781/0 | 010 | 10 | 2 | 19035000/0 | 009 | 3 | 2 |
| 12728510/0 | 010 | 36 | 3 | 12790781/0 | 001 | 21 | 4 | 19216032/0 | 009 | 14 | 2 |
| 12728680/0 | 002 | 23 | 1 | 12791011/0 | 004Y | 47 | 2 | 19216032/0 | 009 | 8 | 2 |
| 12728680/0 | 002a | 23 | 1 | 12791011/0 | 007 | 26 | 4 | 19216033/1 | 008 | 3 | 1 |
| 12728680/0 | 002b | 23 | 1 | 12791200/0 | 010 | 13 | 1 | 19410605/1 | 012M | 24 | 1 |
| 12729601/0 | 002 | 72 | 4 | 12791213/0 | 008 | 81 | 1 | 19410605/1 | 012Y | 24 | 1 |
| 12729601/0 | 002a | 72 | 4 | 12791213/0 | 012M | 2 | 2 | 19410606/0 | 012M | 14 | 2 |
| 12729601/0 | 002b | 72 | 4 | 12791213/0 | 012Y | 2 | 2 | 19410606/0 | 012Y | 14 | 3 |
| 12729601/0 | 008 | 39 | 2 | 12791500/0 | 010 | 2 | 5 | 19410607/0 | 012M | 25 | 1 |
| 12729601/0 | 011 | 9 | 4 | 12791500/0 | 013 | 8 | 1 | 19410607/0 | 012Y | 25 | 1 |
| 12731580/0 | 001 | 38 | 4 | 12792099/0 | 011 | 10 | 2 | 19410608/0 | 012M | 15 | 1 |
| 12731601/0 | 004M | 18 | 4 | 12792099/0 | 011 | 11 | 2 | 19410609/0 | 012Y | 15 | 1 |
| 12731601/0 | 004M | 5 | 6 | 12792099/0 | 011 | 14 | 1 | 22034523/0 | 007 | 11 | 2 |
| 12731601/0 | 004Y | 18 | 4 | 12792610/0 | 001 | 19 | 2 | 22041980/0 | 008 | 18 | 2 |
| 12731601/0 | 004Y | 5 | 6 | 12792610/0 | 001 | 39 | 2 | 22061337/0 | 008 | 80 | 1 |
| 12731601/0 | 007 | 30 | 4 | 12792610/0 | 001 | 7 | 4 | 22110230/0 | 003 | 77 | 2 |
| 12731601/0 | 008 | 41 | 2 | 12792610/0 | 006M | 50 | 2 | 22110230/0 | 006M | 77 | 2 |
| 12734995/0 | 001 | 32 | 4 | 12792610/0 | 006Y | 41 | 2 | 22110230/0 | 006Y | 77 | 2 |
| 12734995/0 | 002 | 65 | 2 | 12792610/0 | 008 | 12 | 1 | 22160400/0 | 003 | 48 | 1 |
| 12734995/0 | 002a | 65 | 2 | 12792611/0 | 003 | 32 | 4 | 22160400/0 | 009 | 24 | 2 |
| 12734995/0 | 002b | 65 | 2 | 12792611/0 | 005a | 19 | 2 | 22450500/0 | 004M | 14 | 1 |
| 12735104/0 | 004Y | 27 | 2 | 12792611/0 | 005b | 19 | 2 | 22450500/0 | 004Y | 14 | 1 |
| 12735104/0 | 005 | 9 | 1 | 12792611/0 | 007 | 16 | 2 | 22450500/0 | 008 | 10 | 1 |
| 12735106/0 | 005 | 5 | 4 | 12792611/0 | 008 | 17 | 2 | 22524970/1 | 001 | 51 | 2 |
| 12735106/0 | 005a | 22 | 4 | 12792611/0 | 008 | 72 | 2 | 22545152/0 | 004Y | 26 | 1 |
| 12735106/0 | 005a | 25 | 2 | 12792612/0 | 004Y | 52 | 1 | 22672150/0 | 003 | 51 | 2 |
| 12735106/0 | 005b | 22 | 4 | 12793101/0 | 002 | 44 | 4 | 22672151/0 | 004M | 33 | 1 |
| 12735107/0 | 005a | 17 | 4 | 12793101/0 | 002a | 44 | 4 | 22672151/0 | 008 | 74 | 1 |
| 12735107/0 | 005b | 17 | 4 | 12793101/0 | 002b | 44 | 4 | 22672152/0 | 008 | 16 | 2 |
| 12735110/0 | 002 | 14 | 2 | 12793101/0 | 004Y | 59 | 1 | 22672152/0 | 008 | 8 | 1 |
| 12735110/0 | 002 | 94 | 1 | 12793102/0 | 005a | 14 | 2 | 22672153/0 | 004Y | 51 | 1 |
| 12735110/0 | 002a | 14 | 2 | 12793102/0 | 005b | 14 | 2 | 22746600/0 | 003 | 56 | 2 |



| CODE | TABLE | N. | Q.TY | CODE | TABLE | N. | Q.TY | CODE | TABLE | N. | Q.TY |
|------------|-------|----|------|------------|-------|----|------|------------|-------|----|------|
| 22746600/0 | 003 | 8 | 2 | 25110200/0 | 002 | 61 | 1 | 25430229/1 | 008 | 23 | 2 |
| 22746601/0 | 004M | 43 | 1 | 25110200/0 | 002a | 61 | 1 | 25430230/0 | 012M | 23 | 1 |
| 22746601/0 | 006M | 25 | 1 | 25110200/0 | 002b | 61 | 1 | 25430230/0 | 012Y | 23 | 1 |
| 24487997/0 | 004Y | 56 | 2 | 25110201/0 | 002a | 61 | 1 | 25430232/0 | 010 | 5 | 1 |
| 24487997/0 | 004Y | 67 | 1 | 25110205/0 | 002 | 18 | 1 | 25430234/0 | 004M | 16 | 1 |
| 24487997/0 | 007 | 38 | 1 | 25110205/0 | 002a | 18 | 1 | 25430234/0 | 004Y | 16 | 1 |
| 24487997/0 | 009 | 52 | 1 | 25110205/0 | 002b | 18 | 1 | 25463200/0 | 009 | 20 | 2 |
| 24487997/0 | 009 | 60 | 1 | 25110206/0 | 002 | 18 | 1 | 25470901/0 | 007 | 4 | 1 |
| 24487997/0 | 009 | 61 | 1 | 25110206/0 | 002a | 18 | 1 | 25485002/0 | 002a | 5 | 1 |
| 24487998/0 | 013 | 11 | 2 | 25110207/0 | 002a | 18 | 1 | 25510011/0 | 007 | 5 | 1 |
| 24487999/0 | 013 | 44 | 1 | 25110263/1 | 002 | 20 | 1 | 25510015/0 | 002b | 3 | 2 |
| 25020802/0 | 009 | 6 | 1 | 25110263/1 | 002a | 20 | 1 | 25510021/0 | 013 | 43 | 1 |
| 25020803/0 | 009 | 12 | 1 | 25110263/1 | 002b | 20 | 1 | 25510022/0 | 013 | 10 | 2 |
| 25032004/0 | 011 | 5 | 1 | 25110264/1 | 002 | 19 | 1 | 25510024/0 | 009 | 33 | 1 |
| 25032005/0 | 011 | 4 | 1 | 25110264/1 | 002a | 19 | 1 | 25510024/0 | 009 | 54 | 2 |
| 25033002/0 | 007 | 6 | 1 | 25110264/1 | 002b | 19 | 1 | 25510024/0 | 009 | 63 | 1 |
| 25033012/0 | 004M | 42 | 1 | 25110265/0 | 004Y | 42 | 1 | 25510032/0 | 007 | 20 | 1 |
| 25033013/0 | 007 | 31 | 1 | 25110266/0 | 004Y | 43 | 1 | 25510033/0 | 004M | 7 | 1 |
| 25033021/0 | 004M | 19 | 1 | 25110267/0 | 004Y | 2 | 1 | 25510033/0 | 004Y | 7 | 1 |
| 25033021/0 | 004Y | 19 | 1 | 25110269/0 | 004M | 2 | 1 | 25510035/0 | 004M | 31 | 1 |
| 25033024/0 | 008 | 21 | 1 | 25120159/0 | 002 | 11 | 1 | 25510036/0 | 006M | 31 | 1 |
| 25033025/0 | 003 | 55 | 1 | 25120159/0 | 002a | 11 | 1 | 25510036/0 | 006Y | 25 | 1 |
| 25033060/0 | 009 | 2 | 2 | 25120160/0 | 002 | 11 | 1 | 25510039/0 | 002a | 3 | 2 |
| 25034002/1 | 003 | 2 | 4 | 25120160/0 | 002a | 11 | 1 | 25510040/1 | 006M | 14 | 1 |
| 25034002/1 | 004Y | 45 | 2 | 25120161/0 | 002 | 11 | 1 | 25510040/1 | 006Y | 14 | 1 |
| 25038002/0 | 004Y | 58 | 1 | 25120161/0 | 002a | 11 | 1 | 25510040/1 | 007 | 32 | 1 |
| 25038002/0 | 006M | 8 | 2 | 25120162/0 | 002a | 11 | 1 | 25510042/0 | 010 | 6 | 2 |
| 25038002/0 | 006Y | 8 | 2 | 25120165/0 | 002b | 11 | 1 | 25510043/0 | 003 | 43 | 1 |
| 25038003/0 | 003 | 36 | 1 | 25120166/0 | 002b | 11 | 1 | 25510044/0 | 009 | 94 | 2 |
| 25040617/0 | 003 | 42 | 1 | 25122000/0 | 001 | 54 | 2 | 25510045/0 | 002 | 3 | 2 |
| 25060102/0 | 008 | 45 | 1 | 25122200/1 | 003 | 73 | 4 | 25519999/4 | 013 | 22 | 1 |
| 25060103/0 | 008 | 53 | 1 | 25160007/0 | 008 | 36 | 1 | 25520003/0 | 003 | 37 | 1 |
| 25065001/0 | 012M | 8 | 1 | 25160013/0 | 007 | 12 | 1 | 25547014/0 | 002b | 2 | 1 |
| 25065001/0 | 012Y | 8 | 1 | 25160014/0 | 006M | 36 | 1 | 25547016/1 | 002b | 2 | 1 |
| 25065004/0 | 012M | 11 | 1 | 25160014/0 | 006Y | 30 | 1 | 25547025/0 | 002 | 2 | 1 |
| 25065004/0 | 012Y | 11 | 1 | 25160016/0 | 003 | 14 | 1 | 25547025/0 | 002a | 2 | 1 |
| 25065012/0 | 012M | 9 | 1 | 25160017/0 | 006M | 10 | 1 | 25547026/0 | 002 | 2 | 1 |
| 25065012/0 | 012Y | 9 | 1 | 25160017/0 | 006M | 20 | 1 | 25547026/0 | 002a | 2 | 1 |
| 25065014/1 | 012M | 20 | 1 | 25160017/0 | 006Y | 10 | 1 | 25547027/0 | 002 | 2 | 1 |
| 25065014/1 | 012Y | 20 | 1 | 25160017/0 | 006Y | 10 | 1 | 25547027/0 | 002a | 2 | 1 |
| 25065016/0 | 012M | 17 | 1 | 25160018/0 | 006M | 35 | 1 | 25547028/0 | 002a | 2 | 1 |
| 25065017/0 | 012M | 5 | 1 | 25160018/0 | 006Y | 29 | 1 | 25547033/0 | 002 | 43 | 1 |
| 25065017/0 | 012Y | 5 | 1 | 25160501/0 | 009 | 15 | 1 | 25547033/0 | 002a | 43 | 1 |
| 25065018/0 | 012M | 16 | 1 | 25160501/0 | 009 | 9 | 1 | 25547033/0 | 002b | 43 | 1 |
| 25065018/0 | 012Y | 16 | 1 | 25190091/0 | 009 | 92 | 1 | 25547037/0 | 007 | 25 | 2 |
| 25065020/0 | 012M | 26 | 1 | 25207200/0 | 009 | 13 | 1 | 25547039/0 | 004M | 3 | 1 |
| 25065020/0 | 012Y | 26 | 1 | 25207200/0 | 009 | 7 | 1 | 25547039/0 | 004Y | 3 | 1 |
| 25065021/0 | 012Y | 17 | 1 | 25260000/0 | 002b | 10 | 2 | 25547041/0 | 004M | 4 | 1 |
| 25065023/0 | 012M | 37 | 1 | 25270301/0 | 008 | 38 | 1 | 25547041/0 | 004Y | 4 | 1 |
| 25065023/0 | 012Y | 37 | 1 | 25270303/0 | 006M | 52 | 1 | 25547041/0 | 007 | 29 | 2 |
| 25076802/0 | 002b | 6 | 1 | 25270304/0 | 008 | 40 | 1 | 25547049/0 | 004M | 17 | 2 |
| 25108004/0 | 009 | 91 | 1 | 25270305/0 | 008 | 49 | 1 | 25547049/0 | 004Y | 17 | 2 |
| 25109521/0 | 006M | 55 | 2 | 25318124/0 | 010 | 33 | 1 | 25547053/0 | 013 | 7 | 1 |
| 25109521/0 | 006Y | 48 | 2 | 25318128/0 | 004M | 46 | 1 | 25547054/0 | 002 | 12 | 1 |
| 25110177/1 | 002 | 18 | 1 | 25318142/0 | 003 | 11 | 1 | 25547055/0 | 002 | 12 | 1 |
| 25110177/1 | 002a | 18 | 1 | 25318146/0 | 004Y | 57 | 1 | 25547056/0 | 002 | 12 | 1 |
| 25110177/1 | 002b | 18 | 1 | 25318149/0 | 006Y | 43 | 1 | 25547061/0 | 001 | 36 | 1 |
| 25110178/1 | 002 | 71 | 1 | 25394500/1 | 004M | 21 | 1 | 25547063/0 | 001 | 37 | 1 |
| 25110178/1 | 002a | 71 | 1 | 25394500/1 | 004Y | 21 | 1 | 25570000/0 | 003 | 38 | 1 |
| 25110178/1 | 002b | 71 | 1 | 25394501/0 | 002 | 34 | 1 | 25580007/0 | 008 | 42 | 1 |
| 25110179/0 | 002 | 61 | 1 | 25394501/0 | 002a | 34 | 1 | 25580011/0 | 001 | 33 | 2 |
| 25110179/0 | 002a | 61 | 1 | 25394501/0 | 002b | 34 | 1 | 25580012/0 | 002 | 8 | 1 |
| 25110179/0 | 002b | 61 | 1 | 25394503/1 | 004M | 41 | 1 | 25580012/0 | 002a | 8 | 1 |
| 25110184/0 | 002 | 18 | 1 | 25394503/1 | 008 | 87 | 1 | 25580013/0 | 002 | 9 | 1 |
| 25110184/0 | 002a | 18 | 1 | 25394504/0 | 007 | 7 | 1 | 25580013/0 | 002a | 9 | 1 |
| 25110184/0 | 002b | 18 | 1 | 25394508/0 | 011 | 8 | 1 | 25590000/0 | 003 | 74 | 2 |
| 25110193/1 | 002 | 18 | 1 | 25410858/0 | 002b | 5 | 1 | 25590001/0 | 006M | 73 | 2 |
| 25110193/1 | 002a | 18 | 1 | 25410866/0 | 002a | 6 | 1 | 25590001/0 | 006Y | 73 | 2 |
| 25110194/1 | 002 | 18 | 1 | 25410867/0 | 002a | 7 | 1 | 25598050/0 | 005 | 10 | 1 |
| 25110194/1 | 002a | 18 | 1 | 25430205/0 | 001 | 53 | 2 | 25598050/0 | 005a | 10 | 1 |
| 25110194/1 | 002b | 18 | 1 | 25430208/0 | 007 | 8 | 1 | 25598050/0 | 005b | 10 | 1 |
| 25110195/1 | 002a | 18 | 1 | 25430210/0 | 004Y | 25 | 1 | 25600015/0 | 002 | 62 | 1 |
| 25110196/1 | 002 | 71 | 1 | 25430212/1 | 004M | 8 | 1 | 25600015/0 | 002a | 62 | 1 |
| 25110196/1 | 002a | 71 | 1 | 25430212/1 | 004Y | 8 | 1 | 25600015/0 | 002b | 62 | 1 |
| 25110197/1 | 002 | 71 | 1 | 25430215/0 | 002b | 8 | 2 | 25600016/0 | 002 | 63 | 1 |
| 25110197/1 | 002a | 71 | 1 | 25430219/0 | 006M | 19 | 1 | 25600016/0 | 002a | 63 | 1 |
| 25110197/1 | 002b | 71 | 1 | 25430219/0 | 006Y | 19 | 1 | 25600016/0 | 002b | 63 | 1 |
| 25110198/1 | 002a | 71 | 1 | 25430220/0 | 010 | 19 | 1 | 25600020/0 | 002 | 81 | 1 |
| 25110199/0 | 002 | 61 | 1 | 25430226/0 | 004M | 36 | 1 | 25600020/0 | 002a | 81 | 1 |
| 25110199/0 | 002a | 61 | 1 | 25430227/0 | 008 | 77 | 1 | 25600020/0 | 002b | 81 | 1 |



| CODE | TABLE | N. | Q.TY | CODE | TABLE | N. | Q.TY | CODE | TABLE | N. | Q.TY |
|------------|-------|----|------|------------|-------|----|------|------------|-------|----|------|
| 25600021/1 | 002 | 82 | 1 | 25785033/0 | 002a | 17 | 1 | 82040038/1 | 012M | 12 | 1 |
| 25600021/1 | 002a | 82 | 1 | 25785034/0 | 002a | 17 | 1 | 82040038/1 | 012Y | 12 | 1 |
| 25600021/1 | 002b | 82 | 1 | 25785036/0 | 002b | 17 | 1 | 82040041/0 | 012M | 13 | 1 |
| 25600024/0 | 002 | 62 | 1 | 25785037/0 | 002b | 17 | 1 | 82040047/0 | 012Y | 13 | 1 |
| 25600024/0 | 002a | 62 | 1 | 25785055/0 | 010 | 12 | 1 | 82076801/1 | 002b | 1 | 1 |
| 25600025/0 | 002 | 63 | 1 | 25785057/0 | 001 | 23 | 1 | 82076805/0 | 002b | 1 | 1 |
| 25600025/0 | 002a | 63 | 1 | 25785077/0 | 010 | 20 | 2 | 82076884/1 | 002 | 1 | 1 |
| 25600026/0 | 002 | 62 | 1 | 25785101/0 | 003 | 31 | 1 | 82076885/1 | 002 | 1 | 1 |
| 25600026/0 | 002a | 62 | 1 | 25785114/0 | 002 | 42 | 1 | 82076886/0 | 002a | 1 | 1 |
| 25600026/0 | 002b | 62 | 1 | 25785114/0 | 002a | 42 | 1 | 82076887/0 | 002a | 1 | 1 |
| 25600027/0 | 002 | 63 | 1 | 25785114/0 | 002b | 42 | 1 | 82076888/0 | 002a | 1 | 1 |
| 25600027/0 | 002a | 63 | 1 | 25785119/0 | 001 | 15 | 1 | 82076889/0 | 002a | 1 | 1 |
| 25600027/0 | 002b | 63 | 1 | 25795000/0 | 002 | 92 | 1 | 82076891/0 | 002 | 1 | 1 |
| 25600028/0 | 002a | 62 | 1 | 25795000/0 | 002a | 92 | 1 | 82105998/0 | 011 | 3 | 1 |
| 25600029/0 | 002a | 63 | 1 | 25795000/0 | 002b | 92 | 1 | 82207202/0 | 009 | 5 | 1 |
| 25600031/0 | 005a | 24 | 1 | 25840002/0 | 006M | 24 | 1 | 82207203/0 | 009 | 11 | 1 |
| 25600036/0 | 003 | 59 | 1 | 25840003/0 | 009 | 36 | 1 | 82230355/0 | 003 | 4 | 1 |
| 25600041/0 | 010 | 31 | 1 | 25840003/0 | 009 | 66 | 1 | 82230357/0 | 003 | 6 | 1 |
| 25600042/0 | 010 | 32 | 1 | 25840005/0 | 006M | 17 | 1 | 82300002/0 | 007 | 1 | 1 |
| 25601547/1 | 006M | 1 | 1 | 25840005/0 | 006Y | 17 | 1 | 82318133/0 | 006M | 6 | 1 |
| 25601548/1 | 006Y | 1 | 1 | 25840006/0 | 003 | 7 | 1 | 82318133/0 | 006Y | 6 | 1 |
| 25601554/0 | 006M | 11 | 1 | 25840007/0 | 009 | 53 | 1 | 82318134/0 | 004M | 35 | 1 |
| 25601554/0 | 006Y | 11 | 1 | 25840008/1 | 004Y | 54 | 1 | 82318135/0 | 008 | 76 | 1 |
| 25601555/0 | 006M | 30 | 1 | 25840009/0 | 004Y | 62 | 1 | 82318137/0 | 007 | 28 | 1 |
| 25601555/0 | 006Y | 24 | 1 | 25869006/0 | 005 | 16 | 1 | 82318139/0 | 007 | 2 | 1 |
| 25601555/0 | 008 | 29 | 1 | 25869016/0 | 005 | 2 | 1 | 82318141/0 | 008 | 1 | 1 |
| 25601557/0 | 007 | 19 | 1 | 25869016/0 | 005b | 2 | 1 | 82318143/1 | 008 | 14 | 1 |
| 25601558/1 | 006M | 34 | 2 | 25869027/0 | 005a | 2 | 1 | 82318148/0 | 008 | 15 | 1 |
| 25601558/1 | 006Y | 28 | 2 | 25869029/0 | 011 | 7 | 1 | 82318153/0 | 004Y | 49 | 1 |
| 25601563/0 | 009 | 28 | 2 | 25869031/0 | 013 | 3 | 1 | 82394507/0 | 010 | 17 | 1 |
| 25601564/0 | 008 | 2 | 1 | 25943001/0 | 001 | 55 | 2 | 82400002/0 | 013 | 2 | 1 |
| 25605000/1 | 007 | 3 | 1 | 25943001/0 | 006M | 21 | 1 | 82500002/1 | 004M | 1 | 1 |
| 25650046/0 | 001 | 5 | 1 | 25943001/0 | 006Y | 21 | 1 | 82500002/1 | 004Y | 1 | 1 |
| 25650055/0 | 001 | 17 | 2 | 25950000/0 | 006M | 78 | 2 | 82500008/0 | 004Y | 41 | 1 |
| 25650056/0 | 001 | 26 | 1 | 25950000/0 | 006Y | 78 | 2 | 82547009/1 | 001 | 2 | 1 |
| 25670005/1 | 003 | 75 | 2 | 25950002/0 | 003 | 78 | 2 | 82564034/1 | 009 | 1 | 1 |
| 25670005/1 | 006M | 75 | 2 | 25961201/0 | 002 | 51 | 1 | 82564036/1 | 009 | — | 1 |
| 25670005/1 | 006Y | 75 | 2 | 25961201/0 | 002a | 51 | 1 | 82598001/0 | 005 | 6 | 1 |
| 25670007/0 | 009 | 31 | 2 | 25961201/0 | 002b | 51 | 1 | 82598009/1 | 005b | 18 | 1 |
| 25670008/0 | 009 | 34 | 2 | 33320504/0 | 012M | 36 | 1 | 82598017/0 | 005a | 18 | 1 |
| 25670008/0 | 009 | 51 | 1 | 33320504/0 | 012Y | 36 | 1 | 82601503/0 | 006M | 41 | 1 |
| 25670008/0 | 009 | 55 | 2 | 33320506/0 | 001 | 27 | 4 | 82640001/1 | 005 | 4 | 1 |
| 25670008/0 | 009 | 62 | 1 | 33320506/0 | 012M | 35 | 1 | 82650039/0 | 011 | 6 | 1 |
| 25670008/0 | 009 | 64 | 2 | 33320506/0 | 012Y | 35 | 1 | 82650201/0 | 001 | 6 | 1 |
| 25670008/0 | 009 | 72 | 8 | 33340033/0 | 012M | 22 | 1 | 82680002/1 | 003 | 71 | 2 |
| 25670011/0 | 004M | 11 | 2 | 33340033/0 | 012Y | 22 | 1 | 82680003/0 | 006M | 71 | 2 |
| 25670011/0 | 004Y | 11 | 2 | 33500030/0 | 012M | 33 | 2 | 82680003/0 | 006Y | 71 | 2 |
| 25670011/0 | 006M | 15 | 2 | 33500030/0 | 012Y | 33 | 2 | 82774204/0 | 008 | 75 | 1 |
| 25670011/0 | 006Y | 15 | 2 | 35062000/1 | 006M | 5 | 1 | 82774206/0 | 004M | 34 | 1 |
| 25670011/0 | 007 | 35 | 2 | 35062010/0 | 006Y | 5 | 1 | 82774215/0 | 008 | 11 | 1 |
| 25670011/0 | 008 | 20 | 1 | 35065700/0 | 008 | 34 | 1 | 82785073/0 | 008 | 71 | 1 |
| 25670012/0 | 003 | 45 | 2 | 82000207/0 | 002 | 31 | 1 | 82785079/0 | 004Y | 44 | 1 |
| 25670014/0 | 003 | 47 | 1 | 82000207/0 | 002a | 31 | 1 | 82785093/0 | 005a | 13 | 1 |
| 25722410/0 | 012M | 18 | 1 | 82000207/0 | 002b | 31 | 1 | 82785093/0 | 005b | 13 | 1 |
| 25722411/0 | 012Y | 18 | 1 | 82000361/0 | 004M | 15 | 1 | 82785101/0 | 003 | 34 | 1 |
| 25722453/1 | 002 | 41 | 1 | 82000361/0 | 004Y | 15 | 1 | 82800014/1 | 011 | 2 | 1 |
| 25722453/1 | 002a | 41 | 1 | 82000363/0 | 010 | 8 | 1 | 82800015/0 | 011 | 1 | 1 |
| 25722453/1 | 002b | 41 | 1 | 82000381/0 | 007 | 24 | 1 | 82800017/1 | 010 | 1 | 1 |
| 25730005/1 | 002 | 25 | 1 | 82000403/0 | 007 | 10 | 1 | 82800019/0 | 001 | 10 | 1 |
| 25730005/1 | 002a | 25 | 1 | 82000459/0 | 004M | 6 | 1 | 82800021/0 | 001 | 11 | 1 |
| 25735116/1 | 002 | 91 | 1 | 82000459/0 | 004Y | 6 | 1 | 82800034/1 | 001 | 1 | 1 |
| 25735116/1 | 002a | 91 | 1 | 82000465/0 | 010 | 4 | 1 | 82869011/0 | 001 | 31 | 1 |
| 25735116/1 | 002b | 91 | 1 | 82000467/0 | 010 | 16 | 1 | 99900030/4 | 013 | 21 | 1 |
| 25735506/0 | 007 | 17 | 1 | 82000470/0 | 008 | 24 | 1 | 99900050/0 | 013 | 1 | 1 |
| 25735507/0 | 003 | 46 | 1 | 82000474/0 | 009 | 69 | 2 | 99900080/1 | 013 | 41 | 1 |
| 25755008/0 | 001 | 18 | 2 | 82000590/0 | 003 | 72 | 2 | | | | |
| 25755016/0 | 001 | 28 | 1 | 82000592/0 | 006M | 72 | 2 | | | | |
| 25774220/0 | 010 | 9 | 2 | 82000592/0 | 006Y | 72 | 2 | | | | |
| 25774247/0 | 006M | 48 | 2 | 82004344/0 | 009 | 23 | 1 | | | | |
| 25774247/0 | 006Y | 39 | 2 | 82004345/0 | 009 | 22 | 1 | | | | |
| 25774251/0 | 010 | 35 | 1 | 82004603/0 | 007 | 18 | 1 | | | | |
| 25774255/0 | 004Y | 68 | 2 | 82004604/1 | 008 | 85 | 1 | | | | |
| 25774258/0 | 002 | 93 | 1 | 82033103/1 | 013 | 42 | 1 | | | | |
| 25774258/0 | 002a | 93 | 1 | 82034008/0 | 003 | 1 | 1 | | | | |
| 25774258/0 | 002b | 93 | 1 | 82040036/0 | 012M | 32 | 1 | | | | |
| 25785025/0 | 002 | 17 | 1 | 82040036/0 | 012Y | 32 | 1 | | | | |
| 25785025/0 | 002a | 17 | 1 | 82040037/1 | 012M | 12 | 1 | | | | |
| 25785032/0 | 002 | 17 | 1 | 82040037/1 | 012M | 12 | 1 | | | | |
| 25785032/0 | 002a | 17 | 1 | 82040037/1 | 012Y | 12 | 1 | | | | |
| 25785033/0 | 002 | 17 | 1 | 82040037/1 | 012Y | 12 | 1 | | | | |

| | | |
|----------------|-----------------|-----------------|
| J92 | JP92 | JT92 |
| J92 hy. | JP92 hy. | JT92 hy. |

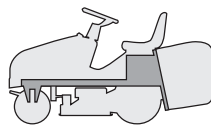

TELAIO
CHASSIS
CHASSIS
RAHMENSATZ

1999

001.0

1 / 2

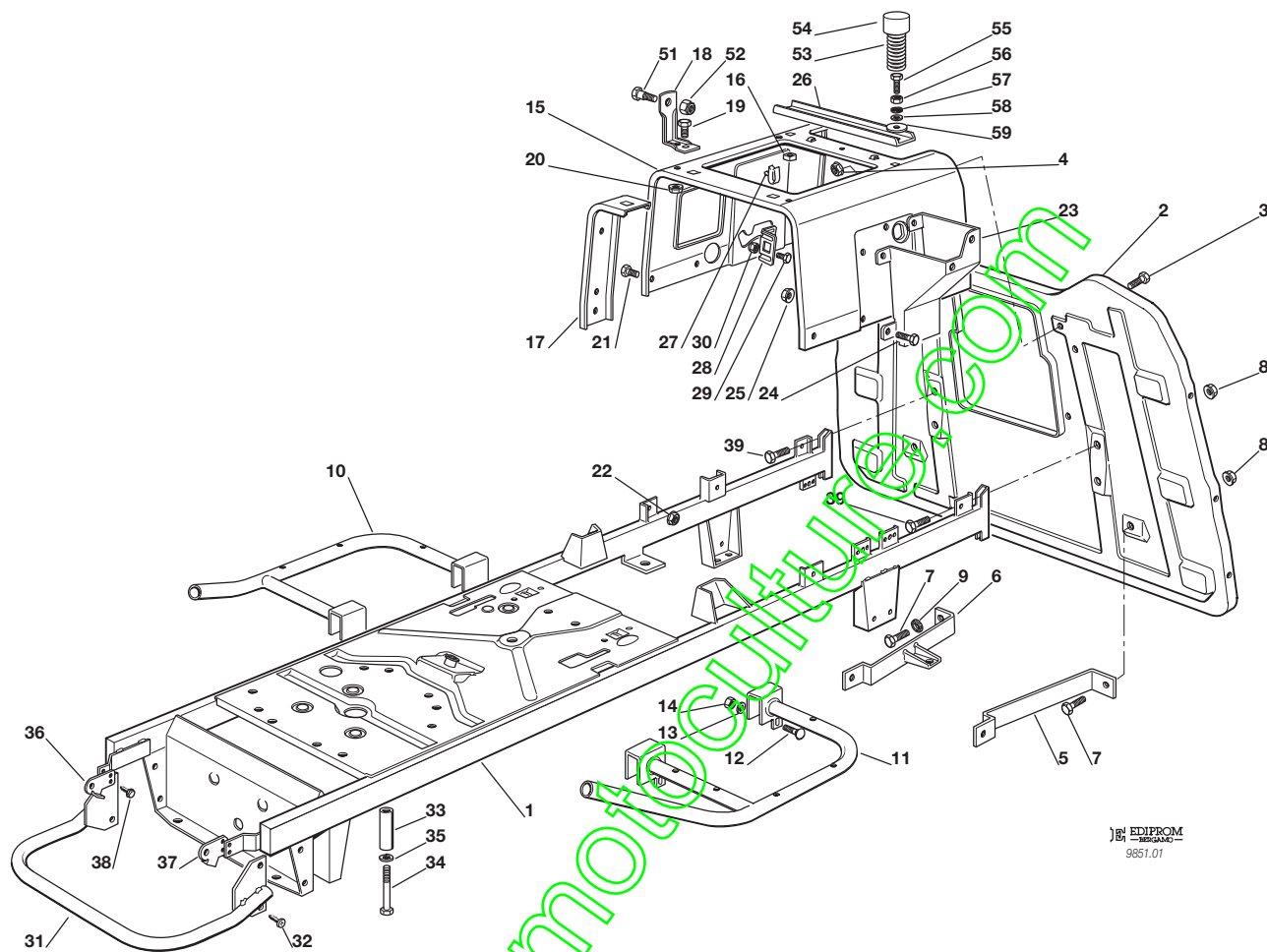

EDIPROM
9851.01

| N. | CODE | Q.TY | DESCRIZIONE | DESCRIPTION | DESCRIPTION | BESCHREIBUNG |
|----|------------|------|--------------------------|-------------------------|----------------------------|----------------------------|
| 1 | 82800034/1 | 1 | TELAIO | CHASSIS | CHASSIS | RAHMENSATZ |
| 2 | 82547009/1 | 1 | PIASTRA | PLATE | PLAQUE | PLATTE |
| 3 | 12790780/0 | 4 | VITE | SCREW | VIS | SCHRAUBE |
| 4 | 12292102/0 | 4 | DADO | NUT | ECROU | MUTTER |
| 5 | 25650046/0 | 1 | RINFORZO | PLATE STIFFENING | RENFORCEMENT PLAQUE | PLATTEVERSTAERKUNG |
| 6 | 82650201/0 | 1 | RINFORZO DESTRO | PLATE STIFFENING, RIGHT | RENFORCEMENT PLAQUE, DROIT | RECHTE PLATTE-VERSTAERKUNG |
| 7 | 12792610/0 | 4 | VITE | SCREW | VIS | SCHRAUBE |
| 8 | 12293201/0 | 6 | DADO | NUT | ECROU | MUTTER |
| 9 | 12540260/0 | 1 | ROSETTA | WASHER | RONDELLE | SCHEIBE |
| 10 | 82800019/0 | 1 | SUPPORTO PEDANA DESTRA | RIGHT FOOTBOARD SUPPORT | MARCHEPIED DROITE SUPPORT | RECHTE FUSSBRETTHALTER |
| 11 | 82800021/0 | 1 | SUPPORTO PEDANA SINISTRA | LEFT FOOTBOARD SUPPORT | SUPPORT MARCHEPIED GAUCHE | LINKE FUSSBRETTHALTER |
| 12 | 12815240/0 | 4 | VITE | SCREW | VIS | SCHRAUBE |
| 13 | 12523040/0 | 4 | ROSETTA | WASHER | RONDELLE | SCHEIBE |
| 14 | 12154510/0 | 4 | DADO | NUT | ECROU | MUTTER |
| 15 | 25785119/0 | 1 | SUPPORTO SEDILE | SEAT SUPPORT | SUPPORT SIEGE | SITZHALTER |
| 16 | 12360420/0 | 2 | DADO | NUT | ECROU | MUTTER |
| 17 | 25650055/0 | 2 | RINFORZO | PLATE STIFFENING | RENFORCEMENT PLAQUE | PLATTEVERSTAERKUNG |
| 18 | 25755008/0 | 2 | SQUADRETTA | BRACKET | EQUERRE-SUPPORT | WINKEL |
| 19 | 12792610/0 | 2 | VITE | SCREW | VIS | SCHRAUBE |
| 20 | 12293201/0 | 2 | DADO | NUT | ECROU | MUTTER |
| 21 | 12791011/0 | 4 | VITE | SCREW | VIS | SCHRAUBE |
| 22 | 12292102/0 | 4 | DADO | NUT | ECROU | MUTTER |
| 23 | 25785057/0 | 1 | SUPPORTO | SUPPORT | SUPPORT | HALTER |
| 24 | 12790780/0 | 4 | VITE | SCREW | VIS | SCHRAUBE |
| 25 | 12292102/0 | 4 | DADO | NUT | ECROU | MUTTER |
| 26 | 25650056/0 | 1 | RINFORZO | PLATE STIFFENING | RENFORCEMENT PLAQUE | PLATTEVERSTAERKUNG |
| 27 | 33320506/0 | 4 | FERMACAVO | FAIR LED | FIXATION DE CABLE | KABELBEFESTIGUNG |
| 28 | 25755016/0 | 1 | SQUADRETTA | BRACKET | EQUERRE-SUPPORT | WINKEL |



| N. | CODE | Q.TY | DESCRIZIONE | DESCRIPTION | DESCRIPTION | BESCHREIBUNG |
|----|------------|------|-------------------------|--------------------|-----------------------|---------------|
| 29 | 12789000/0 | 2 | VITE | SCREW | VIS | SCHRAUBE |
| 30 | 12154330/0 | 2 | DADO | NUT | ECROU | MUTTER |
| 31 | 82869011/0 | 1 | PROTEZIONE SILENZIATORE | MUFFLER PROTECTION | PROTECTION SILENCIEUX | AUSPUFFSCHUTZ |
| 32 | 12734995/0 | 4 | VITE | SCREW | VIS | SCHRAUBE |
| 33 | 25580011/0 | 2 | PIOLO GUIDACINGHIA | BELT GUIDE | GUIDE DE COURROIRE | RIEMENFÜHRUNG |
| 34 | 12691700/0 | 2 | VITE | SCREW | VIS | SCHRAUBE |
| 35 | 12583500/0 | 2 | GROWER | GROWER | GROWER | GROWER |
| 36 | 25547061/0 | 1 | PIASTRINA DESTRA | RIGHT PLATE | PLAQUE DROITE | RECHTE PLATTE |
| 37 | 25547063/0 | 1 | PIASTRINA SINISTRA | LEFT PLATE | PLAQUE GAUCHE | LINKE PLATTE |
| 38 | 12731580/0 | 4 | VITE | SCREW | VIS | SCHRAUBE |
| 39 | 12792610/0 | 2 | VITE | SCREW | VIS | SCHRAUBE |
| 51 | 22524970/1 | 2 | PERNO | PIN | PIVOT | BOLZEN |
| 52 | 12155010/0 | 2 | DADO | NUT | ECROU | MUTTER |
| 53 | 25430205/0 | 2 | MOLLA | SPRING | RESSORT | FEDER |
| 54 | 25122000/0 | 2 | CUFFIA | HOOD | PROTECTEUR | SCHUTZKASTEN |
| 55 | 25943001/0 | 2 | VITE | SCREW | VIS | SCHRAUBE |
| 56 | 12293200/0 | 2 | DADO | NUT | ECROU | MUTTER |
| 57 | 12583500/0 | 2 | GROWER | GROWER | GROWER | GROWER |
| 58 | 12521350/0 | 2 | RONDELLA | WASHER | RONDELLE | SCHEIBE |
| 59 | 12523060/0 | 2 | RONDELLA | WASHER | RONDELLE | SCHEIBE |

www.emc-motoculture.com

| | | |
|----------------|-----------------|-----------------|
| J92 | JP92 | JT92 |
| J92 hy. | JP92 hy. | JT92 hy. |

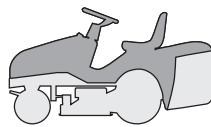

**CORROZZERIA
BODY
CARROSSERIE
KARROSSERIE**

1999

002.0

1 / 2

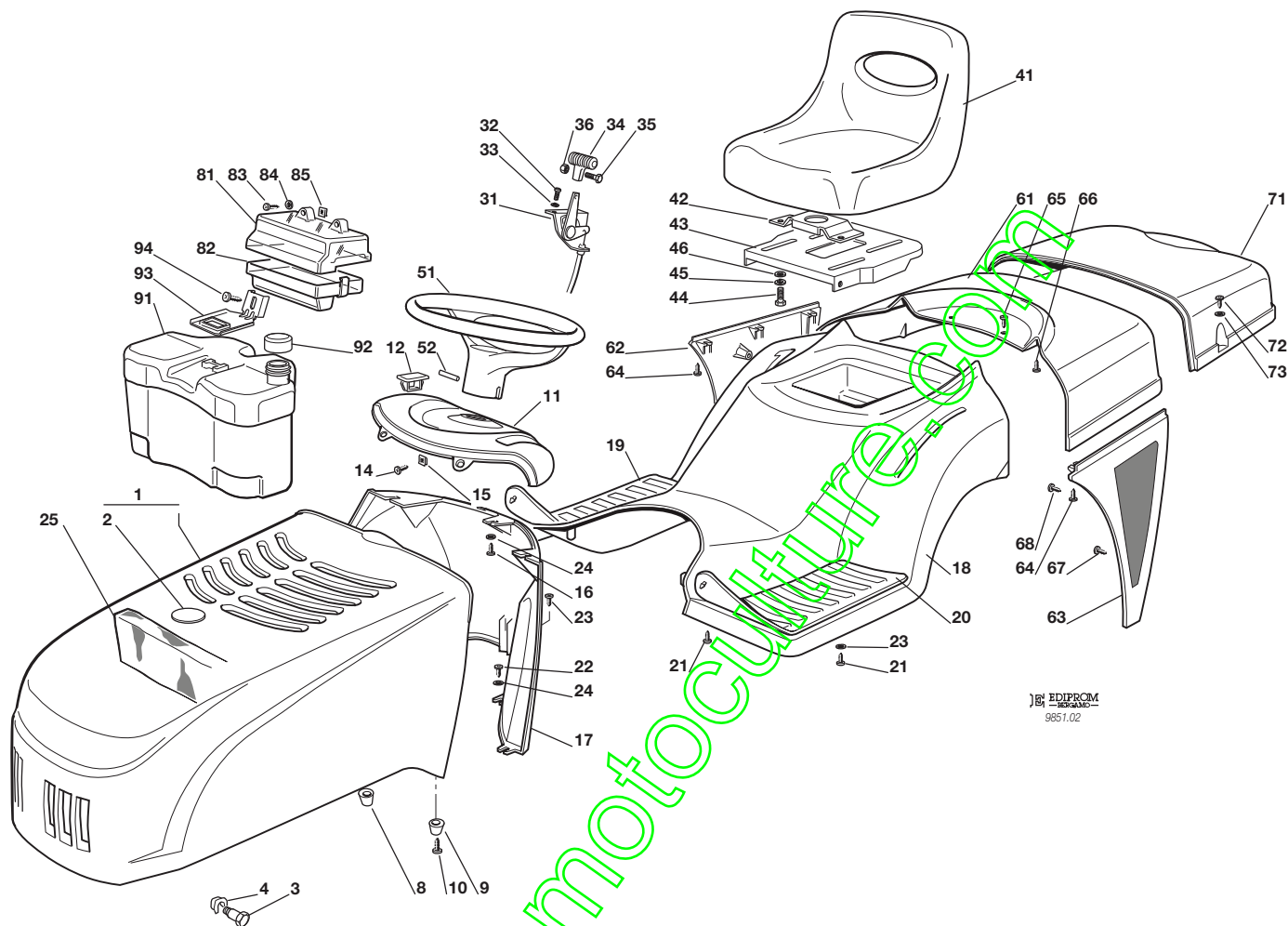

EDIPROM
9851.02

| N. | CODE | Q.TY | DESCRIZIONE | DESCRIPTION | DESCRIPTION | BESCHREIBUNG |
|----|------------|------|-----------------------------|--------------------------|--------------------------------|----------------------|
| 1 | 82076884/1 | 1 | COFANO ROSSO | ENGINE HOOD RED | CAPOT ROUGE | HAUBESATZ ROT |
| | 82076885/1 | | VERDE | GREEN | VERT | GRÜN |
| | 82076891/0 | | GIALLO | YELLOW | JAUNE | GELB |
| 2 | 25547025/0 | 1 | PIASTRINA ROSSA | PLATE RED | PLAQUE ROUGE | PLATTE ROT |
| | 25547026/0 | | VERDE | GREEN | VERT | GRÜN |
| | 25547027/0 | | GIALLA | YELLOW | JAUNE | GELB |
| 3 | 25510045/0 | 2 | PERNO | PIN | PIVOT | BOLZEN |
| 4 | 12436050/0 | 2 | PIASTRINA | PLATE | PLAQUE | PLATTE |
| 8 | 25580012/0 | 1 | PIOLO DESTRO | RIGHT PIN | BONDON DROITE | RECHTE DÜBEL |
| 9 | 25580013/0 | 1 | PIOLO SINISTRO | LEFT PIN | BONDON GAUCHE | LINKE DÜBEL |
| 10 | 12727356/0 | 2 | VITE | SCREW | VIS | SCHRAUBE |
| 11 | 25120159/0 | 1 | CRUSCOTTO ROSSO | DASHBOARD RED | TABLEAU COMMANDES ROUGE | KONSOLE ROT |
| | 25120160/0 | | VERDE | GREEN | VERT | GRÜN |
| | 25120161/0 | | GIALLO | YELLOW | JAUNE | GELB |
| 12 | 25547054/0 | 1 | PIASTRINA ROSSO | PLATE RED | PLAQUE ROUGE | PLATTE ROT |
| | 25547055/0 | | VERDE | GREEN | VERT | GRÜN |
| | 25547056/0 | | GIALLO | YELLOW | JAUNE | GELB |
| 14 | 12735110/0 | 2 | VITE | SCREW | VIS | SCHRAUBE |
| 15 | 12437502/0 | 2 | PIASTRINA | PLATE | PLAQUE | PLATTE |
| 16 | 12735402/0 | 3 | VITE | SCREW | VIS | SCHRAUBE |
| 17 | 25785025/0 | 1 | SUPPORTO CRUSCOTTO ROSSO | DASHBOARD SUPPORT RED | SUPPORT TABLEAU COMM. ROUGE | KONSOLEHALTER ROT |
| | 25785032/0 | | VERDE | GREEN | VERT | GRÜN |
| | 25785033/0 | | GIALLO | YELLOW | JAUNE | GELB |
| 18 | 25110177/1 | 1 | COPERTURA RUOTE ROSSO | WHEELS COVER RED | COUVRE-ROUES ROUGE | RADENKAPPE ROT |
| | 25110193/1 | | VERDE | GREEN | VERT | GRÜN |



| N. | CODE | Q.TY | DESCRIZIONE | DESCRIPTION | DESCRIPTION | BESCHREIBUNG |
|----|------------|------|---------------------------------------|------------------------------------|--|-----------------------------------|
| 18 | 25110194/1 | 1 | COPERTURA RUOTE (hydro) | WHEELS COVER (hydro) | COUVRE-ROUES (hydro) | RADENKAPPE (hydro) |
| | 25110184/0 | | ROSSO | RED | ROUGE | ROT |
| | 25110206/0 | | VERDE | GREEN | VERT | GRÜN |
| | 25110205/0 | | GIALLO | YELLOW | JAUNE | GELB |
| 19 | 25110264/1 | 1 | COPRIPEDANA DESTRA | RIGHT FOOTBOARDCOVER | COUVRE MARCHEPIED DRO. | RECHTE FUSSBRETT DECKEL |
| 20 | 25110263/1 | 1 | COPRIPEDANA SINISTRA | LEFT FOOTBOARD COVER | COUVRE MARCHEPIED GAU. | LINKE FUSSBRETTDECKEL |
| 21 | 12735410/0 | 6 | VITE | SCREW | VIS | SCHRAUBE |
| 22 | 12735402/0 | 4 | VITE | SCREW | VIS | SCHRAUBE |
| 23 | 12728680/0 | 1 | VITE | SCREW | VIS | SCHRAUBE |
| 24 | 12523040/0 | 9 | ROSETTA | WASHER | RONDELLE | SCHEIBE |
| 25 | 25730005/1 | 1 | SEPARATORE ASPIRAZ. 13 HP TECUMSEH | INTAKE SEPARATOR 13 HP TECUMSEH | SEPARATEUR ASPIRATIONS 13 HP TECUMSEH | AUGENABSCHIEDER 13 HP TECUMSEH |
| 31 | 82000207/0 | 1 | ACCELERATORE | ACCELERATOR | ACCELERATEUR | GAS ZUG |
| 32 | 12788512/0 | 2 | VITE | SCREW | VIS | SCHRAUBE |
| 33 | 12581200/0 | 2 | GROWER | GROWER | GROWER | GROWER |
| 34 | 25394501/0 | 1 | MANOPOLINA | HANDLE | POIGNE | GRIF |
| 35 | 12726388/0 | 1 | VITE | SCREW | VIS | SCHRAUBE |
| 36 | 12290800/0 | 1 | DADO | NUT | ECROU | MUTTER |
| 41 | 25722453/1 | 1 | SEDILE | SEAT | SIEGE | SITZ |
| 42 | 25785114/0 | 1 | SUPPORTO | SUPPORT | SUPPORT | HALTER |
| 43 | 25547033/0 | 1 | PIASTRA | PLATE | PLAQUE | PLATTE |
| 44 | 12793101/0 | 4 | VITE | SCREW | VIS | SCHRAUBE |
| 45 | 12583500/0 | 4 | GROWER | GROWER | GROWER | GROWER |
| 46 | 12523060/0 | 4 | RONDELLA | WASHER | RONDELLE | SCHEIBE |
| 51 | 25961201/0 | 1 | VOLANTE | STEERING WHEEL | VOLANT | LENKRAD |
| 52 | 12620299/0 | 1 | SPINA | PIN | GOUPILLE | STIFT |
| 61 | 25110179/0 | 1 | COPERTURA ROSSO | COVER RED | COUVRE ROUGE | KAPPE ROT |
| | 25110199/0 | | VERDE | GREEN | VERT | GRÜN |
| | 25110200/0 | | GIALLO | YELLOW | JAUNE | GELB |
| 62 | 25600015/0 | 1 | PROTEZIONE DESTRA | RIGHT GUARD | PROTECTION DROITE | RECHTE SCHUTZE |
| | 25600024/0 | | ROSSO | RED | ROUGE | ROT |
| | 25600026/0 | | VERDE | GREEN | VERT | GRÜN |
| | 25600027/0 | | GIALLO | YELLOW | JAUNE | GELB |
| 63 | 25600016/0 | 1 | PROTEZIONE SINISTRA | LEFT GUARD | PROTECTION GAUCHE | LINKE SCHUTZE |
| | 25600025/0 | | ROSSO | RED | ROUGE | ROT |
| | 25600027/0 | | VERDE | GREEN | VERT | GRÜN |
| | 25600027/0 | | GIALLO | YELLOW | JAUNE | GELB |
| 64 | 12735402/0 | 6 | VITE | SCREW | VIS | SCHRAUBE |
| 65 | 12734995/0 | 2 | VITE | SCREW | VIS | SCHRAUBE |
| 66 | 12735402/0 | 2 | VITE | SCREW | VIS | SCHRAUBE |
| 67 | 12735402/0 | 3 | VITE | SCREW | VIS | SCHRAUBE |
| 68 | 12735402/0 | 4 | VITE | SCREW | VIS | SCHRAUBE |
| 71 | 25110178/1 | 1 | COPERTURA SACCO ROSSO | GRASS-CATCHER COVER RED | COUVRE-BAC ROUGE | SACKKAPPE ROT |
| | 25110196/1 | | VERDE | GREEN | VERT | GRÜN |
| | 25110197/1 | | GIALLO | YELLOW | JAUNE | GELB |
| 72 | 12729601/0 | 4 | VITE | SCREW | VIS | SCHRAUBE |
| 73 | 12521331/0 | 4 | RONDELLA | WASHER | RONDELLE | SCHEIBE |
| 81 | 25600020/0 | 1 | PROTEZIONE SUPERIORE | UPPER GUARD | PROTECTION SUPERIEUR | OBERSCHUTZ |
| 82 | 25600021/1 | 1 | PROTEZIONE INFERIORE | LOWER GUARD | PROTECTION INFERIEUR | UNTERSCHUTZ |
| 83 | 12728460/0 | 2 | VITE | SCREW | VIS | SCHRAUBE |
| 84 | 12521320/0 | 2 | ROSETTA | WASHER | RONDELLE | SCHEIBE |
| 85 | 12437502/0 | 2 | PIASTRINA | PLATE | PLAQUE | PLATTE |
| 91 | 25735116/1 | 1 | SERBATOIO | TANK | RESERVOIR | TANK |
| 92 | 25795000/0 | 1 | TAPPO | CAP | BOUCHON | TANKVERSCHLUSS |
| 93 | 25774258/0 | 1 | SUPPORTO | SUPPORT | SUPPORT | HALTER |
| 94 | 12735110/0 | 1 | VITE | SCREW | VIS | SCHRAUBE |

| | | |
|---------|----------|----------|
| J92 | JP92 | JT92 |
| J92 hy. | JP92 hy. | JT92 hy. |

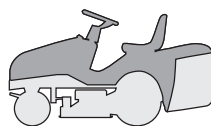

**CORROZZERIA
BODY
CARROSSERIE
KARROSSERIE**

1999
002a.0
1 / 2

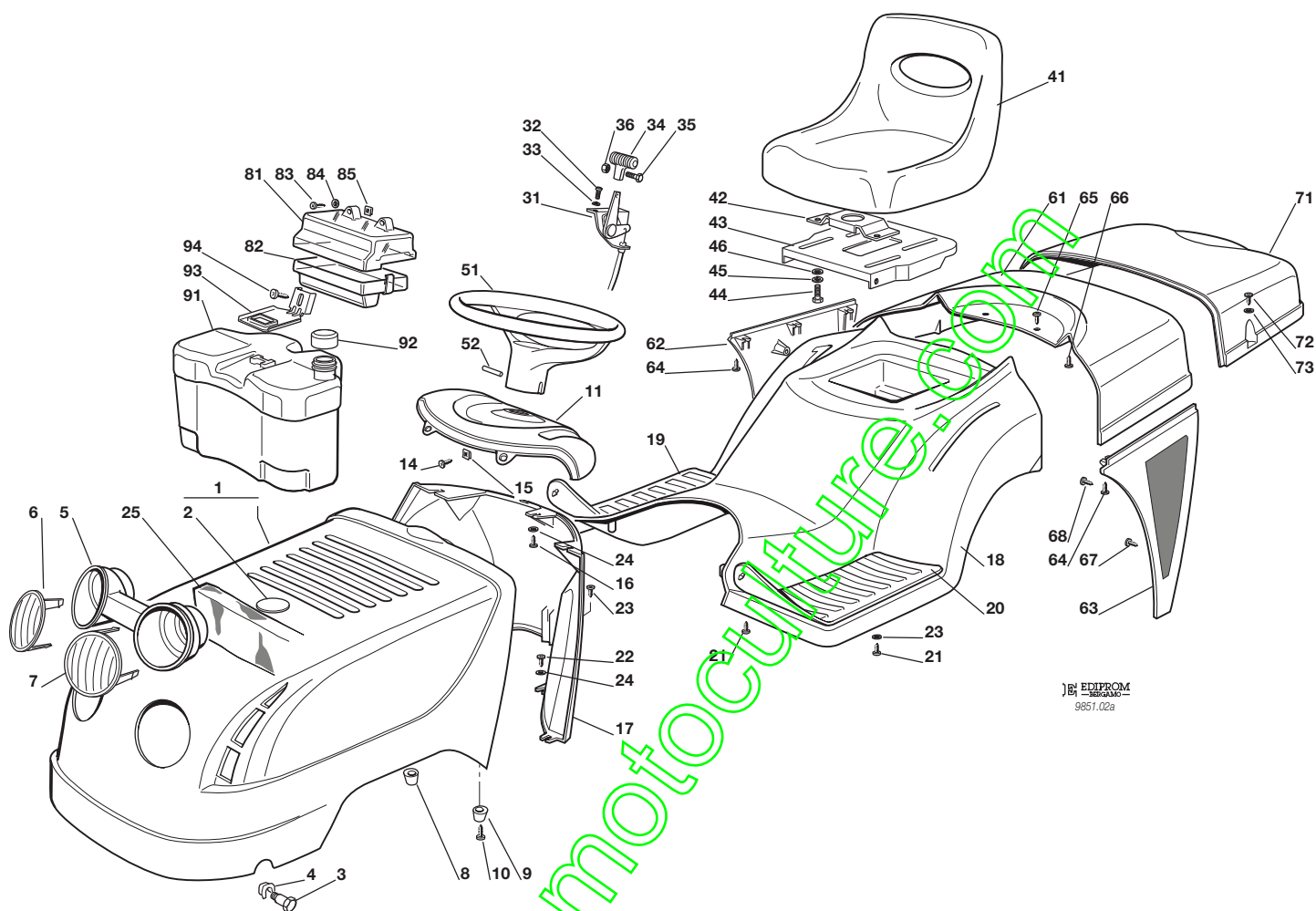

EDIPROM
9851.02a

| N. | CODE | Q.TY | DESCRIZIONE | DESCRIPTION | DESCRIPTION | BESCHREIBUNG |
|----|------------|------|-----------------------------|--------------------------|--------------------------------|----------------------|
| 1 | 82076886/0 | 1 | COFANO ROSSO | ENGINE HOOD RED | CAPOT ROUGE | HAUBESATZ ROT |
| | 82076887/0 | | VERDE | GREEN | VERT | GRÜN |
| | 82076888/0 | | GIALLO | YELLOW | JAUNE | GELB |
| | 82076889/0 | | BLU | BLUE | BLEU | BLAU |
| 2 | 25547025/0 | 1 | PIASTRINA ROSSA | PLATE RED | PLAQUE ROUGE | PLATTE ROT |
| | 25547026/0 | | VERDE | GREEN | VERT | GRÜN |
| | 25547027/0 | | GIALLA | YELLOW | JAUNE | GELB |
| | 25547028/0 | | BLU | BLUE | BLEU | BLAU |
| 3 | 25510039/0 | 2 | PERNO | PIN | PIVOT | BOLZEN |
| 4 | 12436050/0 | 2 | PIASTRINA | PLATE | PLAQUE | PLATTE |
| 5 | 25485002/0 | 1 | PARABOLA FARI | LIGHTS PARABOLA | PARABOLE | SCHWEINWERFERPARABEL |
| 6 | 25410866/0 | 1 | MASCHERINA DESTRA | RIGHT GRILL | PANNEAU DROITE | RECHTE SCHUTZ |
| 7 | 25410867/0 | 1 | MASCHERINA SINISTRA | LEFT GRILL | PANNEAU GAUCHE | LINKE SCHUTZ |
| 8 | 25580012/0 | 1 | PIOLO DESTRO | RIGHT PIN | BONDON DROITE | RECHTE DÜBEL |
| 9 | 25580013/0 | 1 | PIOLO SINISTRO | LEFT PIN | BONDON GAUCHE | LINKE DÜBEL |
| 10 | 12727356/0 | 2 | VITE | SCREW | VIS | SCHRAUBE |
| 11 | 25120159/0 | 1 | CRUSCOTTO ROSSO | DASHBOARD RED | TABLEAU COMMANDES ROUGE | KONSOLE ROT |
| | 25120160/0 | | VERDE | GREEN | VERT | GRÜN |
| | 25120161/0 | | GIALLO | YELLOW | JAUNE | GELB |
| | 25120162/0 | | BLU | BLUE | BLEU | BLAU |
| 14 | 12735110/0 | 2 | VITE | SCREW | VIS | SCHRAUBE |
| 15 | 12437502/0 | 2 | PIASTRINA | PLATE | PLAQUE | PLATTE |
| 16 | 12735402/0 | 3 | VITE | SCREW | VIS | SCHRAUBE |
| 17 | 25785025/0 | 1 | SUPPORTO CRUSCOTTO ROSSO | DASHBOARD SUPPORT RED | SUPPORT TABLEAU COMM. ROUGE | KONSOLEHALTER ROT |
| | 25785032/0 | | VERDE | GREEN | VERT | GRÜN |
| | 25785033/0 | | GIALLO | YELLOW | JAUNE | GELB |
| | 25785034/0 | | BLU | BLUE | BLEU | BLAU |



| N. | CODE | Q.TY | DESCRIZIONE | DESCRIPTION | DESCRIPTION | BESCHREIBUNG |
|----|------------|------|---------------------------------------|------------------------------------|--|-----------------------------------|
| 18 | ☛ | 1 | COPERTURA RUOTE | WHEELS COVER | COUVRE-ROUES | RADENKAPPE |
| | 25110177/1 | | ROSSO | RED | ROUGE | ROT |
| | 25110193/1 | | VERDE | GREEN | VERT | GRÜN |
| | 25110194/1 | | GIALLO | YELLOW | JAUNE | GELB |
| | 25110195/1 | | BLU | BLUE | BLEU | BLAU |
| 18 | ☛ | 1 | COPERTURA RUOTE (hydro) | WHEELS COVER (hydro) | COUVRE-ROUES (hydro) | RADENKAPPE (hydro) |
| | 25110184/0 | | ROSSO | RED | ROUGE | ROT |
| | 25110206/0 | | VERDE | GREEN | VERT | GRÜN |
| | 25110205/0 | | GIALLO | YELLOW | JAUNE | GELB |
| | 25110207/0 | | BLU | BLUE | BLEU | BLAU |
| 19 | | 1 | COPRIPEDANA DESTRA | RIGHT FOOTBOARDCOVER | COUVRE MARCHEPIED DRO. | RECHTE FUSSBRETTDECKEL |
| 20 | | 1 | COPRIPEDANA SINISTRA | LEFT FOOTBOARD COVER | COUVRE MARCHEPIED GAU. | LINKE FUSSBRETTDECKEL |
| 21 | | 6 | VITE | SCREW | VIS | SCHRAUBE |
| 22 | | 4 | VITE | SCREW | VIS | SCHRAUBE |
| 23 | | 1 | VITE | SCREW | VIS | SCHRAUBE |
| 24 | | 9 | ROSETTA | WASHER | RONDELLE | SCHEIBE |
| 25 | | 1 | SEPARATORE ASPIRAZ. 13 HP TECUMSEH | INTAKE SEPARATOR 13 HP TECUMSEH | SEPARATEUR ASPIRATIONS 13 HP TECUMSEH | AUGENABSCHIEDER 13 HP TECUMSEH |
| 31 | | 1 | ACCELERATORE | ACCELERATOR | ACCELERATEUR | GAS ZUG |
| 32 | | 2 | VITE | SCREW | VIS | SCHRAUBE |
| 33 | | 2 | GROWER | GROWER | GROWER | GROWER |
| 34 | | 1 | MANOPOLINA | HANDLE | POIGNE | GRIFF |
| 35 | | 1 | VITE | SCREW | VIS | SCHRAUBE |
| 36 | | 1 | DADO | NUT | ECROU | MUTTER |
| 41 | | 1 | SEDILE | SEAT | SIEGE | SITZ |
| 42 | | 1 | SUPPORTO | SUPPORT | SUPPORT | HALTER |
| 43 | | 1 | PIASTRA | PLATE | PLAQUE | PLATTE |
| 44 | | 4 | VITE | SCREW | VIS | SCHRAUBE |
| 45 | | 4 | GROWER | GROWER | GROWER | GROWER |
| 46 | | 4 | RONDELLA | WASHER | RONDELLE | SCHEIBE |
| 51 | | 1 | VOLANTE | STEERING WHEEL | VOLANT | LENKRAD |
| 52 | | 1 | SPINA | PIN | GOUPILLE | STIFT |
| 61 | ☛ | 1 | COPERTURA | COVER | COUVRE | KAPPE |
| | 25110179/0 | | ROSSO | RED | ROUGE | ROT |
| | 25110199/0 | | VERDE | GREEN | VERT | GRÜN |
| | 25110200/0 | | GIALLO | YELLOW | JAUNE | GELB |
| | 25110201/0 | | BLU | BLUE | BLEU | BLAU |
| 62 | ☛ | 1 | PROTEZIONE DESTRA | RIGHT GUARD | PROTECTION DROITE | RECHTE SCHUTZE |
| | 25600015/0 | | ROSSO | RED | ROUGE | ROT |
| | 25600024/0 | | VERDE | GREEN | VERT | GRÜN |
| | 25600026/0 | | GIALLO | YELLOW | JAUNE | GELB |
| | 25600028/0 | | BLU | BLUE | BLEU | BLAU |
| 63 | ☛ | 1 | PROTEZIONE SINISTRA | LEFT GUARD | PROTECTION GAUCHE | LINKE SCHUTZE |
| | 25600016/0 | | ROSSO | RED | ROUGE | ROT |
| | 25600025/0 | | VERDE | GREEN | VERT | GRÜN |
| | 25600027/0 | | GIALLO | YELLOW | JAUNE | GELB |
| | 25600029/0 | | BLU | BLUE | BLEU | BLAU |
| 64 | | 6 | VITE | SCREW | VIS | SCHRAUBE |
| 65 | | 2 | VITE | SCREW | VIS | SCHRAUBE |
| 66 | | 2 | VITE | SCREW | VIS | SCHRAUBE |
| 67 | | 3 | VITE | SCREW | VIS | SCHRAUBE |
| 68 | | 4 | VITE | SCREW | VIS | SCHRAUBE |
| 71 | ☛ | 1 | COPERTURA SACCO | GRASS-CATCHER COVER | COUVRE-BAC | SACKKAPPE |
| | 25110178/1 | | ROSSO | RED | ROUGE | ROT |
| | 25110196/1 | | VERDE | GREEN | VERT | GRÜN |
| | 25110197/1 | | GIALLO | YELLOW | JAUNE | GELB |
| | 25110198/1 | | BLU | BLUE | BLEU | BLAU |
| 72 | | 4 | VITE | SCREW | VIS | SCHRAUBE |
| 73 | | 4 | RONDELLA | WASHER | RONDELLE | SCHEIBE |
| 81 | | 1 | PROTEZIONE SUPERIORE | UPPER GUARD | PROTECTION SUPERIEUR | OBERSCHUTZ |
| 82 | | 1 | PROTEZIONE INFERIORE | LOWER GUARD | PROTECTION INFERIEUR | UNTERSCHUTZ |
| 83 | | 2 | VITE | SCREW | VIS | SCHRAUBE |
| 84 | | 2 | ROSETTA | WASHER | RONDELLE | SCHEIBE |
| 85 | | 2 | PIASTRINA | PLATE | PLAQUE | PLÄTTE |
| 91 | | 1 | SERBATOIO | TANK | RESERVOIR | TANK |
| 92 | | 1 | TAPPO | CAP | BOUCHON | TANKVERSCHLUSS |
| 93 | | 1 | SUPPORTO | SUPPORT | SUPPORT | HALTER |
| 94 | | 1 | VITE | SCREW | VIS | SCHRAUBE |

| | | |
|---------|----------|----------|
| J92 | JP92 | JT92 |
| J92 hy. | JP92 hy. | JT92 hy. |

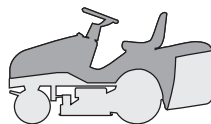

**CORROZZERIA
BODY
CARROSSERIE
KARROSSERIE**

1999
002b.0
1 / 2

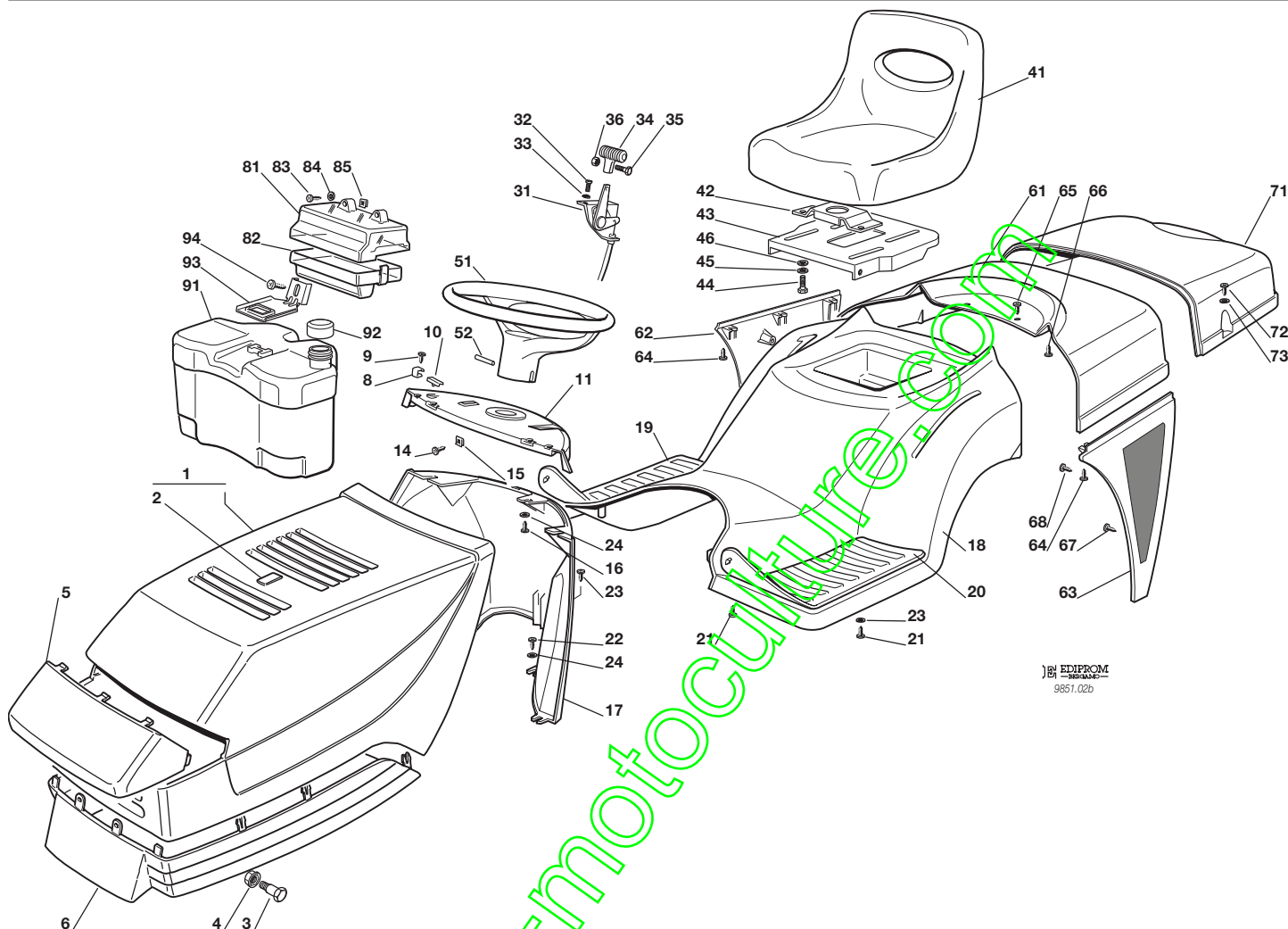

EDIPROM
9851.02b

| N. | CODE | Q.TY | DESCRIZIONE | DESCRIPTION | DESCRIPTION | BESCHREIBUNG |
|----|------------|------|----------------------------------|-----------------------------|--------------------------------|---------------------------|
| 1 | 82076801/1 | 1 | COFANO SUPERIORE ROSSO | UPPER ENGINE HOOD RED | CAPOT SUPERIEURE ROUGE | OBERHAUBESATZ ROT |
| | 82076805/0 | | GIALLO | YELLOW | JAUNE | GELB |
| 2 | 25547016/1 | 1 | PIASTRINA ROSSA | PLATE RED | PLAQUE ROUGE | PLATTE ROT |
| | 25547014/0 | | GIALLA | YELLOW | JAUNE | GELB |
| 3 | 25510015/0 | 2 | PERNO | PIN | PIVOT | BOLZEN |
| 4 | 12293201/0 | 2 | DADO | NUT | ECROU | MUTTER |
| 5 | 25410858/0 | 1 | MASCHERINA | GRILL | PANNEAU | SCHUTZ |
| 6 | 25076802/0 | 1 | COFANO INFERIORE | LOWER ENGINE HOOD | CAPOT INFERIEURE | UNTERHAUBESATZ |
| 8 | 25430215/0 | 2 | MOLLA A GANCIO | COUPLING SPRING | RESSORT ACCROCHAGE | KUPPLUNGSFEDER |
| 9 | 12728450/0 | 2 | VITE | SCREW | VIS | SCHRAUBE |
| 10 | 25260000/0 | 2 | GOMMINO | GROMMET | PROTECTION | SCHUTZ |
| 11 | 25120165/0 | 1 | CRUSCOTTO ROSSO | DASHBOARD RED | TABLEAU COMMANDES ROUGE | KONSOLE ROT |
| | 25120166/0 | | GIALLO | YELLOW | JAUNE | GELB |
| 14 | 12735110/0 | 2 | VITE | SCREW | VIS | SCHRAUBE |
| 15 | 12437502/0 | 2 | PIASTRINA | PLATE | PLAQUE | PLATTE |
| 16 | 12735402/0 | 3 | VITE | SCREW | VIS | SCHRAUBE |
| 17 | 25785036/0 | 1 | SUPPORTO CRUSCOTTO ROSSO | DASHBOARD SUPPORT RED | SUPPORT TABLEAU COMM. ROUGE | KONSOLEHALTER ROT |
| | 25785037/0 | | GIALLO | YELLOW | JAUNE | GELB |
| 18 | 25110177/1 | 1 | COPERTURA RUOTE ROSSO | WHEELS COVER RED | COUVRE-ROUES ROUGE | RADENKAPPE ROT |
| | 25110194/1 | | GIALLO | YELLOW | JAUNE | GELB |
| 18 | 25110184/0 | 1 | COPERTURA RUOTE (hydro) ROSSO | WHEELS COVER (hydro) RED | COUVRE-ROUES (hydro) ROUGE | RADENKAPPE (hydro) ROT |
| | 25110205/0 | | GIALLO | YELLOW | JAUNE | GELB |
| 19 | 25110264/1 | 1 | COPRIPEDANA DESTRA | RIGHT FOOTBOARDCOVER | COUVRE MARCHEPIED DRO. | RECHTE FUSSBRETTDECKEL |
| 20 | 25110263/1 | 1 | COPRIPEDANA SINISTRA | LEFT FOOTBOARD COVER | COUVRE MARCHEPIED GAU. | LINKE FUSSBRETTDECKEL |
| 21 | 12735410/0 | 6 | VITE | SCREW | VIS | SCHRAUBE |



| N. | CODE | Q.TY | DESCRIZIONE | DESCRIPTION | DESCRIPTION | BESCHREIBUNG |
|----|-------------------------------|------|--|--------------------------------------|-------------------------------------|-------------------------------|
| 22 | 12735402/0 | 4 | VITE | SCREW | VIS | SCHRAUBE |
| 23 | 12728680/0 | 1 | VITE | SCREW | VIS | SCHRAUBE |
| 24 | 12523040/0 | 9 | ROSETTA | WASHER | RONDELLE | SCHEIBE |
| 31 | 82000207/0 | 1 | ACCELERATORE | ACCELERATOR | ACCELERATEUR | GAS ZUG |
| 32 | 12788512/0 | 2 | VITE | SCREW | VIS | SCHRAUBE |
| 33 | 12581200/0 | 2 | GROWER | GROWER | GROWER | GROWER |
| 34 | 25394501/0 | 1 | MANOPOLINA | HANDLE | POIGNE | GRIFF |
| 35 | 12726388/0 | 1 | VITE | SCREW | VIS | SCHRAUBE |
| 36 | 12290800/0 | 1 | DADO | NUT | ECROU | MUTTER |
| 41 | 25722453/1 | 1 | SEDILE | SEAT | SIEGE | SITZ |
| 42 | 25785114/0 | 1 | SUPPORTO | SUPPORT | SUPPORT | HALTER |
| 43 | 25547033/0 | 1 | PIASTRA | PLATE | PLAQUE | PLATTE |
| 44 | 12793101/0 | 4 | VITE | SCREW | VIS | SCHRAUBE |
| 45 | 12583500/0 | 4 | GROWER | GROWER | GROWER | GROWER |
| 46 | 12523060/0 | 4 | RONDELLA | WASHER | RONDELLE | SCHEIBE |
| 51 | 25961201/0 | 1 | VOLANTE | STEERING WHEEL | VOLANT | LENKRAD |
| 52 | 12620299/0 | 1 | SPINA | PIN | GOUPILLE | STIFT |
| 61 | ☛ 25110179/0 25110200/0 | 1 | COPERTURA ROSSO GIALLO | COVER RED YELLOW | COUVRE ROUGE JAUNE | KAPPE ROT GELB |
| 62 | ☛ 25600015/0 25600026/0 | 1 | PROTEZIONE DESTRA ROSSO GIALLO | RIGHT GUARD RED YELLOW | PROTECTION DROITE ROUGE JAUNE | RECHTE SCHUTZE ROT GELB |
| 63 | ☛ 25600016/0 25600027/0 | 1 | PROTEZIONE SINISTRA ROSSO GIALLO | LEFT GUARD RED YELLOW | PROTECTION GAUCHE ROUGE JAUNE | LINKE SCHUTZE ROT GELB |
| 64 | 12735402/0 | 6 | VITE | SCREW | VIS | SCHRAUBE |
| 65 | 12734995/0 | 2 | VITE | SCREW | VIS | SCHRAUBE |
| 66 | 12735402/0 | 2 | VITE | SCREW | VIS | SCHRAUBE |
| 67 | 12735402/0 | 3 | VITE | SCREW | VIS | SCHRAUBE |
| 68 | 12735402/0 | 4 | VITE | SCREW | VIS | SCHRAUBE |
| 71 | ☛ 25110178/1 25110197/1 | 1 | COPERTURA SACCO ROSSO GIALLO | GRASS-CATCHER COVER RED YELLOW | COUVRE-BAC ROUGE JAUNE | SACKKAPPE ROT GELB |
| 72 | 12729601/0 | 4 | VITE | SCREW | VIS | SCHRAUBE |
| 73 | 12521331/0 | 4 | RONDELLA | WASHER | RONDELLE | SCHEIBE |
| 81 | 25600020/0 | 1 | PROTEZIONE SUPERIORE | UPPER GUARD | PROTECTION SUPERIEUR | OBERSCHUTZ |
| 82 | 25600021/1 | 1 | PROTEZIONE INFERIORE | LOWER GUARD | PROTECTION INFERIEUR | UNTERSCHUTZ |
| 83 | 12728460/0 | 2 | VITE | SCREW | VIS | SCHRAUBE |
| 84 | 12521320/0 | 2 | ROSETTA | WASHER | RONDELLE | SCHEIBE |
| 85 | 12437502/0 | 2 | PIASTRINA | PLATE | PLAQUE | PLÄTTE |
| 91 | 25735116/1 | 1 | SERBATOIO | TANK | RESERVOIR | TANK |
| 92 | 25795000/0 | 1 | TAPPO | CAP | BOUCHON | TANKVERSCHLUSS |
| 93 | 25774258/0 | 1 | SUPPORTO | SUPPORT | SUPPORT | HALTER |
| 94 | 12735110/0 | 1 | VITE | SCREW | VIS | SCHRAUBE |

www.ghm-motoculture.com

| | | |
|----------------|-----------------|-----------------|
| J92 | JP92 | JT92 |
| J92 hy. | JP92 hy. | JT92 hy. |

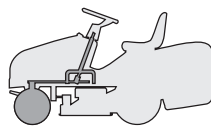

STERZO
STEERING
BARRE DE DIRECTION
LENKGETRIEBE

1999

003.0

1 / 2

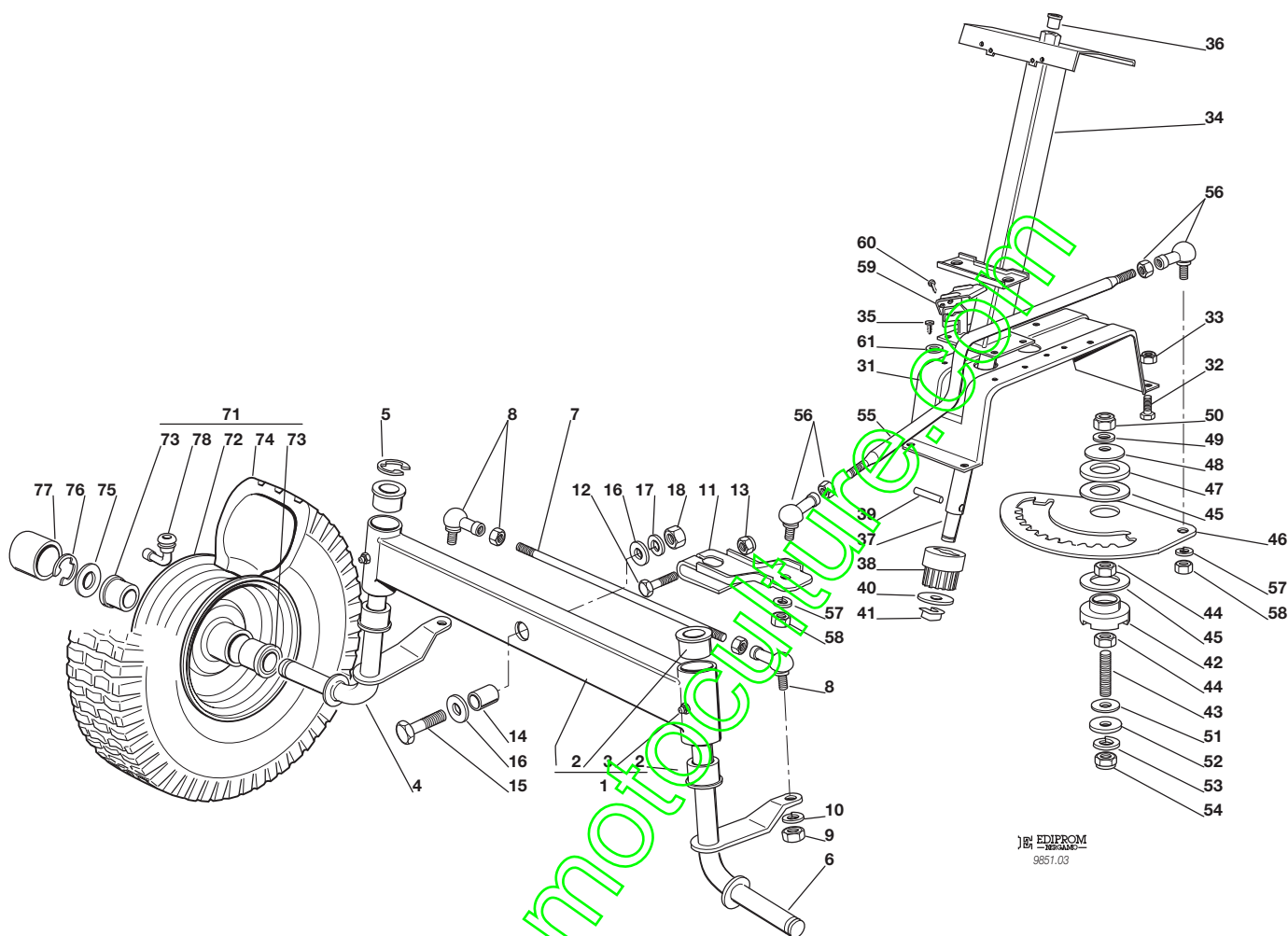

EDIPROM
9851.03

| N. | CODE | Q.TY | DESCRIZIONE | DESCRIPTION | DESCRIPTION | BESCHREIBUNG |
|----|------------|------|--|---------------------------------------|--|--|
| 1 | 82034008/0 | 1 | BILANCIERE COMPLETO DI BOCCOLA ED INGRASSATORE | EQUALIZER WITH BUSH AND LUBRICATOR | BALANCIER AVEC DOULIE ET GRAISSEUR | KIPPHEBEL MIT BÜCHSE UND FETTBÜCHSE |
| 2 | 25034002/1 | 4 | BOCCOLA | BUSH | DOUILLE | BÜCHSE |
| 3 | 12379511/0 | 2 | INGRASSATORE | GREASE DISPENSER | GRAISSEUR | FETTBÜCHSE |
| 4 | 82230355/0 | 1 | FUSELLO DESTRO | RIGHT STUB AXLE | FUSEAU DROITE | RECHTER ACHSSCHENKEL |
| 5 | 12001000/0 | 1 | ANELLO ELASTICO | SNAP RING | ANNEAU RESSORT | SPRENGRING |
| 6 | 82230357/0 | 1 | FUSELLO SINISTRO | LEFT STUB AXLE | FUSEAU GAUCHE | LINKER ACHSSCHENKEL |
| 7 | 25840006/0 | 1 | TIRANTE COLLEG. FUSELLI | TIE ROD | TIRANT | SPANNSTANGE |
| 8 | 22746600/0 | 2 | SNODO | JOINT | JOINT | GELENK |
| 9 | 12295200/0 | 2 | DADO | NUT | ECROU | MUTTER |
| 10 | 12585100/0 | 2 | GROWER | GROWER | GROWER | GROWER |
| 11 | 25318142/0 | 1 | LEVA | LEVER | LEVIER | HEBEL |
| 12 | 12692390/0 | 1 | VITE | SCREW | VIS | SCHRAUBE |
| 13 | 12156602/0 | 1 | DADO | NUT | ECROU | MUTTER |
| 14 | 25160016/0 | 1 | DISTANZIALE | SPACER | ENTRETOISE | ENTFERNUNGSSTÜCK |
| 15 | 12692695/0 | 1 | VITE | SCREW | VIS | SCHRAUBE |
| 16 | 12523100/0 | 2 | RONDELLA | WASHER | RONDELLE | SCHEIBE |
| 17 | 12587100/0 | 1 | GROWER | GROWER | GROWER | GROWER |
| 18 | 12295300/0 | 1 | DADO | NUT | ECROU | MUTTER |
| 31 | 25785101/0 | 1 | SUPPORTO | SUPPORT | SUPPORT | HALTER |
| 32 | 12792611/0 | 4 | VITE | SCREW | VIS | SCHRAUBE |
| 33 | 12155000/0 | 4 | DADO | NUT | ECROU | MUTTER |
| 34 | 82785101/0 | 1 | SUPPORTO | SUPPORT | SUPPORT | HALTER |
| 35 | 12735120/0 | 4 | VITE | SCREW | VIS | SCHRAUBE |
| 36 | 25038003/0 | 1 | BOCCOLA | BUSH | DOUILLE | BÜCHSE |
| 37 | 25520003/0 | 1 | PIANTONE | STEERING COLUMN | TUBE DE DIRECTION | LENKUNGSÄULE |
| 38 | 25570000/0 | 1 | PIGNONE | PINION | PIGNON | RITZEL |
| 39 | 12622650/0 | 1 | SPINA | PIN | GOUPILLE | STIFT |



| N. | CODE | Q.TY | DESCRIZIONE | DESCRIPTION | DESCRIPTION | BESCHREIBUNG |
|----|------------|------|------------------|---------------------------|------------------------------|------------------|
| 40 | 12521370/0 | 1 | RONDELLA | WASHER | RONDELLE | SCHEIBE |
| 41 | 12436030/0 | 1 | PIASTRINA | PLATE | PLAQUETTE | PLATTECHEN |
| 42 | 25040617/0 | 1 | BUSSOLA | BUSH | DOUILLE | BÜCHSE |
| 43 | 25510043/0 | 1 | PRIGIONIERO | STUB SCREW | PRISSONIER | STIFTSCHIEBE |
| 44 | 12295200/0 | 2 | DADO | NUT | ECROU | MUTTER |
| 45 | 25670012/0 | 2 | RONDELLA | WASHER | RONDELLE | SCHEIBE |
| 46 | 25735507/0 | 1 | SETTORE | STEERING SHAFT | ARBRE DIRECTION | LENKUNGSWELLE |
| 47 | 25670014/0 | 1 | RONDELLA | WASHER | RONDELLE | SCHEIBE |
| 48 | 22160400/0 | 1 | DISCO ELASTICO | ELASTIC WASHER | DISQUE ELASTIQUE | FEDERSCHIEBE |
| 49 | 12521360/0 | 1 | ROSETTA | WASHER | RONDELLE | SCHEIBE |
| 50 | 12156602/0 | 1 | DADO | NUT | ECROU | MUTTER |
| 51 | 22672150/0 | 2 | RONDELLA | WASHER | RONDELLE | SCHEIBE |
| 52 | 12523090/0 | 1 | RONDELLA | WASHER | RONDELLE | SCHEIBE |
| 53 | 12585100/0 | 1 | GROWER | GROWER | GROWER | GROWER |
| 54 | 12295200/0 | 1 | DADO | NUT | ECROU | MUTTER |
| 55 | 25033025/0 | 1 | ASTA COM. STERZO | STEERING ROD DIRECTION | LEVIER BARRE DE DIRECTION | LENKUNGSSTAB |
| 56 | 22746600/0 | 2 | SNODO | JOINT | JOINT | GELENK |
| 57 | 12585100/0 | 2 | GROWER | GROWER | GROWER | GROWER |
| 58 | 12295200/0 | 2 | DADO | NUT | ECROU | MUTTER |
| 59 | 25600036/0 | 1 | PROTEZIONE MICRO | MICRO PROTECTION | PROTECTION MICRO | SCHUTZ |
| 60 | 12727810/0 | 2 | VITE | SCREW | VIS | SCHRAUBE |
| 61 | 12521330/0 | 2 | RONDELLA (JT) | WASHER (JT) | RONDELLE (JT) | SCHEIBE (JT) |
| 71 | 82680002/1 | 2 | RUOTA ANTERIORE | FRONT WHEEL | ROUE AVANT | VORDERRAD |
| 72 | 82000590/0 | 2 | CERCHIO RUOTA | RIMM | BANDAGE ROUE | VORDERRAD FELGER |
| 73 | 25122200/1 | 4 | CUSCINETTO | BEARING | ROULEMENT | LAGER |
| 74 | 25590000/0 | 2 | PNEUMATICO | SHOE | PNEU | REIFEN |
| 75 | 25670005/1 | 2 | RONDELLA | WASHER | RONDELLE | SCHEIBE |
| 76 | 12001000/0 | 2 | ANELLO ELASTICO | SNAP RING | ANNEAU RESSORT | SPRENGRING |
| 77 | 22110230/0 | 2 | COPRIMOZZO | HUB COVER | COUVRE MOYEU | NABEDECKEL |
| 78 | 25950002/0 | 2 | VALVOLA | VALVE | SOUPAPE | VENTIL |

www.emc-motoculture.com

| | | |
|----------------|-----------------|-----------------|
| J92 | JP92 | JT92 |
| <i>J92 hy.</i> | <i>JP92 hy.</i> | <i>JT92 hy.</i> |

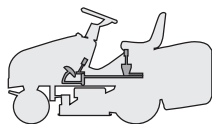

COMANDO FRENO E COMANDO CAMBIO
BRAKE AND GEARBOX CONTROLS
COMMANDE FREIN ET BOITE DE VITESSE
BREMSE UND WECHSEL ANTRIEB

1999
004M.0
 1 / 2

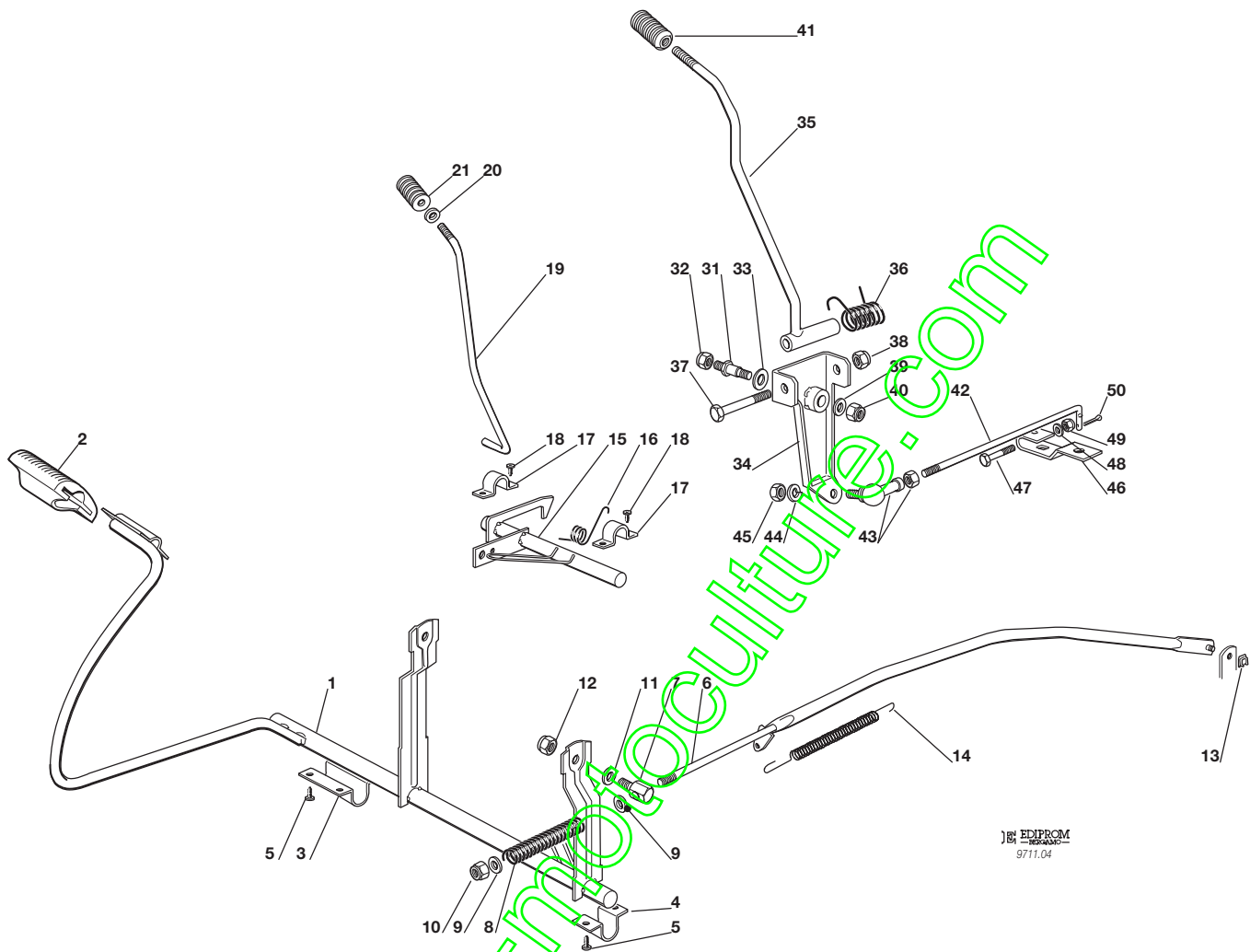

EDIPROM
 9711.04

| N. | CODE | Q.TY | DESCRIZIONE | DESCRIPTION | DESCRIPTION | BESCHREIBUNG |
|----|------------|------|---------------------|-------------|---------------|---------------|
| 1 | 82500002/1 | 1 | PEDALE | PEDAL | PEDAL | PEDAL |
| 2 | 25110269/0 | 1 | COPRISTAFFA | CLAMP COVER | COUVRE ETRIER | BRIDEDECKEL |
| 3 | 25547039/0 | 1 | PIASTRINA DESTRA | RIGHT PLATE | PLAQUE DROITE | RECHTE PLATTE |
| 4 | 25547041/0 | 1 | PIASTRINA SINISTRA | LEFT PLATE | PLATE GAUCHE | LINKE PLATTE |
| 5 | 12731601/0 | 6 | VITE | SCREW | VIS | SCHRAUBE |
| 6 | 82000459/0 | 1 | ASTA | ROD | BARRE | STANGE |
| 7 | 25510033/0 | 1 | PERNO | PIN | PIVOT | BOLZEN |
| 8 | 25430212/1 | 1 | MOLLA | SPRING | RESSORT | FEDER |
| 9 | 12521330/0 | 2 | ROSETTA | WASHER | RONDELLE | SCHEIBE |
| 10 | 12154510/0 | 1 | DADO | NUT | ECROU | MUTTER |
| 11 | 25670011/0 | 2 | RONDELLA | WASHER | RONDELLE | SCHEIBE |
| 12 | 12155000/0 | 1 | DADO | NUT | ECROU | MUTTER |
| 13 | 12436050/0 | 1 | PIASTRINA | PLATE | PLAQUE | PLATTE |
| 14 | 22450500/0 | 1 | MOLLA | SPRING | RESSORT | FEDER |
| 15 | 82000361/0 | 1 | ASSE AZIONAM. MICRO | AXLE | AXE | ACHSE |
| 16 | 25430234/0 | 1 | MOLLA | SPRING | RESSORT | FEDER |
| 17 | 25547049/0 | 2 | PIASTRINA | PLATE | PLAQUE | PLATTE |
| 18 | 12731601/0 | 4 | VITE | SCREW | VIS | SCHRAUBE |
| 19 | 25033021/0 | 1 | ASTA | ROD | BARRE | STANGE |
| 20 | 12604898/0 | 1 | ROSETTA | WASHER | RONDELLE | SCHEIBE |
| 21 | 25394500/1 | 1 | MANOPOLA | KNOB | POIGNEE | KNOPF |
| 31 | 25510035/0 | 1 | PERNO | PIN | PIVOT | BOLZEN |
| 32 | 12293201/0 | 1 | DADO | NUT | ECROU | MUTTER |
| 33 | 22672151/0 | 1 | RONDELLA | WASHER | RONDELLE | SCHEIBE |
| 34 | 82774206/0 | 1 | STAFFA | CLAMP | ETRIER | BRIDE |
| 35 | 82318134/0 | 1 | LEVA | GEARSHIFT | LEVIER | HEBEL |
| 36 | 25430226/0 | 1 | MOLLA | SPRING | RESSORT | FEDER |
| 37 | 12692050/0 | 1 | VITE | SCREW | VIS | SCHRAUBE |
| 38 | 12155000/0 | 1 | DADO | NUT | ECROU | MUTTER |



| N. | CODE | Q.TY | DESCRIZIONE | DESCRIPTION | DESCRIPTION | BESCHREIBUNG |
|----|------------|------|-------------|-------------|-------------|--------------|
| 39 | 12523060/0 | 1 | RONDELLA | WASHER | RONDELLE | SCHEIBE |
| 40 | 12155010/0 | 1 | DADO | NUT | ECROU | MUTTER |
| 41 | 25394503/1 | 1 | MANOPOLA | KNOB | POIGNEE | WECHSEL |
| 42 | 25033012/0 | 1 | ASTA | ROD | BARRE | STANGE |
| 43 | 22746601/0 | 1 | SNODO | JOINT | JOINT | GELENK |
| 44 | 12583500/0 | 1 | GROWER | GROWER | GROWER | GROWER |
| 45 | 12293200/0 | 1 | DADO | NUT | ECROU | MUTTER |
| 46 | 25318128/0 | 1 | LEVA | GEARSHIFT | LEVIER | HEBEL |
| 47 | 12689500/0 | 1 | VITE | SCREW | VIS | SCHRAUBE |
| 48 | 12521330/0 | 2 | RONDELLA | WASHER | RONDELLE | SCHEIBE |
| 49 | 12154510/0 | 1 | DADO | NUT | ECROU | MUTTER |
| 50 | 12141418/0 | 1 | COPPIGLIA | COTTER PIN | GOUPILLE | SPLIT |

www.emc-motoculture.com

| | | |
|----------------|-----------------|-----------------|
| J92 | JP92 | JT92 |
| J92 hy. | JP92 hy. | JT92 hy. |

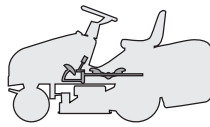

COMANDO TRASMISSIONE E FRENO
DRIVE AND BRAKE CONTROLS
COMMANDE TRANSMISSION ET FREIN
GETRIEBE UND BREMSE ANTRIEB

1999
004Y.0
 1 / 2

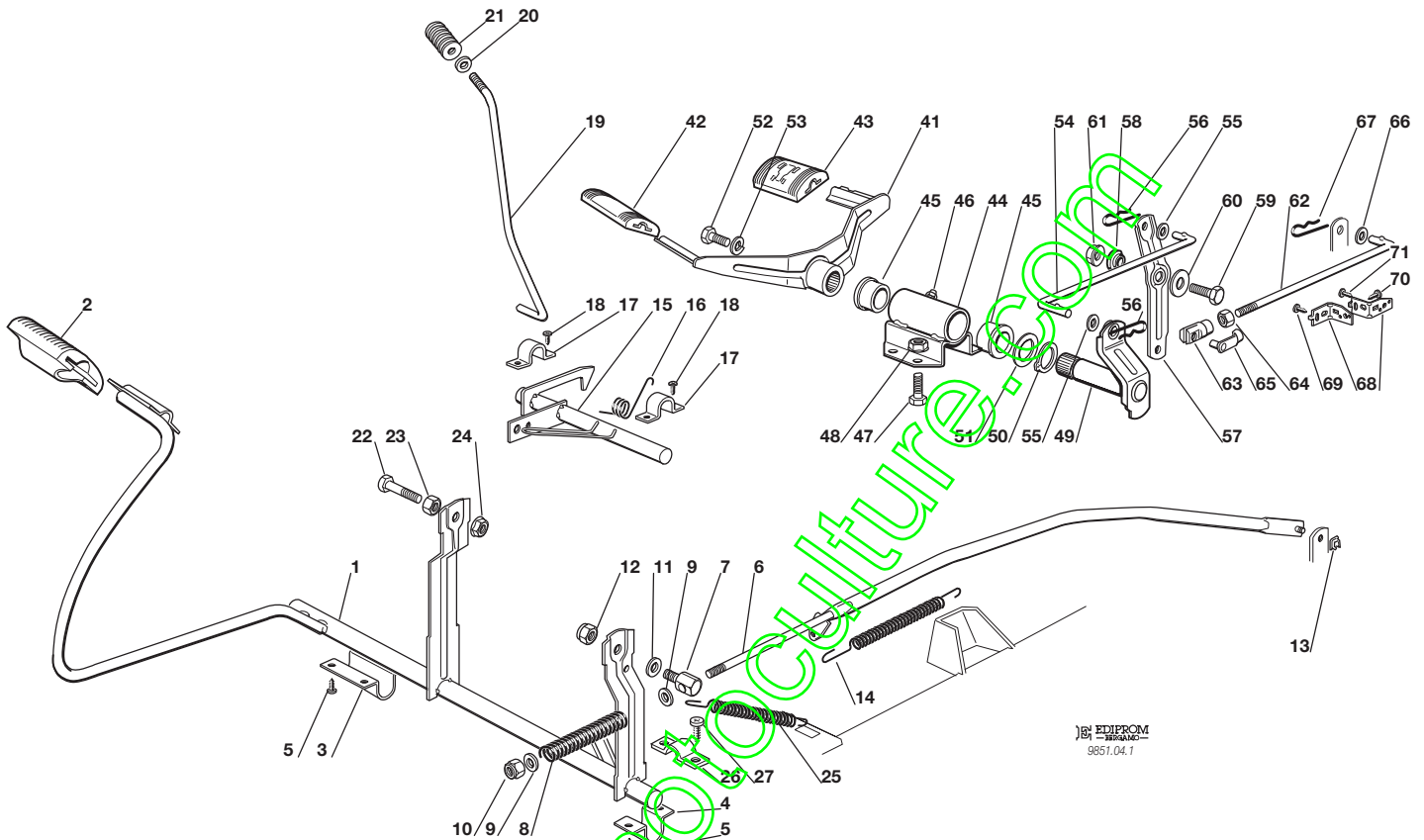

EDIPROM
 9851.04.1

| N. | CODE | Q.TY | DESCRIZIONE | DESCRIPTION | DESCRIPTION | BESCHREIBUNG |
|----|------------|------|-----------------------|-------------------|---------------------|-------------------|
| 1 | 82500002/1 | 1 | PEDALE | PEDAL | PEDAL | PEDAL |
| 2 | 25110267/0 | 1 | COPRISTAFFA | CLAMP COVER | COUVRE ETRIER | BRIDEDECKEL |
| 3 | 25547039/0 | 1 | PIASTRINA DESTRA | RIGHT PLATE | PLAQUE DROITE | RECHTE PLATTE |
| 4 | 25547041/0 | 1 | PIASTRINA SINISTRA | LEFT PLATE | PLATE GAUCHE | LINKE PLATTE |
| 5 | 12731601/0 | 6 | VITE | SCREW | VIS | SCHRAUBE |
| 6 | 82000459/0 | 1 | ASTA | ROD | BARRE | STANGE |
| 7 | 25510033/0 | 1 | PERNO | PIN | PIVOT | BOLZEN |
| 8 | 25430212/1 | 1 | MOLLA | SPRING | RESSORT | FEDER |
| 9 | 12521330/0 | 2 | ROSETTA | WASHER | RONDELLE | SCHEIBE |
| 10 | 12154510/0 | 1 | DADO | NUT | ECROU | MUTTER |
| 11 | 25670011/0 | 2 | RONDELLA | WASHER | RONDELLE | SCHEIBE |
| 12 | 12155000/0 | 1 | DADO | NUT | ECROU | MUTTER |
| 13 | 12436050/0 | 1 | PIASTRINA | PLATE | PLAQUE | PLATTE |
| 14 | 22450500/0 | 1 | MOLLA | SPRING | RESSORT | FEDER |
| 15 | 82000361/0 | 1 | ASSE AZIONAM. MICRO | AXLE | AXE | ACHSE |
| 16 | 25430234/0 | 1 | MOLLA | SPRING | RESSORT | FEDER |
| 17 | 25547049/0 | 2 | PIASTRINA | PLATE | PLAQUE | PLATTE |
| 18 | 12731601/0 | 4 | VITE | SCREW | VIS | SCHRAUBE |
| 19 | 25033021/0 | 1 | ASTA | ROD | BARRE | STANGE |
| 20 | 12604898/0 | 1 | ROSETTA | WASHER | RONDELLE | SCHEIBE |
| 21 | 25394500/1 | 1 | MANOPOLA | KNOB | POIGNEE | KNOPF |
| 22 | 12793701/0 | 1 | VITE | SCREW | VIS | SCHRAUBE |
| 23 | 12293200/0 | 1 | DADO | NUT | ECROU | MUTTER |
| 24 | 12293201/0 | 1 | DADO | NUT | ECROU | MUTTER |
| 25 | 25430210/0 | 1 | MOLLA | SPRING | RESSORT | FEDER |
| 26 | 22545152/0 | 1 | PIASTRINA | PLATE | PLAQUE | PLATTE |
| 27 | 12735104/0 | 2 | VITE | SCREW | VIS | SCHRAUBE |
| 41 | 82500008/0 | 1 | PEDALE AVANZAMENTO | DRIVE PEDAL | PEDALE TRANSMISSION | GETRIEBEPEDAL |
| 42 | 25110265/0 | 1 | COPRISTAFFA ANTERIORE | CLAMP COVER FRONT | COUVRE ETRIER AVANT | BRIDEDECKEL VORDE |



| N. | CODE | Q.TY | DESCRIZIONE | DESCRIPTION | DESCRIPTION | BESCHREIBUNG |
|----|------------|------|------------------------|------------------|-----------------------|--------------------|
| 43 | 25110266/0 | 1 | COPRISTAFFA POSTERIORE | CLAMP COVER REAR | COUVRE ETRIER ARRIERE | BRIDEDECKEL HINTER |
| 44 | 82785079/0 | 1 | SUPPORTO | SUPPORT | SUPPORT | HALTER |
| 45 | 25034002/1 | 2 | BRONZINA | BUSH | DOUILLE | BÜCHSE |
| 46 | 12379511/0 | 1 | INGRASSATORE | GREASE DISPENSER | GRAISSEUR | FETTBÜCHSE |
| 47 | 12791011/0 | 2 | VITE | SCREW | VIS | SCHRAUBE |
| 48 | 12292102/0 | 2 | DADO | NUT | ECROU | MUTTER |
| 49 | 82318153/0 | 1 | LEVA | GEARSHIFT | LEVIER | HEBEL |
| 50 | 12609260/0 | 1 | SEEGER | SEEGER | SEEGER | SEEGER |
| 51 | 22672153/0 | 1 | RONDELLA | WASHER | RONDELLE | SCHEIBE |
| 52 | 12792612/0 | 1 | VITE | SCREW | VIS | SCHRAUBE |
| 53 | 12583501/0 | 1 | GROWER | GROWER | GROWER | GROWER |
| 54 | 25840008/1 | 1 | TIRANTE | ROD | BARRE | STANGE |
| 55 | 12521350/0 | 2 | RONDELLA | WASHER | RONDELLE | SCHEIBE |
| 56 | 24487997/0 | 2 | COPPIGLIA | COTTER PIN | GOUPILLE | SPLIT |
| 57 | 25318146/0 | 1 | LEVA | GEARSHIFT | LEVIER | HEBEL |
| 58 | 25038002/0 | 1 | BOCCOLA | BUSH | DOUILLE | BÜCHSE |
| 59 | 12793101/0 | 1 | VITE | SCREW | VIS | SCHRAUBE |
| 60 | 12523060/0 | 1 | RONDELLA | WASHER | RONDELLE | SCHEIBE |
| 61 | 12293201/0 | 1 | DADO | NUT | ECROU | MUTTER |
| 62 | 25840009/0 | 1 | ASTA | ROD | BARRE | STANGE |
| 63 | 18399001/0 | 1 | FORCELLA | FORK | FOURCHE | GABEL |
| 64 | 12293200/0 | 1 | DADO | NUT | ECROU | MUTTER |
| 65 | 18210201/0 | 1 | CLIP | CLIP | CLIP | SPERRBOLZEN |
| 66 | 12521350/0 | 1 | RONDELLA | WASHER | RONDELLE | SCHEIBE |
| 67 | 24487997/0 | 1 | COPPIGLIA | COTTER PIN | GOUPILLE | SPLIT |
| 68 | 25774255/0 | 2 | STAFFA | BRACKET | ETRIER | BRIDE |
| 69 | 12735110/0 | 2 | VITE | SCREW | VIS | SCHRAUBE |
| 70 | 12735110/0 | 1 | VITE | SCREW | VIS | SCHRAUBE |
| 71 | 12735140/0 | 2 | VITE | SCREW | VIS | SCHRAUBE |

www.emc-motoculture.com

| | | |
|----------------|-----------------|-----------------|
| J92 | JP92 | JT92 |
| J92 hy. | JP92 hy. | JT92 hy. |

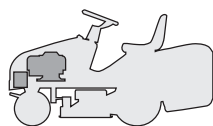

MOTORE
ENGINE
MOTEUR
MOTOR
10,5 - 12,5 - 13 HP B&S

1999

005.0

1 / 1

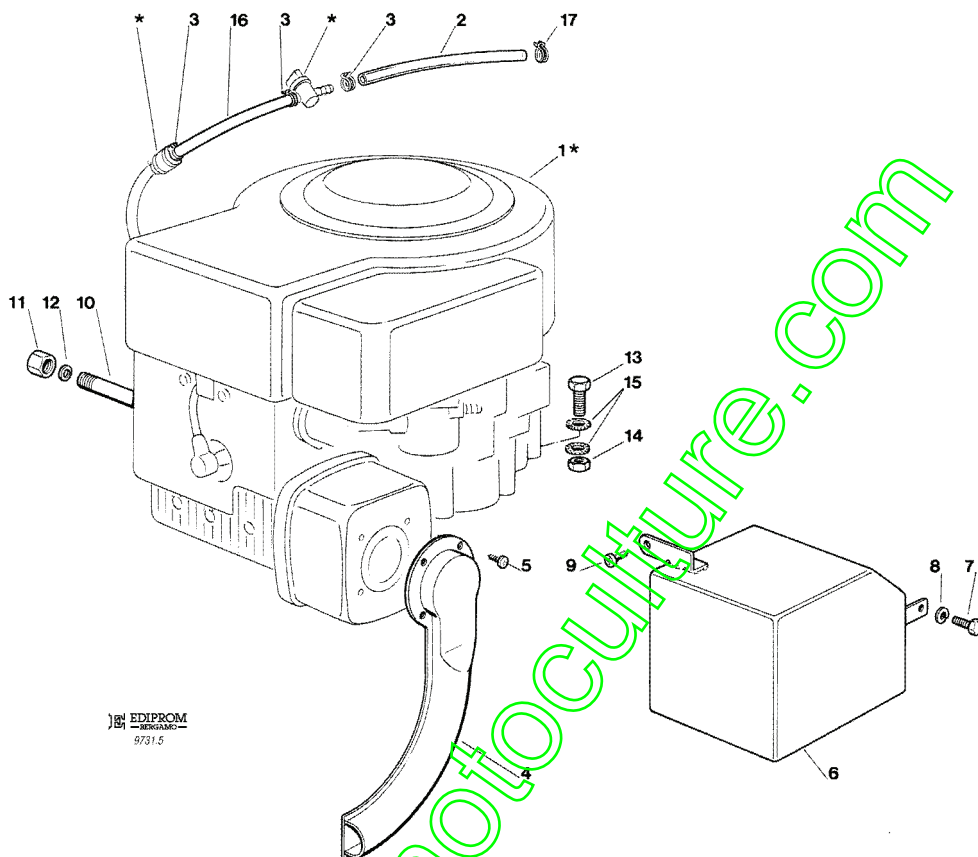

EDIPROM
REGALMCO
9731-5

| N. | CODE | Q.TY | DESCRIZIONE | DESCRIPTION | DESCRIPTION | BESCHREIBUNG |
|----|------------|------|-------------------------|-------------------------|--------------------------------------|---------------------------------|
| 1* | — | 1 | MOTORE | ENGINE | MOTEUR | MOTOR |
| 2 | 25869016/0 | 1 | TUBO COLLEGAMENTO | CONNECTING TUBE | TUBE DE CONNEXION | VERBINDUNGSROHR |
| 3 | 18375051/1 | 3 | FASCETTA | FAIR LED | FIXATION DE CABLE | KABELBEFESTIGUNG |
| 4* | 82640001/1 | 1 | RACCORDO SCARICO | EXHAUST CONNECTION | CONNEXION ECHAPPEMENT | AUSPUFFANSCHLUSS |
| 5 | 12735106/0 | 4 | VITE | SCREW | VIS | SCHRAUBE |
| 6 | 82598001/0 | 1 | PROTEZIONE SILENZIATORE | MUFFLER PROTECTION | PROTECTION SILENCIEUX | AUSPUFFSCHUTZ |
| 7 | 12735510/0 | 1 | VITE | SCREW | VIS | SCHRAUBE |
| 8 | 12582100/0 | 1 | GROWER | GROWER | GROWER | GROWER |
| 9 | 12735104/0 | 1 | VITE | SCREW | VIS | SCHRAUBE |
| 10 | 25598050/0 | 1 | PROLUNGA SCARICO OLIO | OIL DISCHARGE EXTENSION | EXTENSION RALLONGE DE DECH. HUILE | ÖL ENTLEERUNGSVERLÄN- GERUNG |
| 11 | 18737849/0 | 1 | TAPPO PER PROLUNGA | OIL CAP | BOUCHON HUILE | OELVERSCHLUSS |
| 12 | 18401001/0 | 1 | GUARNIZIONE | OIL SEAL | GARNITURE | DICHTUNG |
| 13 | 12691100/0 | 4 | VITE | SCREW | VIS | SCHRAUBE |
| 14 | 12293200/0 | 1 | DADO | NUT | ECROU | MUTTER |
| | 12293201/0 | 3 | DADO | NUT | ECROU | MUTTER |
| 15 | 12540260/0 | 2 | RONDELLA | WASHER | RONDELLE | SCHIBE |
| 16 | 25869006/0 | 1 | TUBO COLLEGAMENTO | CONNECTING TUBE | TUBE DE CONNEXION | VERBINDUNGSROHR |
| 17 | 18375053/0 | 1 | FASCETTA | FAIR LED | FIXATION DE CABLE | KABELBEFESTIGUNG |

PER LA SOSTITUZIONE DELLE PARTI CONTRASSEGNALE CON «*» RIVOLGERSI AL SERVIZIO ASSISTENZA DEL COSTRUTTORE DEL MOTORE.
TO REPLACE THE PARTS MARKED «*» SEEK ASSISTANCE FROM THE ENGINE MANUFACTURER'S AFTER SALES SERVICE.
POUR LE REMPLACEMENT DES PIÈCES MARQUÉES AVEC «*» S'ADRESSER AU SERVICE APRÈS VENTES DU CONSTRUCTEUR DU MOTEUR.
ZUM AUSTAUSCH DER MIT «*» GEKENNZEICHNETEN TEILE, WENDEN SIE SICH AN DEN KUNDENDIENST DES HERSTELLERS DES MOTOR.

| | | |
|----------------|-----------------|-----------------|
| J92 | JP92 | JT92 |
| J92 hy. | JP92 hy. | JT92 hy. |

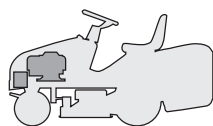

MOTORE
ENGINE
MOTEUR
MOTOR
13 HP TECUMSEH

| |
|---------------|
| 1999 |
| 005a.0 |
| 1 / 2 |

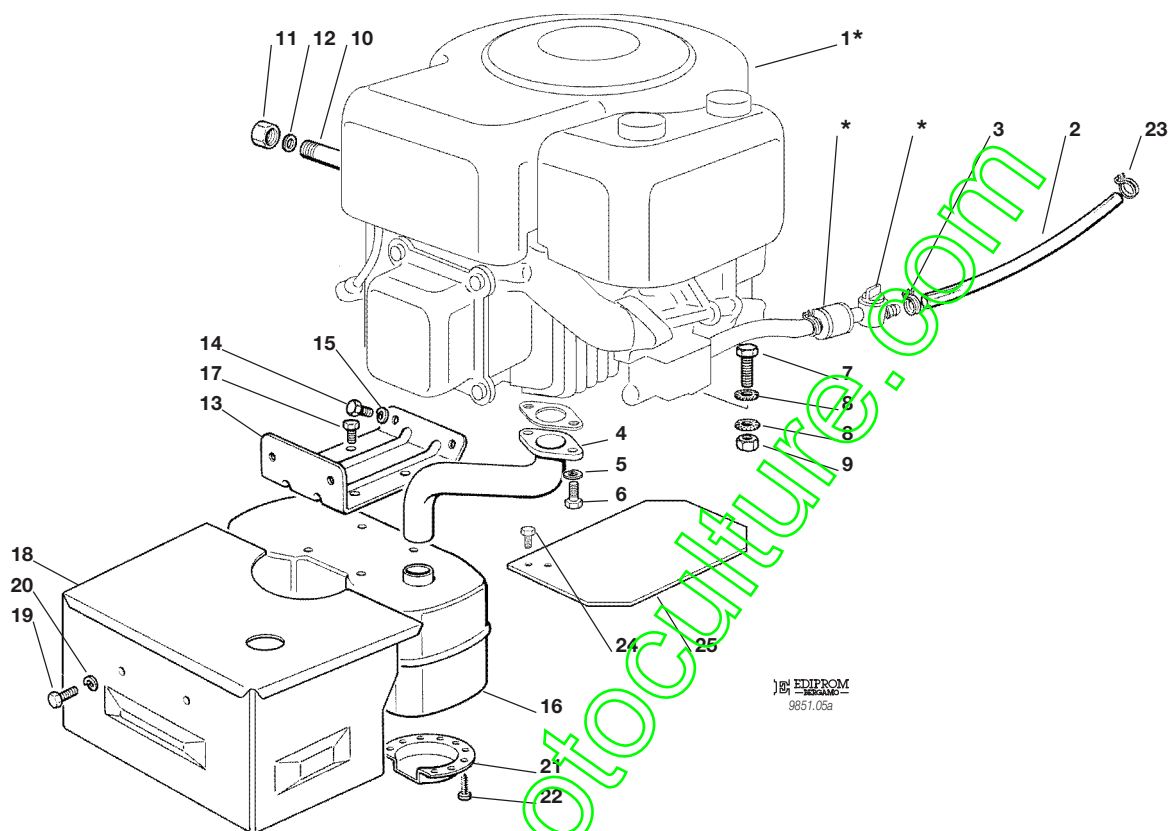

EDIPROM
9851.05a

| N. | CODE | Q.TY | DESCRIZIONE | DESCRIPTION | DESCRIPTION | BESCHREIBUNG |
|----|------------|------|--|----------------------------|---------------------------------------|----------------------------------|
| 1★ | — | 1 | MOTORE | ENGINE | MOTEUR | MOTOR |
| 2 | 25869027/0 | 1 | TUBO COLLEGAMENTO | CONNECTING TUBE | TUBE DE CONNEXION | VERBINDUNGSROHR |
| 3 | 18375051/1 | 4 | FASCETTA | FAIR LED | FIXATION DE CABLE | KABELBEFESTIGUNG |
| 4★ | 18738211/0 | 1 | TUBO RACCORDO SCARICO | EXHAUST CONNECTING TUBE | TUBE DE CONNEXION POUR ECHAPPEMENT | VERBINDUNGSROHR FÜR ABGASUNG |
| 5 | 12583500/0 | 2 | GROWER | GROWER | GROWER | GROWER |
| 6 | 12735530/0 | 2 | VITE | SCREW | VIS | SCHRAUBE |
| 7 | 12691100/0 | 4 | VITE | SCREW | VIS | SCHRAUBE |
| 8 | 12540260/0 | 4 | RONDELLA | WASHER | RONDELLE | SCHEIBE |
| 9 | 12293200/0 | 1 | DADO | NUT | ECROU | MUTTER |
| 10 | 25598050/0 | 1 | PROLUNGA SCARICO OLIO | OIL DISCHARGE EXTENSION | EXTENSION RALLONGE DE DECH. HUILE | ÖL ENTLEERUNGSVERLAEN- GERUNG |
| 11 | 18737849/0 | 1 | TAPPO PROLUNGA | OIL CAP | BOUCHON HUILE | OELVERSCHLUSS |
| 12 | 18401001/0 | 1 | GUARNIZIONE | OIL SEAL | GARNITURE | DICHTUNG |
| 13 | 82785093/0 | 1 | SUPPORTO SILENZIATORE | MUFFLER SUPPORT | SUPPORT SILENCIEUX | AUSPUFFHALTERSATZ |
| 14 | 12793102/0 | 2 | VITE | SCREW | VIS | SCHRAUBE |
| 15 | 12540260/0 | 2 | RONDELLA | WASHER | RONDELLE | SCHEIBE |
| 16 | 18716132/0 | 1 | SILENZIATORE COMPLETO DI DEFLETTORE | MUFFLER WITH DEFLECTOR | SILENCIEUX AVEC DEFLECTEUR | AUSPUFF MIT DEFLEKTOR |
| 17 | 12735107/0 | 4 | VITE | SCREW | VIS | SCHRAUBE |
| 18 | 82598017/0 | 1 | PROTEZIONE | GUARD | PROTECTION | SCHUTZE |
| 19 | 12792611/0 | 2 | VITE | SCREW | VIS | SCHRAUBE |
| 20 | 12583500/0 | 2 | GROWER | GROWER | GROWER | GROWER |
| 21 | 18310005/0 | 1 | DEFLETTORE | DEFLECTOR | DEFLECTEUR | DEFLEKTOR |
| 22 | 12735106/0 | 4 | VITE | SCREW | VIS | SCHRAUBE |
| 23 | 18375053/0 | 1 | FASCETTA | FAIR LED | FIXATION DE CABLE | KABELBEFESTIGUNG |
| 24 | 25600031/0 | 1 | PROTEZIONE SILENZIATORE | MUFFLER PROTECTION | PROTECTION SILENCIEUX | AUSPUFFSCHUTZ |
| 25 | 12735106/0 | 2 | VITE | SCREW | VIS | SCHRAUBE |



| N. | CODE | Q.TY | DESCRIZIONE | DESCRIPTION | DESCRIPTION | BESCHREIBUNG |
|----|------|------|-------------|-------------|-------------|--------------|
|----|------|------|-------------|-------------|-------------|--------------|

PER LA SOSTITUZIONE DELLE PARTI CONTRASSEGNAE CON «*» RIVOLGERSI AL SERVIZIO ASSISTENZA DEL COSTRUTTORE DEL MOTORE.
 TO REPLACE THE PARTS MARKED «*» SEEK ASSISTANCE FROM THE ENGINE MANUFACTURER'S AFTER SALES SERVICE.
 POUR LE REMPLACEMENT DES PIÈCES MARQUÉES AVEC «*» S'ADRESSER AU SERVICE APRÈS VENTES DU CONSTRUCTEUR DU MOTEUR.
 ZUM AUSTAUSCH DER MIT «*» GEKENNZEICHNETEN TEILE, WENDEN SIE SICH AN DEN KUNDENDIENST DES HERSTELLERS DES MOTOR.

www.emc-motoculture.com

| | | |
|----------------|-----------------|-----------------|
| J92 | JP92 | JT92 |
| J92 hy. | JP92 hy. | JT92 hy. |

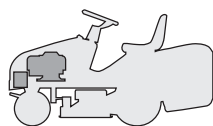

MOTORE
ENGINE
MOTEUR
MOTOR
15,5 HP B&S

| |
|---------------|
| 1999 |
| 005b.0 |
| 1 / 2 |

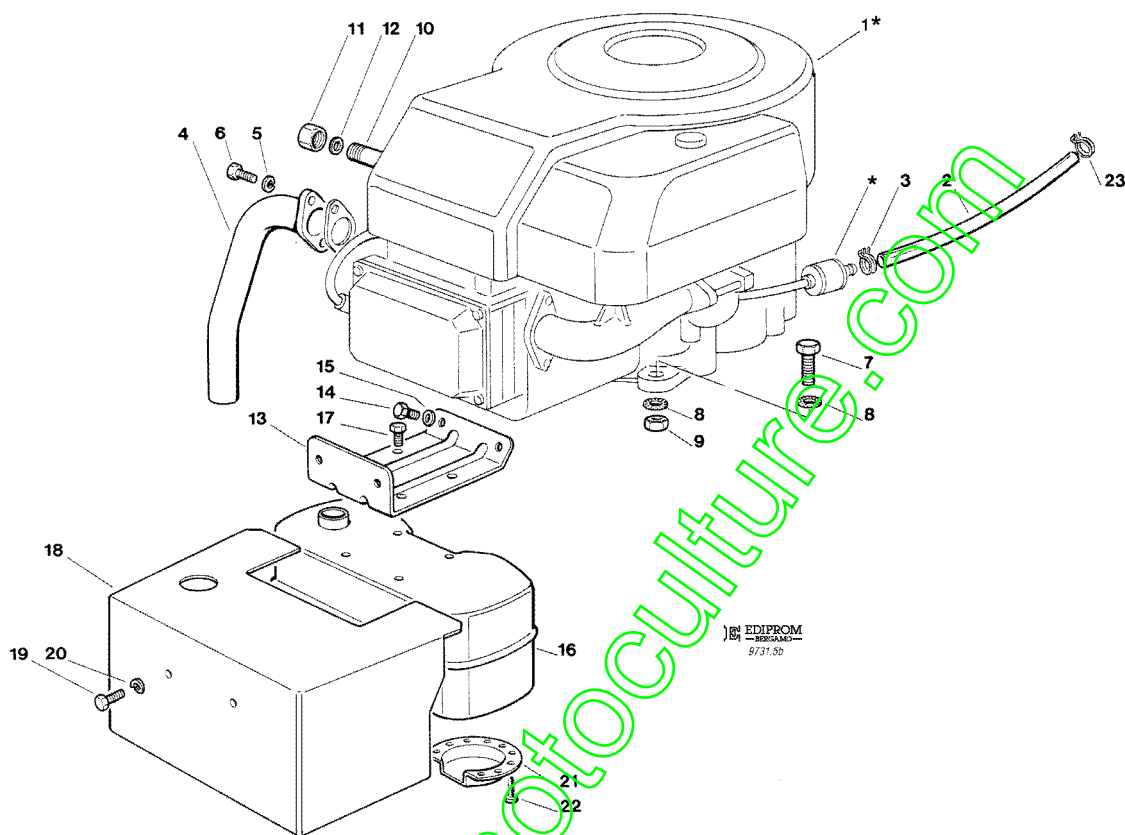

EDIPROM
9737.5b

| N. | CODE | Q.TY | DESCRIZIONE | DESCRIPTION | DESCRIPTION | BESCHREIBUNG |
|----|------------|------|--|----------------------------|---------------------------------------|----------------------------------|
| 1★ | — | 1 | MOTORE | ENGINE | MOTEUR | MOTOR |
| 2 | 25869016/0 | 1 | TUBO COLLEGAMENTO | CONNECTING TUBE | TUBE DE CONNEXION | VERBINDUNGSROHR |
| 3 | 18375051/1 | 1 | FASCETTA | FAIR LED | FIXATION DE CABLE | KABELBEFESTIGUNG |
| 4★ | 18738206/0 | 1 | TUBO RACCORDO SCARICO | EXHAUST CONNECTING TUBE | TUBE DE CONNEXION POUR ECHAPPEMENT | VERBINDUNGSROHR FÜR ABGASUNG |
| 5 | 12583500/0 | 2 | GROWER | GROWER | GROWER | GROWER |
| 6 | 12735530/0 | 2 | VITE | SCREW | VIS | SCHRAUBE |
| 7 | 12691100/0 | 4 | VITE | SCREW | VIS | SCHRAUBE |
| 8 | 12540260/0 | 2 | RONDELLA | WASHER | RONDELLE | SCHEIBE |
| 9 | 12293200/0 | 1 | DADO | NUT | ECROU | MUTTER |
| | 12293201/0 | 3 | DADO | NUT | ECROU | MUTTER |
| 10 | 25598050/0 | 1 | PROLUNGA SCARICO OLIO | OIL DISCHARGE EXTENSION | EXTENSION RALLONGE DE DECH. HUILE | ÖL ENTLEERUNGSVERLAEN- GERUNG |
| 11 | 18737849/0 | 1 | TAPPO PROLUNGA | OIL CAP | BOUCHON HUILE | OELVERSCHLUSS |
| 12 | 18401001/0 | 1 | GUARNIZIONE | OIL SEAL | GARNITURE | DICHTUNG |
| 13 | 82785093/0 | 1 | SUPPORTO SILENZIATORE | MUFFLER SUPPORT | SUPPORT SILENCIEUX | AUSPUFFHALTERSATZ |
| 14 | 12793102/0 | 2 | VITE | SCREW | VIS | SCHRAUBE |
| 15 | 12540260/0 | 2 | RONDELLA | WASHER | RONDELLE | SCHEIBE |
| 16 | 18716132/0 | 1 | SILENZIATORE COMPLETO DI DEFLETTORE | MUFFLER WITH DEFLECTOR | SILENCEUX AVEC DEFLECTEUR | AUSPUFF MIT DEFLEKTOR |
| 17 | 12735107/0 | 4 | VITE | SCREW | VIS | SCHRAUBE |
| 18 | 82598009/1 | 1 | PROTEZIONE | GUARD | PROTECTION | SCHUTZE |
| 19 | 12792611/0 | 2 | VITE | SCREW | VIS | SCHRAUBE |
| 20 | 12583500/0 | 2 | GROWER | GROWER | GROWER | GROWER |
| 21 | 18310005/0 | 1 | DEFLETTORE | DEFLECTOR | DEFLECTEUR | DEFLEKTOR |
| 22 | 12735106/0 | 4 | VITE | SCREW | VIS | SCHRAUBE |
| 23 | 18375053/0 | 1 | FASCETTA | FAIR LED | FIXATION DE CABLE | KABELBEFESTIGUNG |

PER LA SOSTITUZIONE DELLE PARTI CONTRASSEGNALE CON «★» RIVOLGERSI AL SERVIZIO ASSISTENZA DEL COSTRUTTORE DEL MOTORE.
TO REPLACE THE PARTS MARKED «★» SEEK ASSISTANCE FROM THE ENGINE MANUFACTURER'S AFTER SALES SERVICE.



| N. | CODE | Q.TY | DESCRIZIONE | DESCRIPTION | DESCRIPTION | BESCHREIBUNG |
|----|------|------|-------------|-------------|-------------|--------------|
|----|------|------|-------------|-------------|-------------|--------------|

POUR LE REMPLACEMENT DES PIÈCES MARQUÉES AVEC «★» S'ADRESSER AU SERVICE APRÈS VENTES DU CONSTRUCTEUR DU MOTEUR.
ZUM AUSTAUSCH DER MIT «★» GEKENNZEICHNETEN TEILE, WENDEN SIE SICH AN DEN KUNDENDIENST DES HERSTELLERS DES MOTOR.

www.emc-motoculture.com

| | | |
|----------------|-----------------|-----------------|
| J92 | JP92 | JT92 |
| <i>J92 hy.</i> | <i>JP92 hy.</i> | <i>JT92 hy.</i> |

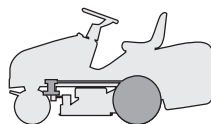

TRASMISSIONE
TRANSMISSION
TRANSMISSION
GETRIEBE

1999
006M.0
1 / 2

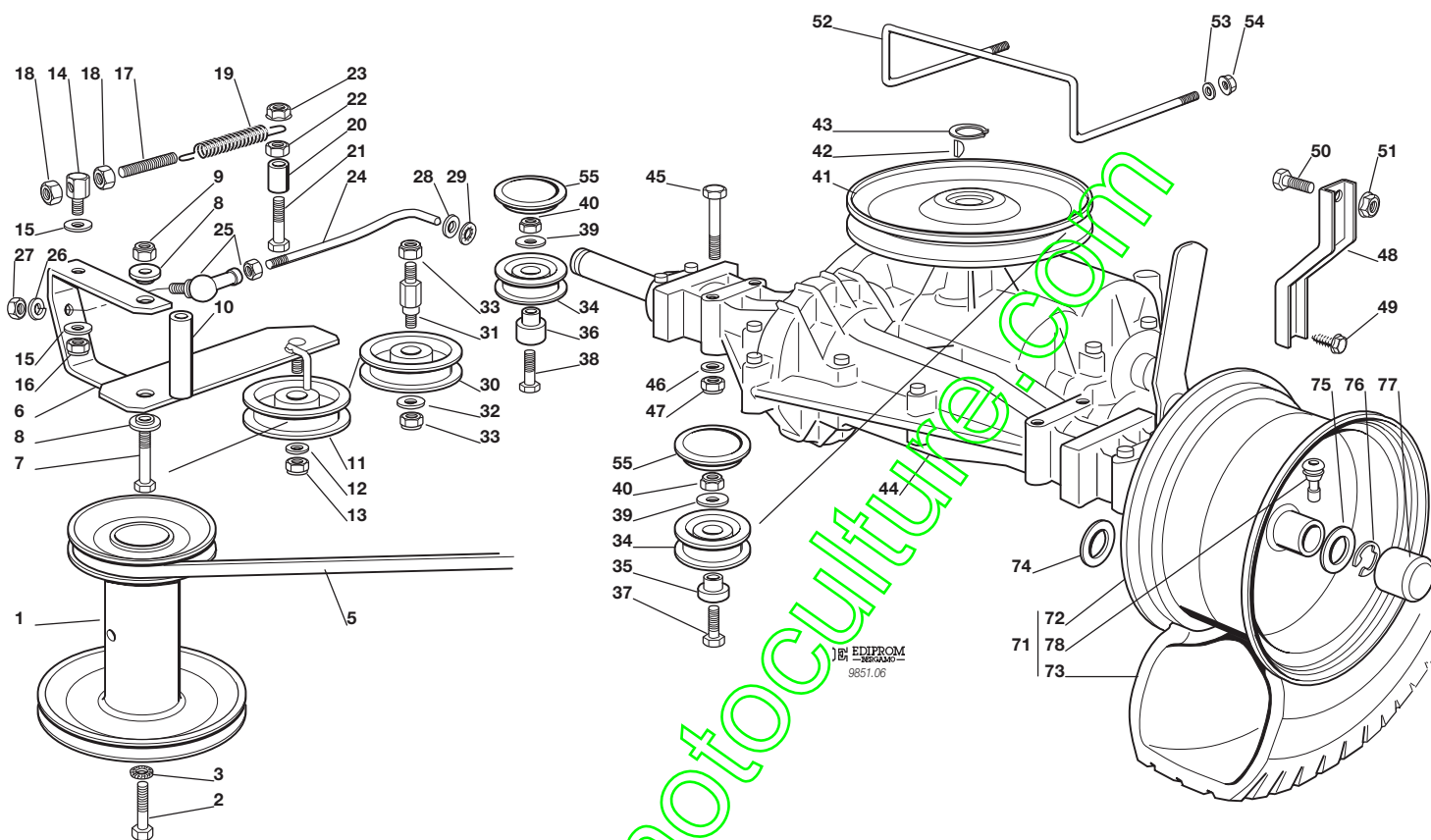

| N. | CODE | Q.TY | DESCRIZIONE | DESCRIPTION | DESCRIPTION | BESCHREIBUNG |
|----|------------|------|-----------------|-------------|----------------|------------------|
| 1 | 25601547/1 | 1 | PULEGGIA | PULLEY | POULIE | RIEMENSCHLEIBE |
| 2 | 12737310/0 | 1 | VITE | SCREW | VIS | SCHRAUBE |
| 3 | 12543000/0 | 1 | ROSETTA | WASHER | RONDELLE | SCHEIBE |
| 5 | 35062000/1 | 1 | CINGHIA | BELT | COURROIE | RIEMEN |
| 6 | 82318133/0 | 1 | LEVA | LEVER | LEVIER | HEBEL |
| 7 | 12692080/0 | 1 | VITE | SCREW | VIS | SCHRAUBE |
| 8 | 25038002/0 | 2 | BOCCOLA | BUSH | DOUILLE | BÜCHSE |
| 9 | 12155000/0 | 1 | DADO | NUT | ECROU | MUTTER |
| 10 | 25160017/0 | 1 | DISTANZIALE | SPACER | ENTRETOISE | ENTFERNUNGSSTÜCK |
| 11 | 25601554/0 | 1 | PULEGGIA | PULLEY | POULIE | RIEMENSCHLEIBE |
| 12 | 12523060/0 | 1 | RONDELLA | WASHER | RONDELLE | SCHEIBE |
| 13 | 12155000/0 | 1 | DADO | NUT | ECROU | MUTTER |
| 14 | 25510040/1 | 1 | PERNO | PIN | PIVOT | BOLZEN |
| 15 | 25670011/0 | 2 | RONDELLA | WASHER | RONDELLE | SCHEIBE |
| 16 | 12155000/0 | 1 | DADO | NUT | ECROU | MUTTER |
| 17 | 25840005/0 | 1 | TIRANTE | TIE ROD | TIRANT | SPANNSTANGE |
| 18 | 12293200/0 | 2 | DADO | NUT | ECROU | MUTTER |
| 19 | 25430219/0 | 1 | MOLLA | SPRING | RESSORT | FEDER |
| 20 | 25160017/0 | 1 | DISTANZIALE | SPACER | ENTRETOISE | ENTFERNUNGSSTÜCK |
| 21 | 25943001/0 | 1 | VITE | SCREW | VIS | SCHRAUBE |
| 22 | 12293201/0 | 1 | DADO | NUT | ECROU | MUTTER |
| 23 | 12155000/0 | 1 | DADO | NUT | ECROU | MUTTER |
| 24 | 25840002/0 | 1 | TIRANTE | TIE ROD | TIRANT | SPANNSTANGE |
| 25 | 22746601/0 | 1 | SNODO | JOINT | JOINT | GELENK |
| 26 | 12583500/0 | 1 | GROWER | GROWER | GROWER | GROWER |
| 27 | 12293200/0 | 1 | DADO | NUT | ECROU | MUTTER |
| 28 | 12521350/0 | 1 | RONDELLA | WASHER | RONDELLE | SCHEIBE |
| 29 | 12604899/0 | 1 | ANELLO ELASTICO | SNAP RING | ANNEAU RESSORT | SPRENGRING |
| 30 | 25601555/0 | 1 | PULEGGIA | PULLEY | POULIE | RIEMENSCHLEIBE |
| 31 | 25510036/0 | 1 | PERNO | PIN | PIVOT | BOLZEN |
| 32 | 12523060/0 | 1 | RONDELLA | WASHER | RONDELLE | SCHEIBE |



| N. | CODE | Q.TY | DESCRIZIONE | DESCRIPTION | DESCRIPTION | BESCHREIBUNG |
|-----|------------|------|----------------------|--------------|-------------------|--------------------------|
| 33 | 12155000/0 | 2 | DADO | NUT | ECROU | MUTTER |
| 34 | 25601558/1 | 2 | PULEGGIA | PULLEY | POULIE | RIEMENSCHIBE |
| 35 | 25160018/0 | 1 | DISTANZIALE SINISTRO | LEFT SPACER | ENTRETOISE GAUCHE | LINKER ENTFERNUNGSSTÜCK |
| 36 | 25160014/0 | 1 | DISTANZIALE DESTRO | RIGHT SPACER | ENTRETOISE DROITE | RECHTER ENTFERNUNGSSTÜCK |
| 37 | 12691100/0 | 1 | VITE SINISTRA | LEFT SCREW | VIS GAUCHE | LINKE SCHRAUBE |
| 38 | 12691200/0 | 1 | VITE DESTRA | RIGHT SCREW | VIS DROITE | RECHTE SCHRAUBE |
| 39 | 12523060/0 | 2 | RONDELLA | WASHER | RONDELLE | SCHEIBE |
| 40 | 12155000/0 | 2 | DADO | NUT | ECROU | MUTTER |
| 41 | 82601503/0 | 1 | PULEGGIA | PULLEY | POULIE | RIEMENSCHIBE |
| 42 | 12139430/0 | 1 | LINGUETTA | KEY | CLAVETTE | KEIL |
| 43 | 12608950/0 | 1 | ANELLO ELASTICO | SNAP RING | ANNEAU RESSORT | SPRENGRING |
| 44* | 18400910/0 | 1 | ASSE POSTERIORE | REAR AXLE | AXE ARRIERE | HINTERACHSE |
| 45 | 12691800/0 | 4 | VITE | SCREW | VIS | SCHRAUBE |
| 46 | 12521350/0 | 4 | RONDELLA | WASHER | RONDELLE | SCHEIBE |
| 47 | 12155000/0 | 4 | DADO | NUT | ECROU | MUTTER |
| 48 | 25774247/0 | 2 | STAFFA | CLAMP | ETRIER | BRIDE |
| 49 | 12735150/0 | 2 | VITE | SCREW | VIS | SCHRAUBE |
| 50 | 12792610/0 | 2 | VITE | SCREW | VIS | SCHRAUBE |
| 51 | 12293201/0 | 2 | DADO | NUT | ECROU | MUTTER |
| 52 | 25270303/0 | 1 | GUIDACINGHIA | BELT GUIDE | GUIDE DE COUROYRE | RIEMENFÜHRUNG |
| 53 | 12521330/0 | 2 | RONDELLA | WASHER | RONDELLE | SCHEIBE |
| 54 | 12292102/0 | 2 | DADO | NUT | ECROU | MUTTER |
| 55 | 25109521/0 | 2 | COPERCHIO | COVER | COUVERCLE | DECKEL |
| 71 | 82680003/0 | 2 | RUOTA POSTERIORE | REAR WHEEL | ROUE ARRIERE | HINTERRAD |
| 72 | 82000592/0 | 2 | CERCHIO RUOTA | RIMM | BANDAGE ROUE | HINTRERRAD FELGER |
| 73 | 25590001/0 | 2 | PNEUMATICO | SHOE | PNEU | REIFEN |
| 74 | 12521410/0 | 4 | RONDELLA | WASHER | RONDELLE | SCHEIBE |
| 75 | 25670005/1 | 2 | RONDELLA | WASHER | RONDELLE | SCHEIBE |
| 76 | 12001010/0 | 2 | ANELLO ELASTICO | SNAP RING | ANNEAU RESSORT | SPRENGRING |
| 77 | 22110230/0 | 2 | COPRIMOZZO | HUB COVER | COUVRE MOYEU | NABEDECKEL |
| 78 | 25950000/0 | 2 | VALVOLA | VALVE | SOUPAPE | VENTIL |

PER LA SOSTITUZIONE DELLE PARTI CONTRASSEGNALE CON «*» RIVOLGERSI AL SERVIZIO ASSISTENZA DEL COSTRUTTORE (TECUMSEH).

TO REPLACE THE PARTS MARKED «*» SEEK ASSISTANCE FROM MANUFACTURER'S AFTER SALES SERVICE (TECUMSEH).

POUR LE REMPLACEMENT DES PIÈCES MARQUÉES AVEC «*» S'ADRESSER AU SERVICE APRÈS VENTES DU CONSTRUCTEUR (TECUMSEH).

ZUM AUSTAUSCH DER MIT «*» GEKENNZEICHNETEN TEILE, WENDEN SIE SICH AN DEN KUNDENDIENST DES HERSTELLERS (TECUMSEH).

www.emc-motoculture.com

| | | |
|----------------|-----------------|-----------------|
| J92 | JP92 | JT92 |
| J92 hy. | JP92 hy. | JT92 hy. |

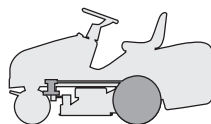

**TRASMISSIONE
TRANSMISSION
TRANSMISSION
GETRIEBE**

1999
006Y.0
1 / 2

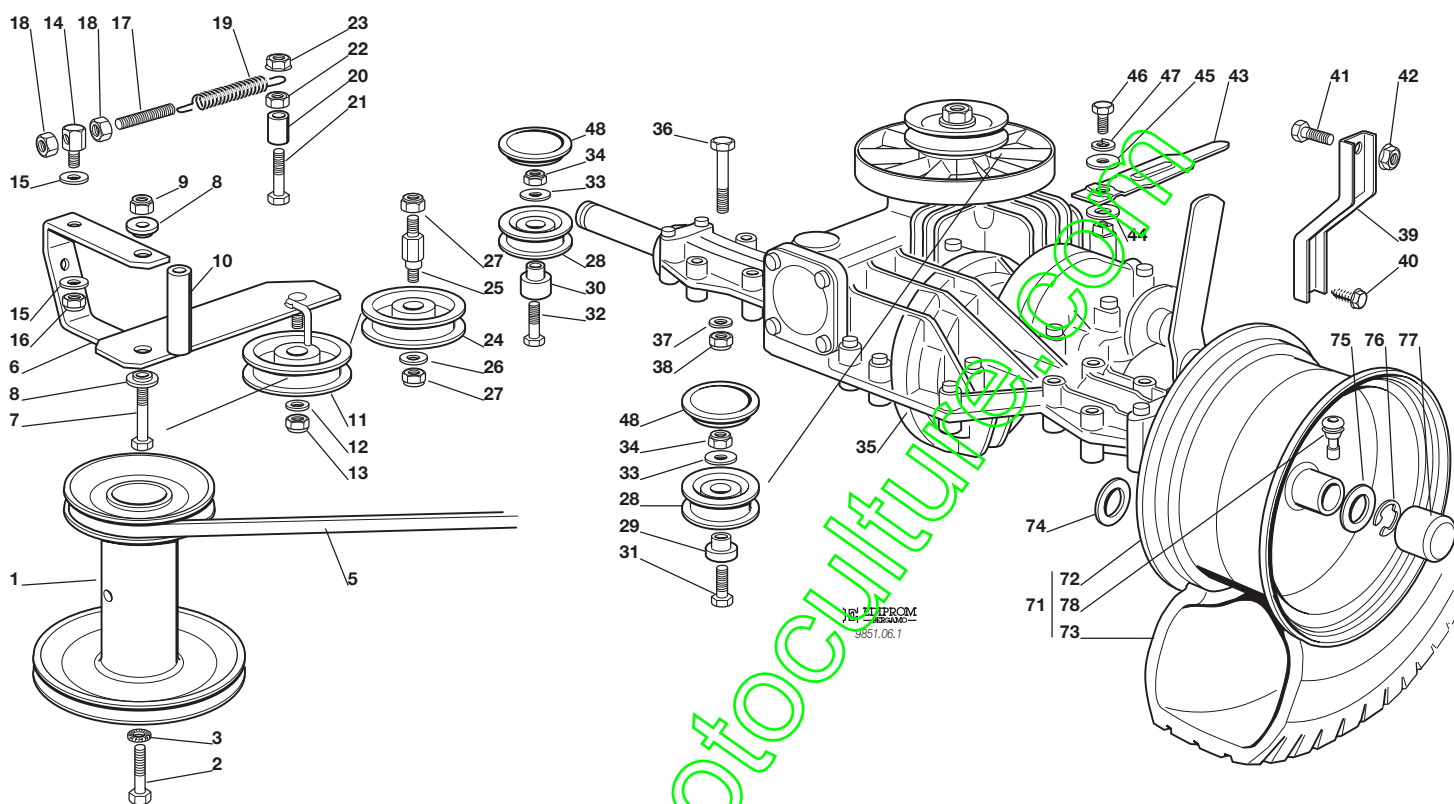

| N. | CODE | Q.TY | DESCRIZIONE | DESCRIPTION | DESCRIPTION | BESCHREIBUNG |
|----|------------|------|----------------------|--------------|-------------------|--------------------------|
| 1 | 25601548/1 | 1 | PULEGGIA | PULLEY | POULIE | RIEMENSCHLEIBE |
| 2 | 12737310/0 | 1 | VITE | SCREW | VIS | SCHRAUBE |
| 3 | 12543000/0 | 1 | ROSETTA | WASHER | RONDELLE | SCHEIBE |
| 5 | 35062010/0 | 1 | CINGHIA | BELT | COURROIE | RIEMEN |
| 6 | 82318133/0 | 1 | LEVA | LEVER | LEVIER | HEBEL |
| 7 | 12692080/0 | 1 | VITE | SCREW | VIS | SCHRAUBE |
| 8 | 25038002/0 | 2 | BOCCOLA | BUSH | DOUILLE | BÜCHSE |
| 9 | 12155000/0 | 1 | DADO | NUT | ECROU | MUTTER |
| 10 | 25160017/0 | 1 | DISTANZIALE | SPACER | ENTRETOISE | ENTFERNUNGSSTÜCK |
| 11 | 25601554/0 | 1 | PULEGGIA | PULLEY | POULIE | RIEMENSCHLEIBE |
| 12 | 12523060/0 | 1 | RONDELLA | WASHER | RONDELLE | SCHEIBE |
| 13 | 12155000/0 | 1 | DADO | NUT | ECROU | MUTTER |
| 14 | 25510040/1 | 1 | PERNO | PIN | PIVOT | BOLZEN |
| 15 | 25670011/0 | 2 | RONDELLA | WASHER | RONDELLE | SCHEIBE |
| 16 | 12155000/0 | 1 | DADO | NUT | ECROU | MUTTER |
| 17 | 25840005/0 | 1 | TIRANTE | TIE ROD | TIRANT | SPANNSTANGE |
| 18 | 12293200/0 | 2 | DADO | NUT | ECROU | MUTTER |
| 19 | 25430219/0 | 1 | MOLLA | SPRING | RESSORT | FEDER |
| 20 | 25160017/0 | 1 | DISTANZIALE | SPACER | ENTRETOISE | ENTFERNUNGSSTÜCK |
| 21 | 25943001/0 | 1 | VITE | SCREW | VIS | SCHRAUBE |
| 22 | 12293201/0 | 1 | DADO | NUT | ECROU | MUTTER |
| 23 | 12155000/0 | 1 | DADO | NUT | ECROU | MUTTER |
| 24 | 25601555/0 | 1 | PULEGGIA | PULLEY | POULIE | RIEMENSCHLEIBE |
| 25 | 25510036/0 | 1 | PERNO | PIN | PIVOT | BOLZEN |
| 26 | 12523060/0 | 1 | RONDELLA | WASHER | RONDELLE | SCHEIBE |
| 27 | 12155000/0 | 2 | DADO | NUT | ECROU | MUTTER |
| 28 | 25601558/1 | 2 | PULEGGIA | PULLEY | POULIE | RIEMENSCHLEIBE |
| 29 | 25160018/0 | 1 | DISTANZIALE SINISTRO | LEFT SPACER | ENTRETOISE GAUCHE | LINKER ENTFERNUNGSSTÜCK |
| 30 | 25160014/0 | 1 | DISTANZIALE DESTRO | RIGHT SPACER | ENTRETOISE DROITE | RECHTER ENTFERNUNGSSTÜCK |



| N. | CODE | Q.TY | DESCRIZIONE | DESCRIPTION | DESCRIPTION | BESCHREIBUNG |
|-----|------------|------|------------------|-------------|----------------|-------------------|
| 31 | 12691100/0 | 1 | VITE SINISTRA | LEFT SCREW | VIS GAUCHE | LINKE SCHRAUBE |
| 32 | 12691200/0 | 1 | VITE DESTRA | RIGHT SCREW | VIS DROITE | RECHTE SCHRAUBE |
| 33 | 12523060/0 | 2 | RONDELLA | WASHER | RONDELLE | SCHEIBE |
| 34 | 12155000/0 | 2 | DADO | NUT | ECROU | MUTTER |
| 35* | 18400920/0 | 1 | ASSE POSTERIORE | REAR AXLE | AXE ARRIERE | HINTERACHSE |
| 36 | 12691800/0 | 4 | VITE | SCREW | VIS | SCHRAUBE |
| 37 | 12521350/0 | 4 | RONDELLA | WASHER | RONDELLE | SCHEIBE |
| 38 | 12155000/0 | 4 | DADO | NUT | ECROU | MUTTER |
| 39 | 25774247/0 | 2 | STAFFA | CLAMP | ETRIER | BRIDE |
| 40 | 12735150/0 | 2 | VITE | SCREW | VIS | SCHRAUBE |
| 41 | 12792610/0 | 2 | VITE | SCREW | VIS | SCHRAUBE |
| 42 | 12293201/0 | 2 | DADO | NUT | ECROU | MUTTER |
| 43 | 25318149/0 | 1 | LEVA | LEVER | LEVIER | HEBEL |
| 44 | 12521370/0 | 1 | RONDELLA | WASHER | RONDELLE | SCHEIBE |
| 45 | 12523050/0 | 1 | RONDELLA | WASHER | RONDELLE | SCHEIBE |
| 46 | 12735520/0 | 1 | VITE | SCREW | VIS | SCHRAUBE |
| 47 | 12582100/0 | 1 | GROWER | GROWER | GROWER | GROWER |
| 48 | 25109521/0 | 2 | COPERCHIO | COVER | COUVERCLE | DECKEL |
| 71 | 82680003/0 | 2 | RUOTA POSTERIORE | REAR WHEEL | ROUE ARRIERE | HINTERRAD |
| 72 | 82000592/0 | 2 | CERCHIO RUOTA | RIMM | BANDAGE ROUE | HINTRERRAD FELGER |
| 73 | 25590001/0 | 2 | PNEUMATICO | SHOE | PNEU | REIFEN |
| 74 | 12521410/0 | 4 | RONDELLA | WASHER | RONDELLE | SCHEIBE |
| 75 | 25670005/1 | 2 | RONDELLA | WASHER | RONDELLE | SCHEIBE |
| 76 | 12001010/0 | 2 | ANELLO ELASTICO | SNAP RING | ANNEAU RESSORT | SPRENGRING |
| 77 | 22110230/0 | 2 | COPRIMOZZO | HUB COVER | COUVRE MOYEU | NABEDECKEL |
| 78 | 25950000/0 | 2 | VALVOLA | VALVE | SOUPAPE | VENTIL |

PER LA SOSTITUZIONE DELLE PARTI CONTRASSEGNALE CON «*» RIVOLGERSI AL SERVIZIO ASSISTENZA DEL COSTRUTTORE (TECUMSEH).
 TO REPLACE THE PARTS MARKED «*» SEEK ASSISTANCE FROM MANUFACTURER'S AFTER SALES SERVICE (TECUMSEH).
 POUR LE REMPLACEMENT DES PIÈCES MARQUÉES AVEC «*» S'ADRESSER AU SERVICE APRÈS VENTES DU CONSTRUCTEUR (TECUMSEH).
 ZUM AUSTAUSCH DER MIT «*» GEKENNZEICHNETEN TEILE, WENDEN SIE SICH AN DEN KUNDENDIENST DES HERSTELLERS (TECUMSEH).

www.emc-motoculture.com

| | | |
|----------------|-----------------|-----------------|
| J92 | JP92 | JT92 |
| J92 hy. | JP92 hy. | JT92 hy. |

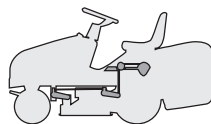

SOLLEVAMENTO PIATTO DI TAGLIO
CUTTING PLATE LIFTING
SOULEVEMENT PLATEAU DE COUPE
SCHNEIDWERKZEUG AUFHEBESATZ

1999

007.0

1 / 2

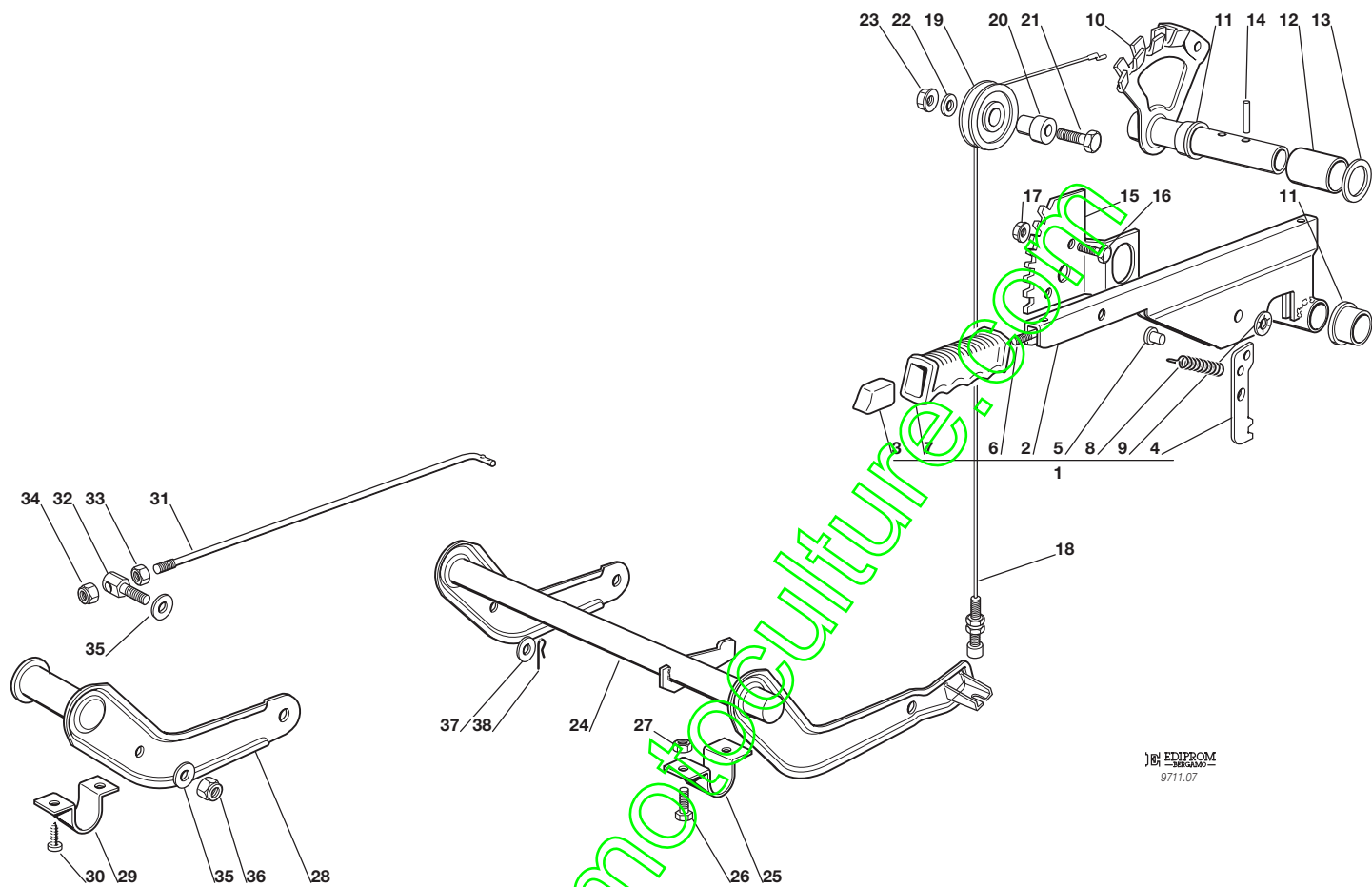

EDIPROM
9711.07

| N. | CODE | Q.TY | DESCRIZIONE | DESCRIPTION | DESCRIPTION | BESCHREIBUNG |
|----|------------|------|--------------------|-------------------|-------------------|-------------------------------------|
| 1 | 82300002/0 | 1 | ASSIEME LEVA (2÷9) | LEVER ASS.Y (2÷9) | ENS. LEVIER (2÷9) | SCHNEIDWERKZEUG AUFHEBENHEBEL (2÷9) |
| 2 | 82318139/0 | 1 | LEVA | LEVER | LEVIER | HEBEL |
| 3 | 25605000/1 | 1 | PULSANTE | BUTTON | POUSSOIR | DRUCKKNOPF |
| 4 | 25470901/0 | 1 | NASELLO | DOG | DECLIC | NASE |
| 5 | 25510011/0 | 1 | PERNO | PIN | PIVOT | BOLZEN |
| 6 | 25033002/0 | 1 | ASTA | ROD | TIGE | STAB |
| 7 | 25394504/0 | 1 | MANOPOLA | KNOB | POIGNEE | GRIFF |
| 8 | 25430208/0 | 1 | MOLLA | SPRING | RESSORT | FEDER |
| 9 | 12604899/0 | 1 | RONDELLA | WASHER | RONDELLE | SCHEIBE |
| 10 | 82000403/0 | 1 | ASSE | AXLE | AXE | ACHSE |
| 11 | 22034523/0 | 2 | BOCCOLA | BUSH | DOUILLE | BÜCHSE |
| 12 | 25160013/0 | 1 | DISTANZIALE | SPACER | ENTRETOISE | ENTFERNUNGSSTÜCK |
| 13 | 12521410/0 | 1 | RONDELLA | WASHER | RONDELLE | SCHEIBE |
| 14 | 12620206/0 | 2 | SPINA | PIN | GOUPILLE | STIFT |
| 15 | 25735506/0 | 1 | SETTORE | SECTOR | SECTEUR | SEKTOR |
| 16 | 12792611/0 | 2 | VITE | SCREW | VIS | SCHRAUBE |
| 17 | 12293201/0 | 2 | DADO | NUT | ECROU | MUTTER |
| 18 | 82004603/0 | 1 | FILO | WIRE | FIL | KABEL |
| 19 | 25601557/0 | 1 | PULEGGIA | PULLEY | POULIE | RIEMENSCHLEIBE |
| 20 | 25510032/0 | 1 | PERNO | PIN | PIVOT | BOLZEN |
| 21 | 12691400/0 | 1 | VITE | SCREW | VIS | SCHRAUBE |
| 22 | 12523060/0 | 1 | RONDELLA | WASHER | RONDELLE | SCHEIBE |
| 23 | 12293201/0 | 1 | DADO | NUT | ECROU | MUTTER |
| 24 | 82000381/0 | 1 | ASSE SOLLEVAMENTO | AXLE | AXE | ACHSE |
| 25 | 25547037/0 | 2 | PIASTRINA | PLATE | PLAQUE | PLATTE |
| 26 | 12791011/0 | 4 | VITE | SCREW | VIS | SCHRAUBE |
| 27 | 12292102/0 | 4 | DADO | NUT | ECROU | MUTTER |
| 28 | 82318137/0 | 1 | LEVA | LEVER | LEVIER | HEBEL |
| 29 | 25547041/0 | 2 | PIASTRINA | PLATE | PLAQUE | PLATTE |
| 30 | 12731601/0 | 4 | VITE | SCREW | VIS | SCHRAUBE |



| N. | CODE | Q.TY | DESCRIZIONE | DESCRIPTION | DESCRIPTION | BESCHREIBUNG |
|----|------------|------|-------------|-------------|-------------|--------------|
| 31 | 25033013/0 | 1 | ASTA | ROD | TIGE | STAB |
| 32 | 25510040/1 | 1 | PERNO | PIN | PIVOT | BOLZEN |
| 33 | 12293200/0 | 1 | DADO | NUT | ECROU | MUTTER |
| 34 | 12155000/0 | 1 | DADO | NUT | ECROU | MUTTER |
| 35 | 25670011/0 | 2 | RONDELLA | WASHER | RONDELLE | SCHEIBE |
| 36 | 12155000/0 | 1 | DADO | NUT | ECROU | MUTTER |
| 37 | 12521350/0 | 1 | RONDELLA | WASHER | RONDELLE | SCHEIBE |
| 38 | 24487997/0 | 1 | COPPIGLIA | COTTER PIN | GOUPILLE | SPLIT |

www.emc-motoculture.com

| | | |
|----------------|-----------------|-----------------|
| J92 | JP92 | JT92 |
| J92 hy. | JP92 hy. | JT92 hy. |

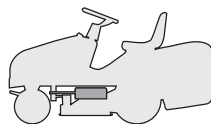

PIATTO DI TAGLIO (1)
CUTTING PLATE (1)
PLATEAU DE COUPE (1)
SCHNEIDWERKZEUG (1)

1999

008.0

1 / 2

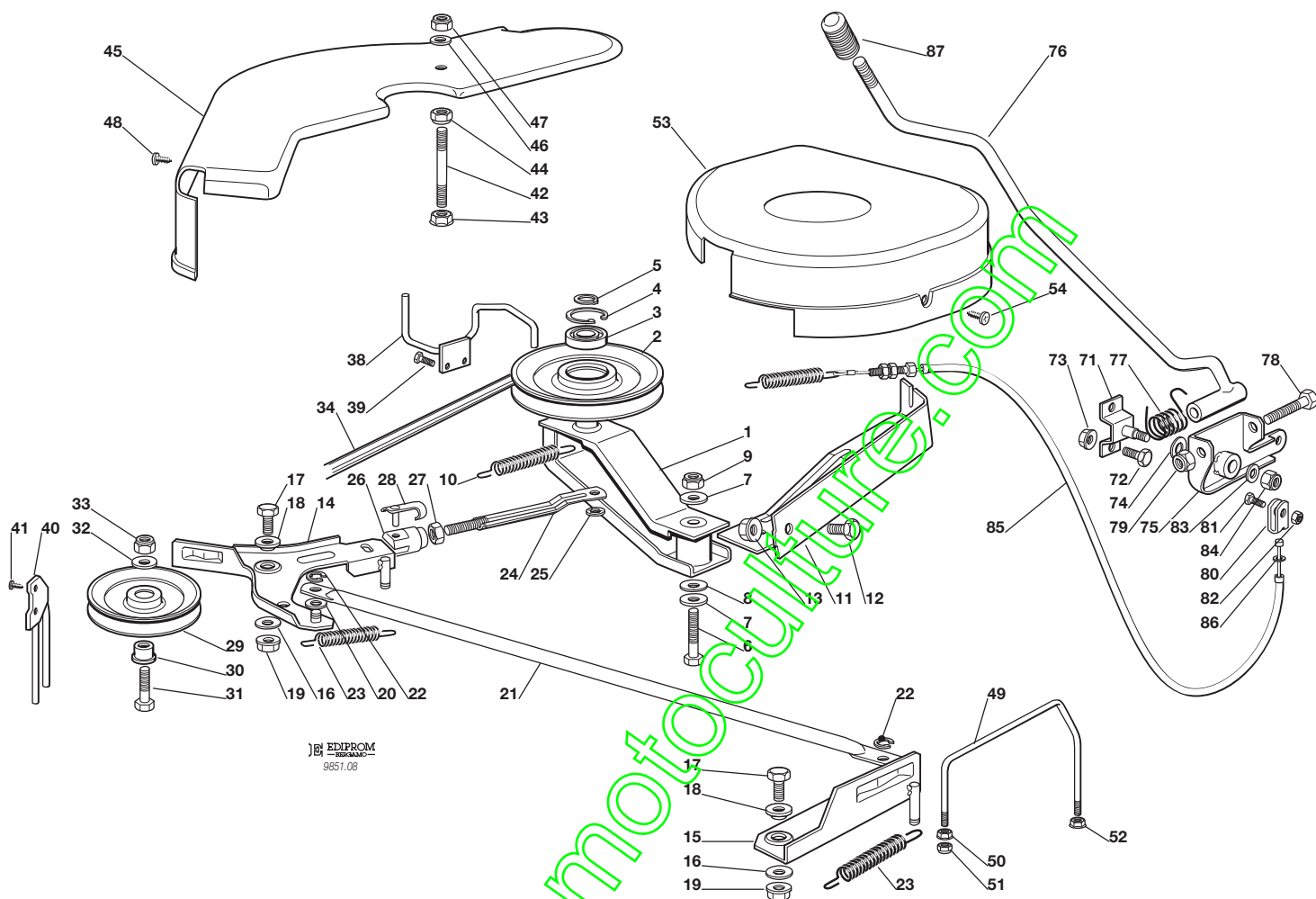

EDIPROM
9851.08

| N. | CODE | Q.TY | DESCRIZIONE | DESCRIPTION | DESCRIPTION | BESCHREIBUNG |
|----|------------|------|-----------------|-------------|----------------|------------------|
| 1 | 82318141/0 | 1 | LEVA | LEVER | LEVIER | HEBEL |
| 2 | 25601564/0 | 1 | PULEGGIA | PULLEY | POULIE | RIEMENSCHLEIBE |
| 3 | 19216033/1 | 1 | CUSCINETTO | BEARING | ROULEMENT | KUEGELLAGER |
| 4 | 12610800/0 | 1 | ANELLO ELASTICO | SNAP RING | ANNEAU RESSORT | SPRENGRING |
| 5 | 12609200/0 | 1 | ANELLO ELASTICO | SNAP RING | ANNEAU RESSORT | SPRENGRING |
| 6 | 12691700/0 | 1 | VITE | SCREW | VIS | SCHRAUBE |
| 7 | 12523070/0 | 2 | RONDELLA | WASHER | RONDELLE | SCHEIBE |
| 8 | 22672152/0 | 1 | RONDELLA | WASHER | RONDELLE | SCHEIBE |
| 9 | 12155000/0 | 1 | DADO | NUT | ECROU | MUTTER |
| 10 | 22450500/0 | 1 | MOLLA | SPRING | RESSORT | FEDER |
| 11 | 82774215/0 | 1 | STAFFA | CLAMP | BRIDE | BRIDE |
| 12 | 12792610/0 | 1 | VITE | SCREW | VIS | SCHRAUBE |
| 13 | 12293201/0 | 1 | DADO | NUT | ECROU | MUTTER |
| 14 | 82318143/1 | 1 | LEVA DESTRA | RIGHT LEVER | LEVIER DROITE | RECHTE HEBEL |
| 15 | 82318148/0 | 1 | LEVA SINISTRA | LEFT LEVER | LEVIER GAUCHE | LINKE HEBEL |
| 16 | 22672152/0 | 2 | RONDELLA | WASHER | RONDELLE | SCHEIBE |
| 17 | 12792611/0 | 2 | VITE | SCREW | VIS | SCHRAUBE |
| 18 | 22041980/0 | 2 | BUSSOLA | BUSH | DOUILLE | BÜCHSE |
| 19 | 12293201/0 | 2 | DADO | NUT | ECROU | MUTTER |
| 20 | 25670011/0 | 1 | RONDELLA | WASHER | RONDELLE | SCHEIBE |
| 21 | 25033024/0 | 1 | ASTA | ROD | TIGE | TAB |
| 22 | 12436050/0 | 2 | PIASTRINA | PLATE | PLAQUE | PLATTE |
| 23 | 25430229/1 | 2 | MOLLA | SPRING | RESSORT | FEDER |
| 24 | 82000470/0 | 1 | ASTA | ROD | TIGE | STAB |
| 25 | 12436050/0 | 1 | PIASTRINA | PLATE | PLAQUE | PLATTE |
| 26 | 18399000/0 | 1 | FORCELLA | FORK | FOURCHE | GABEL |
| 27 | 12292100/0 | 1 | DADO | NUT | ECROU | MUTTER |
| 28 | 18210200/0 | 1 | CLIP | CLIP | SPERRBOLZEN | SPERRBOLZEN |
| 29 | 25601555/0 | 1 | PULEGGIA | PULLEY | POULIE | RIEMENSCHLEIBE |
| 30 | 25160007/0 | 1 | DISTANZIALE | SPACER | ENTRETOISE | ENTFERNUNGSSTÜCK |
| 31 | 12691100/0 | 1 | VITE | SCREW | VIS | SCHRAUBE |



| N. | CODE | Q.TY | DESCRIZIONE | DESCRIPTION | DESCRIPTION | BESCHREIBUNG |
|----|------------|------|--------------|------------------|--------------------|---------------|
| 32 | 12523060/0 | 1 | RONDELLA | WASHER | RONDELLE | SCHEIBE |
| 33 | 12155000/0 | 1 | DADO | NUT | ECROU | MUTTER |
| 34 | 35065700/0 | 1 | CINGHIA | BELT | COURROIRE | KEILRIEMEN |
| 38 | 25270301/0 | 1 | GUIDACINGHIA | BELT GUIDE | GUIDE DE COURROIRE | RIEMENFÜHRUNG |
| 39 | 12729601/0 | 2 | VITE | SCREW | VIS | SCHRAUBE |
| 40 | 25270304/0 | 1 | GUIDACINGHIA | BELT GUIDE | GUIDE DE COURROIRE | RIEMENFÜHRUNG |
| 41 | 12731601/0 | 2 | VITE | SCREW | VIS | SCHRAUBE |
| 42 | 25580007/0 | 1 | PRIGIONIERO | STUD SCREW | PRISONNIER | STIFTSCHIEBE |
| 43 | 12293201/0 | 1 | DADO | NUT | ECROU | MUTTER |
| 44 | 12155000/0 | 1 | DADO | NUT | ECROU | MUTTER |
| 45 | 25060102/0 | 1 | CARTER | CASE | CARTER | BLECH |
| 46 | 12523060/0 | 1 | RONDELLA | WASHER | RONDELLE | SCHEIBE |
| 47 | 12155000/0 | 1 | DADO | NUT | ECROU | MUTTER |
| 48 | 12735110/0 | 2 | VITE | SCREW | VIS | SCHRAUBE |
| 49 | 25270305/0 | 1 | GUIDACINGHIA | BELT GUIDE | GUIDE DE COURROIRE | RIEMENFÜHRUNG |
| 50 | 12293201/0 | 1 | DADO | NUT | ECROU | MUTTER |
| 51 | 12155000/0 | 1 | DADO | NUT | ECROU | MUTTER |
| 52 | 12292102/0 | 1 | DADO | NUT | ECROU | MUTTER |
| 53 | 25060103/0 | 1 | CARTER | CASE | CARTER | BLECH |
| 54 | 12735110/0 | 2 | VITE | SCREW | VIS | SCHRAUBE |
| | | | | | | |
| 71 | 82785073/0 | 1 | SUPPORTO | SUPPORT | SUPPORT | HALTER |
| 72 | 12792611/0 | 2 | VITE | SCREW | VIS | SCHRAUBE |
| 73 | 12293201/0 | 2 | DADO | NUT | ECROU | MUTTER |
| 74 | 22672151/0 | 1 | RONDELLA | WASHER | RONDELLE | SCHEIBE |
| 75 | 82774204/0 | 1 | STAFFA | CLAMP | BRIDE | BRIDE |
| 76 | 82318135/0 | 1 | LEVA | LEVER | LEVIER | HEBEL |
| 77 | 25430227/0 | 1 | MOLLA | SPRING | RESSORT | FEDER |
| 78 | 12692050/0 | 1 | VITE | SCREW | VIS | SCHRAUBE |
| 79 | 12155000/0 | 1 | DADO | NUT | ECROU | MUTTER |
| 80 | 22061337/0 | 1 | CAVALLOTTO | CONNECTING PLATE | PAQUE DE CONNEXION | BUGEL BOLZEN |
| 81 | 12791213/0 | 1 | VITE | SCREW | VIS | SCHRAUBE |
| 82 | 12154510/0 | 1 | DADO | NUT | ECROU | MUTTER |
| 83 | 12523060/0 | 1 | RONDELLA | WASHER | RONDELLE | SCHEIBE |
| 84 | 12155010/0 | 1 | DADO | NUT | ECROU | MUTTER |
| 85 | 82004604/1 | 1 | FILO | WIRE | FIL | KABEL |
| 86 | 12521350/0 | 1 | RONDELLA | WASHER | RONDELLE | SCHEIBE |
| 87 | 25394503/1 | 1 | MANOPOLA | KNOB | POIGNEE | GRIF |

www.emc-motoculture.com

| | | |
|----------------|-----------------|-----------------|
| J92 | JP92 | JT92 |
| J92 hy. | JP92 hy. | JT92 hy. |

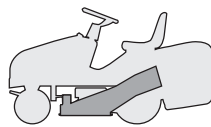

PIATTO DI TAGLIO (2)
CUTTING PLATE (2)
PLATEAU DE COUPE (2)
SCHNEIDWERKZEUG (2)

1999

009.0

1 / 2

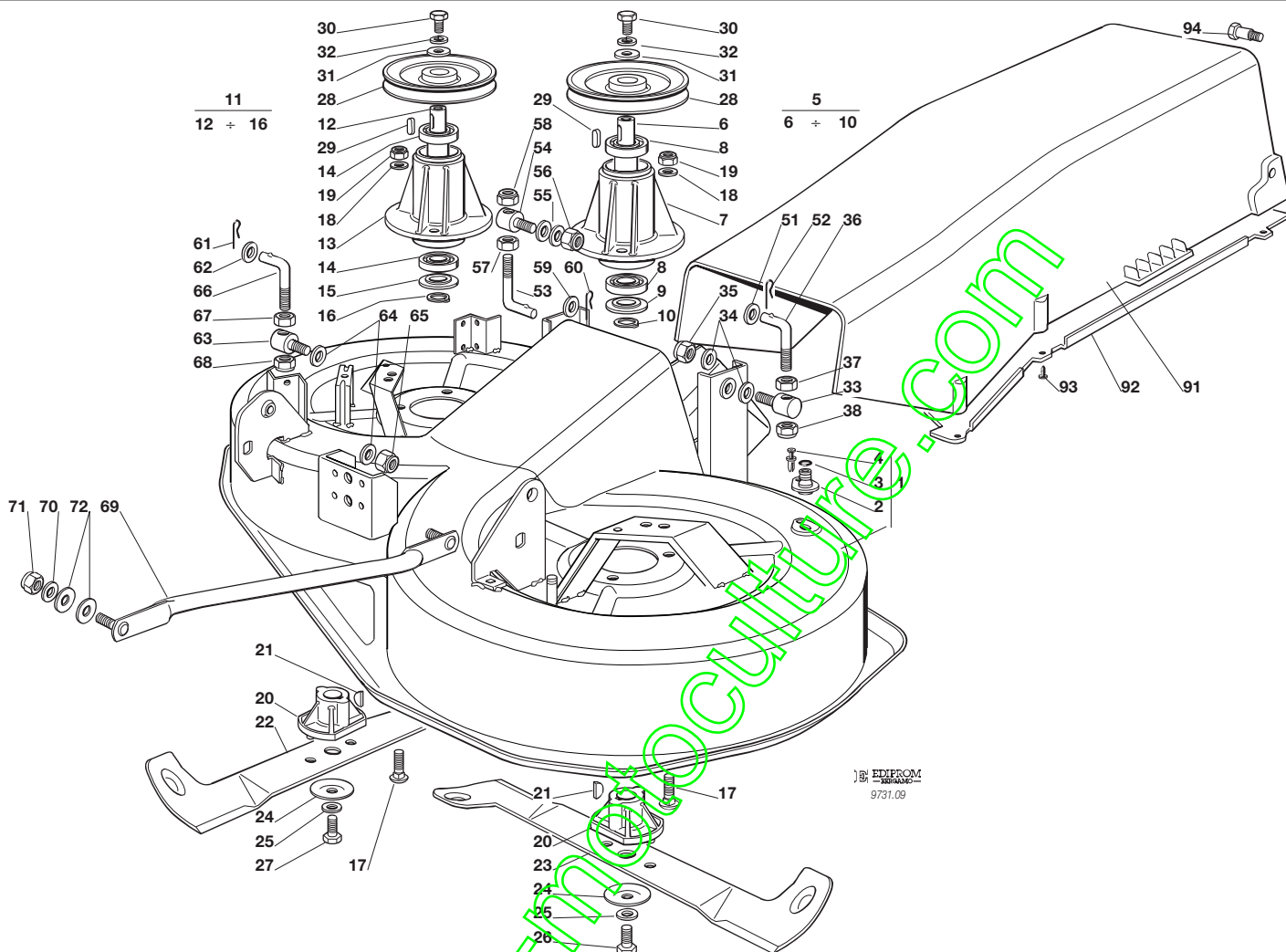

EDIPROM
9731.09

| N. | CODE | Q.TY | DESCRIZIONE | DESCRIPTION | DESCRIPTION | BESCHREIBUNG |
|----|------------|------|---------------------------------|-------------------------------|------------------------------|----------------------------------|
| 1 | 82564034/1 | 1 | PIATTO | PLATE | PLATEAU | SCHNEID |
| 2 | 25033060/0 | 2 | ATTACCO | WATER HOSE CONNECTION | RACCORD TUYAU D'EAU | WASSERANSCHLUSS |
| 3 | 19035000/0 | 2 | ANELLO OR | O RING | O RING | O RING |
| 4 | 12500030/0 | 2 | RIVETTO | RIVET | RIVET | NIET |
| 5 | 82207202/0 | 1 | ASS. FLANGIA SINISTRA (6÷10) | LEFT FLANGE ASS.Y (6÷10) | ENS. BRIDE GAUCHE (6÷10) | LINKE NABE, KOMPLETT (6÷10) |
| 6 | 25020802/0 | 1 | ALBERO | SHAFT | ARBRE | WELLE |
| 7 | 25207200/0 | 1 | FLANGIA | FLANGE | BRIDE | FLANSCH |
| 8 | 19216032/0 | 2 | CUSCINETTO | BEARING | ROULEMENT | KUEGELLAGER |
| 9 | 25160501/0 | 1 | DISCO PARAPOLVERE | DUST COVER | PROTEGE-POUSSIERE | STAUBSCHUTTSCHIEBE |
| 10 | 12609260/0 | 1 | SEEGER | SEEGER | SEEGER | SEEGER |
| 11 | 82207203/0 | 1 | ASS. FLANGIA DESTRA (12÷16) | RIGHT FLANGE ASS.Y (12÷16) | ENS. BRIDE DROITE (12÷16) | RECHTE NABE, KOMPLETT (12÷16) |
| 12 | 25020803/0 | 1 | ALBERO | SHAFT | ARBRE | WELLE |
| 13 | 25207200/0 | 1 | FLANGIA | FLANGE | BRIDE | FLANSCH |
| 14 | 19216032/0 | 2 | CUSCINETTO | BEARING | ROULEMENT | KUEGELLAGER |
| 15 | 25160501/0 | 1 | DISCO PARAPOLVERE | DUST COVER | PROTEGE-POUSSIERE | STAUBSCHUTTSCHIEBE |
| 16 | 12609260/0 | 1 | SEEGER | SEEGER | SEEGER | SEEGER |
| 17 | 12818700/0 | 6 | VITE | SCREW | VIS | SCHRAUBE |
| 18 | 12521350/0 | 6 | RONDELLA | WASHER | RONDELLE | SCHEIBE |
| 19 | 12155000/0 | 6 | DADO | NUT | ECROU | MUTTER |
| 20 | 25463200/0 | 2 | MOZZO COLTELLO | BLADE HUB | MOYEU LAME | MESSERHALTER |
| 21 | 12139100/0 | 2 | LINGUETTA | KEY | CLAVETTE | KEIL |
| 22 | 82004345/0 | 1 | COLTELLO DESTRO | RIGHT BLADE | LAME DROITE | RECHTER MESSER |
| 23 | 82004344/0 | 1 | COLTELLO SINISTRO | LEFT BLADE | LAME GAUCHE | LINKER MESSER |
| 24 | 22160400/0 | 2 | DISCO PARAPOLVERE | DUST COVER | PROTEGE-POUSSIERE | STAUBSCHUTTSCHIEBE |
| 25 | 12523080/0 | 2 | RONDELLA | WASHER | RONDELLE | SCHEIBE |
| 26 | 12735694/0 | 1 | VITE | SCREW | VIS | SCHRAUBE |
| 27 | 12735695/1 | 1 | VITE | SCREW | VIS | SCHRAUBE |
| 28 | 25601563/0 | 2 | PULEGGIA | PULLEY | POULIE | RIEMENSCHIEBE |
| 29 | 12139480/0 | 2 | CHIAVETTA | KEY | CLAVETTE | KEIL |



| N. | CODE | Q.TY | DESCRIZIONE | DESCRIPTION | DESCRIPTION | BESCHREIBUNG |
|----|------------|------|--------------------------------|-----------------------------|-------------------------------|------------------------------|
| 30 | 12793102/0 | 2 | VITE | SCREW | VIS | SCHRAUBE |
| 31 | 25670007/0 | 2 | RONDELLA | WASHER | RONDELLE | SCHEIBE |
| 32 | 12583500/0 | 2 | GROWER | GROWER | GROWER | GROWER |
| 33 | 25510024/0 | 1 | PERNO | PIN | PIVOT | BOLZEN |
| 34 | 25670008/0 | 2 | RONDELLA | WASHER | RONDELLE | SCHEIBE |
| 35 | 12156602/0 | 1 | DADO | NUT | ECROU | MUTTER |
| 36 | 25840003/0 | 1 | TIRANTE | TIE ROD | TIRANT | SPANNSTANGE |
| 37 | 12295200/0 | 1 | DADO | NUT | ECROU | MUTTER |
| 38 | 12156602/0 | 1 | DADO | NUT | ECROU | MUTTER |
| — | 82564036/1 | 1 | PIATTO DI TAGLIO ASSEMBLATO | CUTTING PLATE, ASSEMBLED | PLATEAU DE COUPE, COMPLETE | SCHNEIDWERKZEUG, KOMPLETT |
| | | | (008.0, 1÷39 + 009.0, 1÷38) | (008.0, 1÷39 + 009.0, 1÷38) | (008.0, 1÷39 + 009.0, 1÷38) | (008.0, 1÷39 + 009.0, 1÷38) |
| 51 | 25670008/0 | 1 | RONDELLA | WASHER | RONDELLE | SCHEIBE |
| 52 | 24487997/0 | 1 | COPPIGLIA | COTTER PIN | GOUPILLE | SPLIT |
| 53 | 25840007/0 | 1 | TIRANTE | TIE ROD | TIRANT | SPANNSTANGE |
| 54 | 25510024/0 | 2 | PERNO | PIN | PIVOT | BOLZEN |
| 55 | 25670008/0 | 2 | RONDELLA | WASHER | RONDELLE | SCHEIBE |
| 56 | 12156602/0 | 1 | DADO | NUT | ECROU | MUTTER |
| 57 | 12295200/0 | 1 | DADO | NUT | ECROU | MUTTER |
| 58 | 12156602/0 | 1 | DADO | NUT | ECROU | MUTTER |
| 59 | 12521360/0 | 1 | RONDELLA | WASHER | RONDELLE | SCHEIBE |
| 60 | 24487997/0 | 1 | COPPIGLIA | COTTER PIN | GOUPILLE | SPLIT |
| 61 | 24487997/0 | 1 | COPPIGLIA | COTTER PIN | GOUPILLE | SPLIT |
| 62 | 25670008/0 | 1 | RONDELLA | WASHER | RONDELLE | SCHEIBE |
| 63 | 25510024/0 | 1 | PERNO | PIN | PIVOT | BOLZEN |
| 64 | 25670008/0 | 2 | RONDELLA | WASHER | RONDELLE | SCHEIBE |
| 65 | 12156602/0 | 1 | DADO | NUT | ECROU | MUTTER |
| 66 | 25840003/0 | 1 | TIRANTE | TIE ROD | TIRANT | SPANNSTANGE |
| 67 | 12295200/0 | 1 | DADO | NUT | ECROU | MUTTER |
| 68 | 12156602/0 | 1 | DADO | NUT | ECROU | MUTTER |
| 69 | 82000474/0 | 2 | ASTA BILANCIERE | EQUALIZER ROD | TIGE BALANCIER | KIPPHEBEL |
| 70 | 12523060/0 | 4 | RONDELLA | WASHER | RONDELLE | SCHEIBE |
| 71 | 12156602/0 | 4 | DADO | NUT | ECROU | MUTTER |
| 72 | 25670008/0 | 8 | RONDELLA | WASHER | RONDELLE | SCHEIBE |
| 91 | 25108004/0 | 1 | CONVOGLIATORE | CONVEYOR | CONVOYEUR | BLECHSATZ |
| 92 | 25190091/0 | 1 | DEFLETTORE | DEFLECTOR | DEFLECTEUR | ABWEISER |
| 93 | 12735402/0 | 6 | VITE | SCREW | VIS | SCHRAUBE |
| 94 | 25510044/0 | 2 | PERNO | PIN | PIVOT | BOLZEN |

www.emc-motoculture.com

| | | |
|----------------|-----------------|-----------------|
| J92 | JP92 | JT92 |
| J92 hy. | JP92 hy. | JT92 hy. |

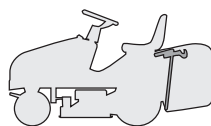

SACCO (1. - PARTE FISSA)
GRASSCATCHER (1. - FIXED PART)
BAC (1. - PARTIE FIXE)
AUFFANGSACK (1. - FESTER TEIL)

1999

010.0

1 / 1

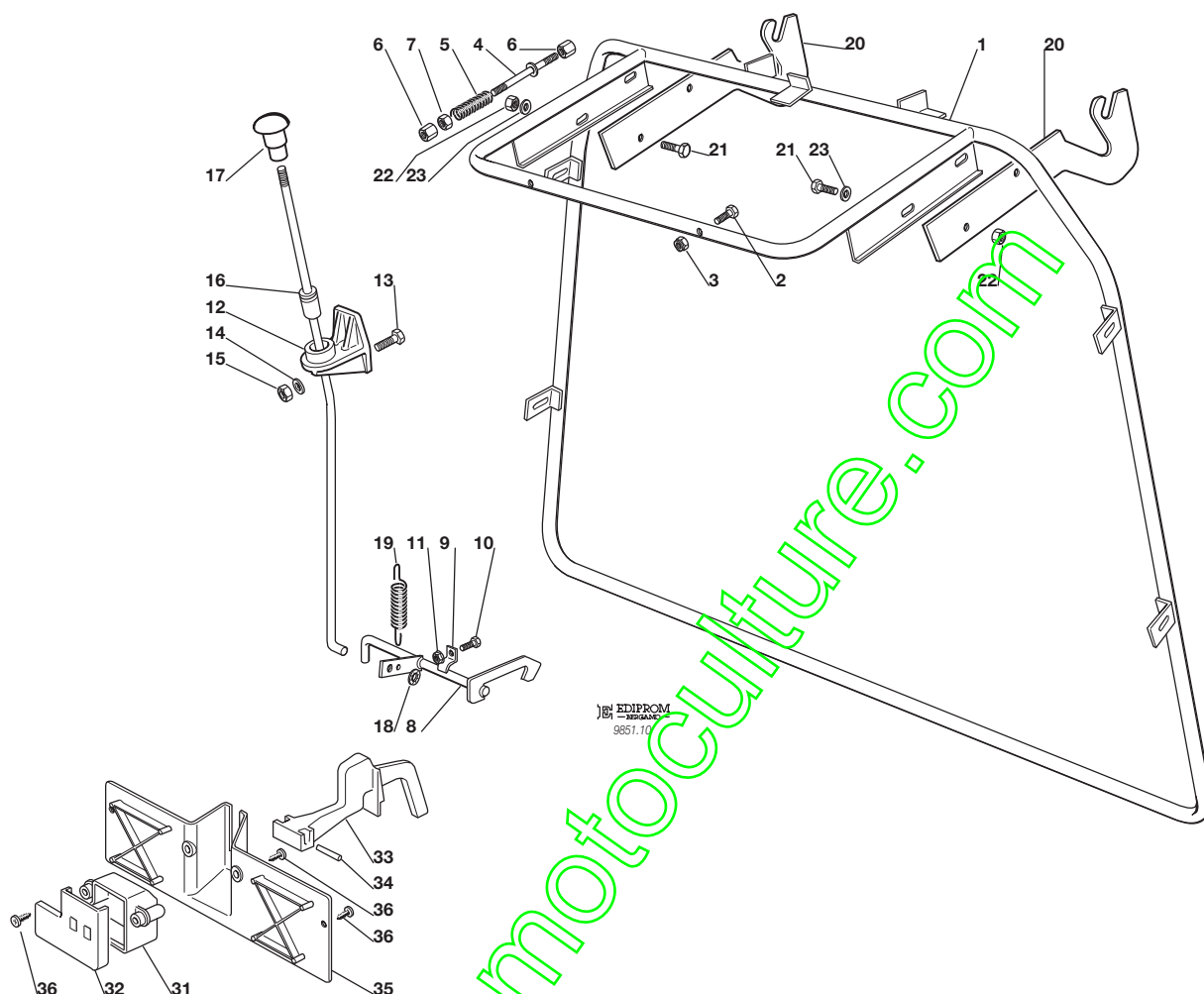

| N. | CODE | Q.TY | DESCRIZIONE | DESCRIPTION | DESCRIPTION | BESCHREIBUNG |
|----|------------|------|----------------------|------------------|----------------------|-------------------|
| 1 | 82800017/1 | 1 | TELAIO | FRAME | CHASSIS | RAHMEN |
| 2 | 12791500/0 | 5 | VITE | SCREW | VIS | SCHRAUBE |
| 3 | 12154510/0 | 5 | DADO | NUT | ECROU | MUTTER |
| 4 | 82000465/0 | 1 | ASTA | ROD | TIGE | STANGE |
| 5 | 25430232/0 | 1 | MOLLA | SPRING | RESSORT | FEDER |
| 6 | 25510042/0 | 2 | PERNO | PIN | PIVOT | BOLZEN |
| 7 | 12292100/0 | 1 | DADO | NUT | ECROU | MUTTER |
| 8 | 82000363/0 | 1 | ASTA AGGANCIO SACCO | COUPLING ROD | TIGE D'ACCROCHAGE | KUPPLUNGSTANGE |
| 9 | 25774220/0 | 2 | STAFFA ANCORAGGIO | ANCHOR BRACKET | ETRIER | BRIDE |
| 10 | 12790781/0 | 2 | VITE | SCREW | VIS | SCHRAUBE |
| 11 | 12292102/0 | 2 | DADO | NUT | ECROU | MUTTER |
| 12 | 25785055/0 | 1 | SUPPORTO | SUPPORT | SUPPORT | HALTER |
| 13 | 12791200/0 | 1 | VITE | SCREW | VIS | SCHRAUBE |
| 14 | 12521330/0 | 1 | ROSETTA | WASHER | RONDELLE | SCHEIBE |
| 15 | 12154510/0 | 1 | DADO | NUT | ECROU | MUTTER |
| 16 | 82000467/0 | 1 | ASTA SGANCIO | RELEASE ROD | TIGE DE DECROCHAGE | ENTKUPPLUNGSTANGE |
| 17 | 82394507/0 | 1 | MANOPOLA | HANDLE | POIGNEE | GRIFF |
| 18 | 12604898/0 | 1 | RONDELLA | WASHER | RONDELLE | SCHEIBE |
| 19 | 25430220/0 | 1 | MOLLA | SPRING | RESSORT | FEDER |
| 20 | 25785077/0 | 2 | SUPPORTO | SUPPORT | SUPPORT | HALTER |
| 21 | 12793102/0 | 4 | VITE | SCREW | VIS | SCHRAUBE |
| 22 | 12155000/0 | 4 | DADO | NUT | ECROU | MUTTER |
| 23 | 12521350/0 | 4 | RONDELLA | WASHER | RONDELLE | SCHEIBE |
| 31 | 25600041/0 | 1 | PROTEZIONE MICRO | MICRO PROTECTION | PROTECTION MICRO | SCHUTZ |
| 32 | 25600042/0 | 1 | COPERCHIO PROTEZIONE | PROTECTION COVER | COUVERCLE PROTECTION | SCHUTZDEKEL |
| 33 | 25318124/0 | 1 | LEVA | LEVER | LEVIER | HEBEL |
| 34 | 12400030/0 | 1 | PERNO | PIN | PIVOT | BOLZEN |
| 35 | 25774251/0 | 1 | STAFFA | BRACKET | SUPPORT | SHELLE |
| 36 | 12728510/0 | 3 | VITE | SCREW | VIS | SCHRAUBE |

| | | |
|----------------|-----------------|-----------------|
| J92 | JP92 | JT92 |
| J92 hy. | JP92 hy. | JT92 hy. |

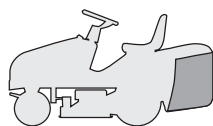

SACCO (2. - PARTE MOBILE)
 GRASSCATCHER (2. - MOBILE PART)
 BAC (2. - PARTIE MOBILE))
 AUFFANGSACK (2. - BEWEGLICHER TEIL)

| |
|--------------|
| 1999 |
| 011.0 |
| 1 / 1 |

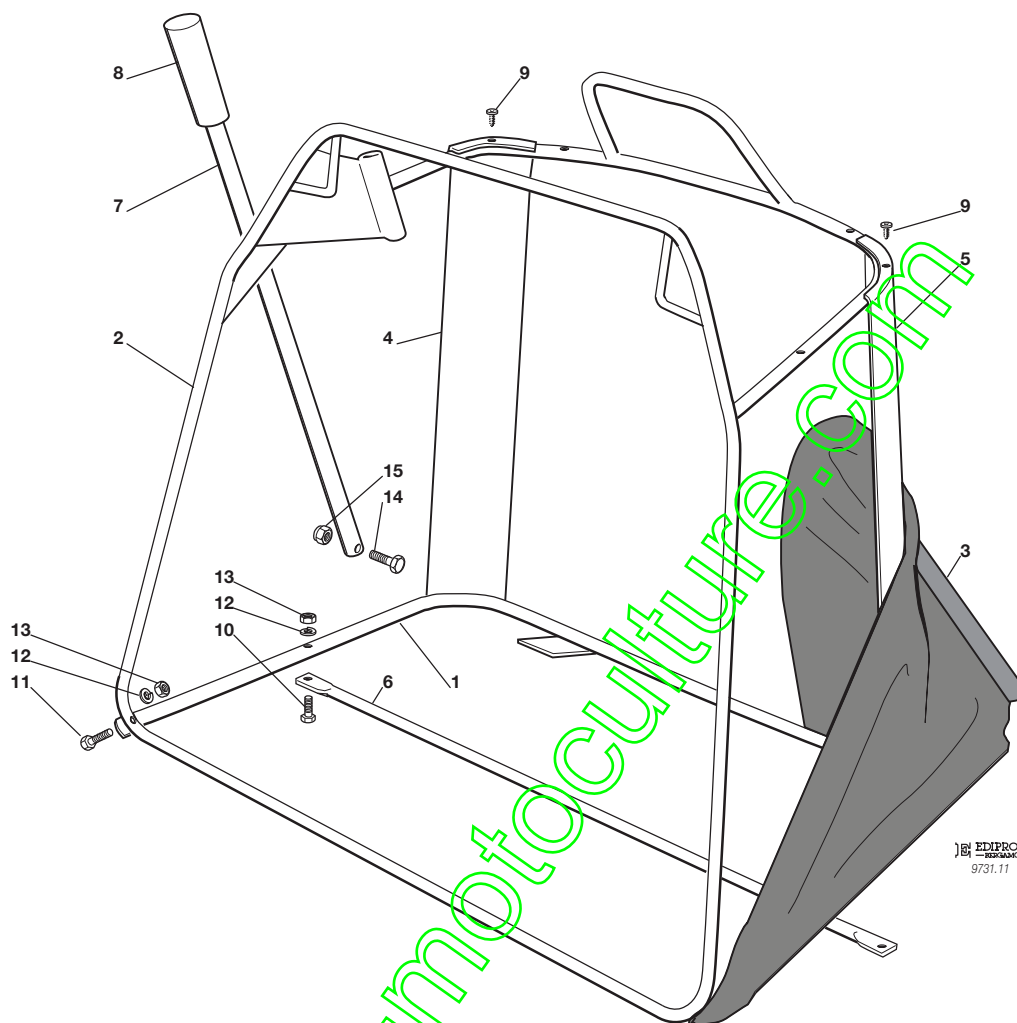

EDIPROM
9731.11

| N. | CODE | Q.TY | DESCRIZIONE | DESCRIPTION | DESCRIPTION | BESCHREIBUNG |
|----|------------|------|-------------------|-----------------------|-------------------|----------------|
| 1 | 82800015/0 | 1 | TELAIO INFERIORE | LOWER FRAME | CHASSIS INFÉRIEUR | UNTERERRAHMEN |
| 2 | 82800014/1 | 1 | TELAIO SUPERIORE | UPPER FRAME | CHASSIS SUPÉRIEUR | OBERERRAHMEN |
| 3 | 82105998/0 | 1 | CONFEZIONE SACCO | GRASSCATCHER | BAC | SACK |
| 4 | 25032005/0 | 1 | ANGOLARE DESTRO | RIGHT ANGULAR SUPPORT | SUPPORT ANGULAIRE | RECHTER HALTER |
| 5 | 25032004/0 | 1 | ANGOLARE SINISTRO | LEFT ANGULAR SUPPORT | SUPPORT ANGULAIRE | LINKER HALTER |
| 6 | 82650039/0 | 1 | RINFORZO | STIFFENING | RENFORCEMENT | VERSTÄRKUNG |
| 7 | 25869029/0 | 1 | TUBO | ROD | TIGE | STANGE |
| 8 | 25394508/0 | 1 | MANOPOLA | HANDLE | POINGÉE | GRIFF |
| 9 | 12729601/0 | 4 | VITE | SCREW | VIS | SCHRAUBE |
| 10 | 12792099/0 | 2 | VITE | SCREW | VIS | SCHRAUBE |
| 11 | 12792099/0 | 2 | VITE | SCREW | VIS | SCHRAUBE |
| 12 | 12582101/0 | 4 | GROWER | GROWER | GROWER | GROWER |
| 13 | 12292100/0 | 4 | DADO | NUT | ECROU | MUTTER |
| 14 | 12792099/0 | 1 | VITE | SCREW | VIS | SCHRAUBE |
| 15 | 12154510/0 | 1 | DADO | NUT | ECROU | MUTTER |

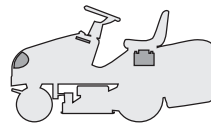
J92**JP92****JT92***J92 hy.**JP92 hy.**JT92 hy.*

PARTI ELETTRICHE
ELECTRICAL PARTS
PARTIES ELECTRIQUES
ELETRISCHE TEILE

1999

012M.0

1 / 2

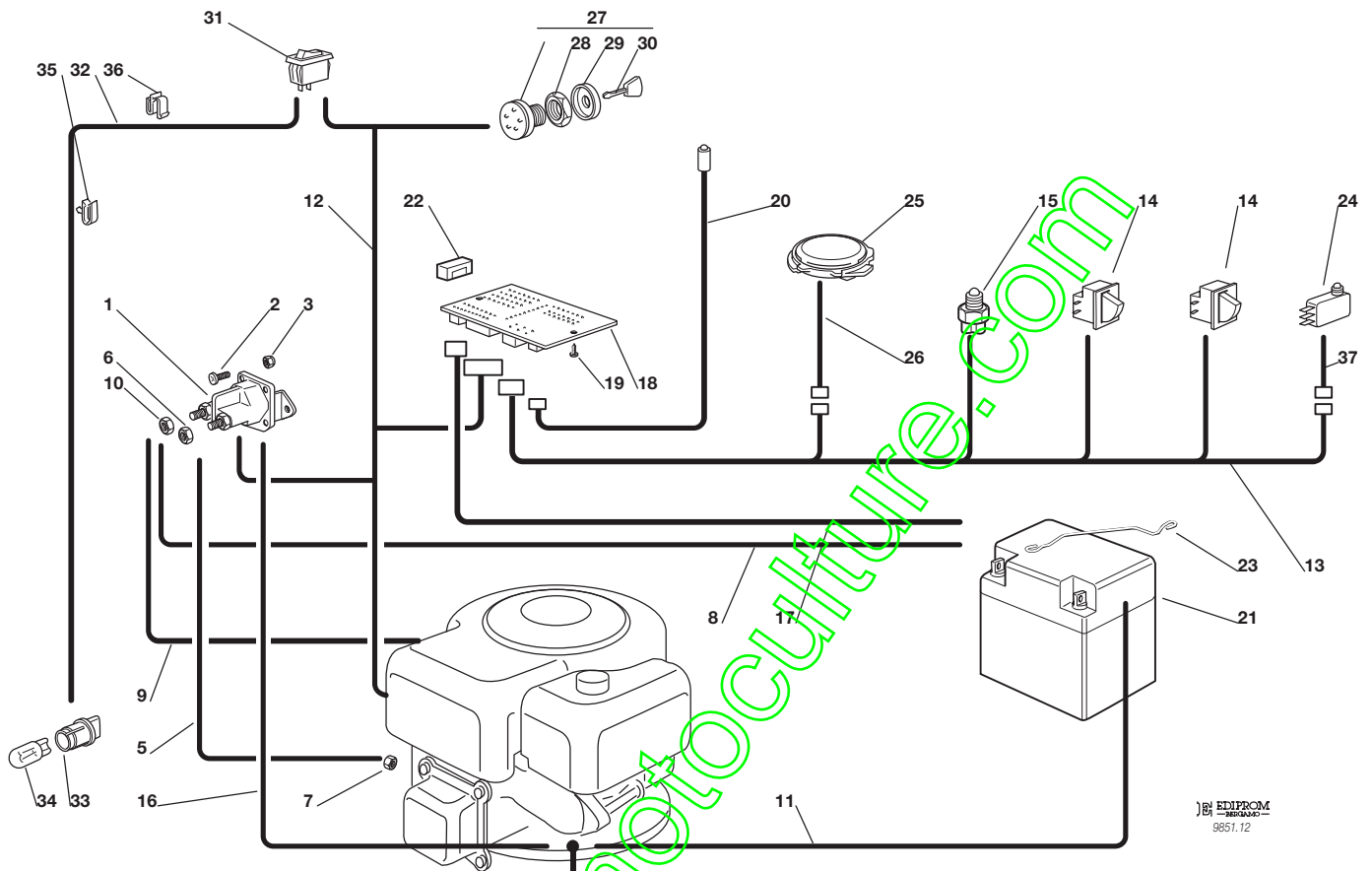

EDIPROM
 9857.12

| N. | CODE | Q.TY | DESCRIZIONE | DESCRIPTION | DESCRIPTION | BESCHREIBUNG |
|----|-------------------------|------|-----------------------|----------------------------------|-------------------------|-------------------------|
| 1 | 18736111/0 | 1 | SOLENOIDE | SOLENOID | SOLENOIDE | SOLENOID |
| 2 | 12791213/0 | 2 | VITE | SCREW | VIS | SCHRAUBE |
| 3 | 12292102/0 | 2 | DADO | NUT | ECROU | MUTTER |
| 5 | 25065017/0 | 1 | CABLAGGIO SOLEN. AVV. | CABLES ASS.Y | ENS. CABLAGES | KABELSATZ |
| 6 | 12360352/0 | 1 | DADO | NUT | ECROU | MUTTER |
| 7 | 12361005/0 | 1 | DADO | NUT | ECROU | MUTTER |
| 8 | 25065001/0 | 1 | CAVO BATT. SOLENOIDE | CABLE | CABLES | KABEL |
| 9 | 25065012/0 | 1 | CAVO RICARICA | CABLE | CABLES | KABEL |
| 10 | 12360352/0 | 1 | DADO | NUT | ECROU | MUTTER |
| 11 | 25065004/0 | 1 | CAVO MASSA BATTERIA | CABLE | CABLES | KABEL |
| 12 | 82040037/1 | 1 | CABLAGGIO AVVIAMENTO | CABLES ASS.Y | ENS. CABLAGES | KABELSATZ |
| | 10,5 - 12,5 - 13 HP B&S | | | 110,5 - 12,5 - 13 HP B&S | 10,5 - 12,5 - 13 HP B&S | 10,5 - 12,5 - 13 HP B&S |
| | 82040038/1 | | 15,5 HP B&S | 15,5 HP B&S | 15,5 HP B&S | 15,5 HP B&S |
| | 82040037/1 | | 13 HP TECUMSEH | 13 HP TECUMSEH | 13 HP TECUMSEH | 13 HP TECUMSEH |
| 13 | 82040041/0 | 1 | CABLAGGIO MICRO | CABLES ASS.Y | ENS. CABLAGES | KABELSATZ |
| 14 | 19410606/0 | 2 | MICRO INTERRUOTTORE | MICRO | MICRO | MIKRO |
| 15 | 19410608/0 | 1 | INTERRUTTORE CAMBIO | GEARBOX SWITCH | INT. BOÎTE DE VITESSE | ANTRIEB SCHALTER |
| 16 | 25065018/0 | 1 | CAVO MASSA SOLENOIDE | CABLE | CABLES | KABEL |
| 17 | 25065016/0 | 1 | CAVO ALIM. SCHEDA | CABLE | CABLES | KABEL |
| 18 | 25722410/0 | 1 | SCHEDA ELETTRONICA | ELECTRONIC CARD | CARTE ELECTRONIQUE | ELEKTRONISCHE KARTE |
| 19 | 12727810/0 | 2 | VITE | SCREW | VIS | SCHRAUBE |
| 20 | 25065014/1 | 1 | CAVO LED SEGNALEZIONE | CABLE | CABLES | KABEL |
| 21 | 18120002/0 | 1 | BATTERIA | BATTERY | BATTERIE | BATTERIE |
| 22 | 33340033/0 | 1 | FUSIBILE | FUSE | FUSIBLE | SICHERUNG |
| 23 | 25430230/0 | 1 | MOLLA | SPRING | RESSORT | FEDER |
| 24 | 19410605/1 | 1 | MICRO SACCO PIENO | FULL GRASSCATCHER MICROSWITCH | MICRO BAC PLEIN | VOLLKORB VORRICHTUNG |
| 25 | 19410607/0 | 1 | MICRO SEDILE | MICRO | MICRO | MIKRO |
| 26 | 25065020/0 | 1 | CAVO MICRO SEDILE | CABLE | CABLES | KABEL |
| 27 | 18450065/1 | 1 | INTERRUPTORE AVVIAM. | STARTING SWITCH | INTERRUPTEUR DEMARR. | SCHALTER |
| 28 | 18400861/0 | 1 | GHIERA | RINGNUT | EMBOUT | NUTMUTTER |



| N. | CODE | Q.TY | DESCRIZIONE | DESCRIPTION | DESCRIPTION | BESCHREIBUNG |
|----|------------|------|-------------------|---------------------|---------------------|---------------------|
| 29 | 18565351/0 | 1 | PROTEZIONE GHIERA | RINGNUT PROTECTION | PROTECTION EMBOUT | NUTMUTTER SCHUTZ |
| 30 | 18210016/0 | 1 | CHIAVE AVVIAMENTO | STARTING KEY | CLEF A DEMARRAGE | SCHLÜSSEL FÜR START |
| 31 | 18450060/0 | 1 | INTERRUTTORE | FARILAMP SWITCH | INTERRUPTEUR PHARES | LICHTEN SCHALTER |
| 32 | 82040036/0 | 1 | CAVO | CABLE | CABLES | KABEL |
| 33 | 33500030/0 | 2 | PORTALAMPADE | LAMP HOLDER | DOUILLE DE LAMPE | SCHEINWERFERLAMPE |
| 34 | 18459100/0 | 2 | LAMPADA | FARILAMP FOR LIGHTS | LAMPE POUR PHARES | LAMPENFASSUN |
| 35 | 33320506/0 | 1 | FERMACAVO | FAIRLED | FIXATION CABLE | KABELBEFESTIGUNG |
| 36 | 33320504/0 | 1 | FERMACAVO | FAIRLED | FIXATION CABLE | KABELBEFESTIGUNG |
| 37 | 25065023/0 | 1 | CAVO | CABLE | CABLES | KABEL |

www.emc-motoculture.com

J92

JP92

JT92

J92 hy.

JP92 hy.

JT92 hy.

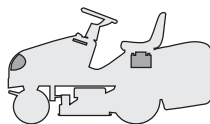

PARTI ELETTRICHE
ELECTRICAL PARTS
PARTIES ELECTRIQUES
ELETRISCHETEILE

1999

012Y.0

1 / 2

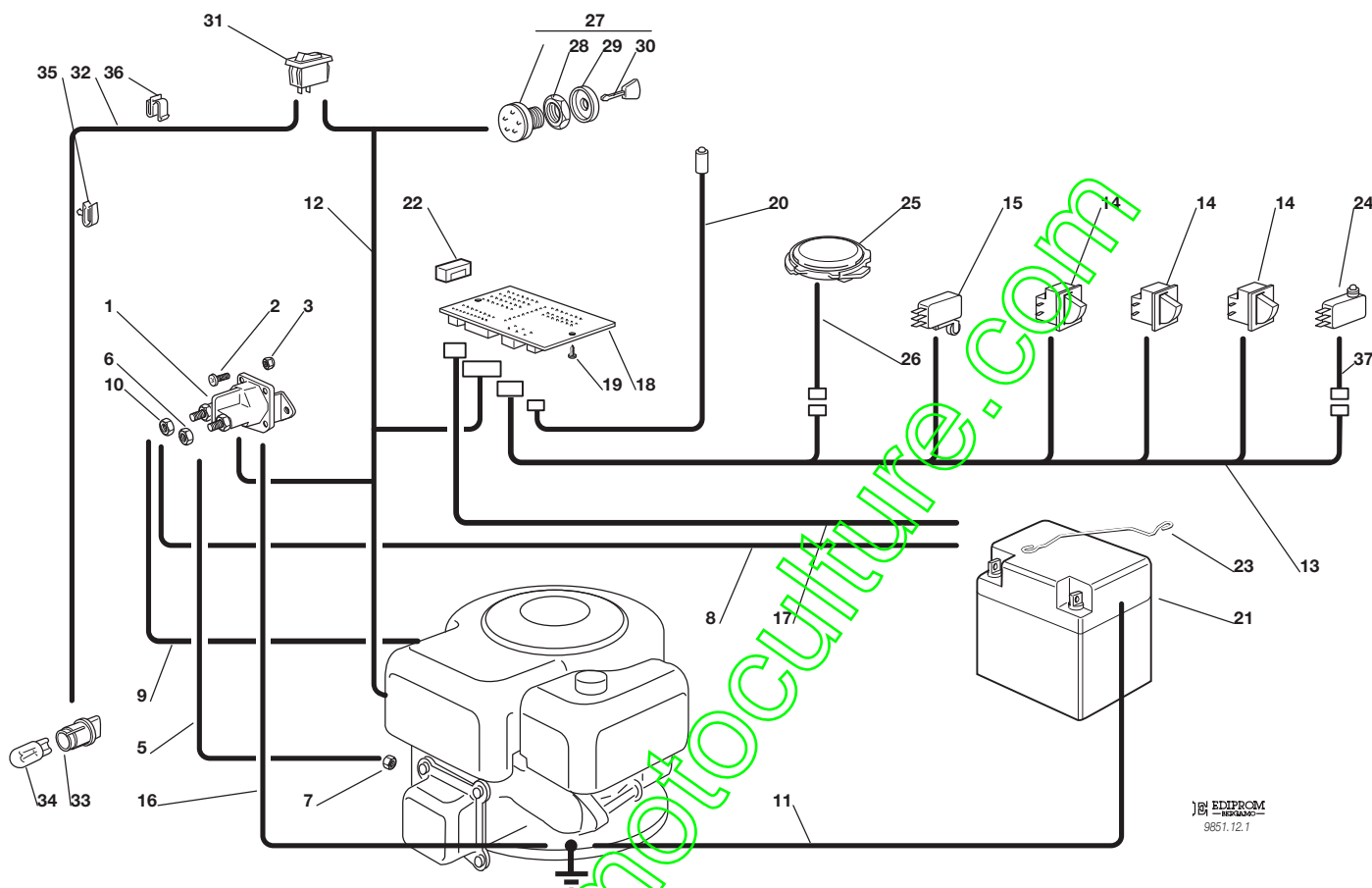

EDIPROM
9857.12.1

| N. | CODE | Q.TY | DESCRIZIONE | DESCRIPTION | DESCRIPTION | BESCHREIBUNG |
|----|------------|------|-------------------------|----------------------------------|-------------------------|-------------------------|
| 1 | 18736111/0 | 1 | SOLENOIDE | SOLENOID | SOLENOIDE | SOLENOID |
| 2 | 12791213/0 | 2 | VITE | SCREW | VIS | SCHRAUBE |
| 3 | 12292102/0 | 2 | DADO | NUT | ECROU | MUTTER |
| 5 | 25065017/0 | 1 | CABLAGGIO SOLEN. AVV. | CABLES ASS.Y | ENS. CABLAGES | KABELSATZ |
| 6 | 12360352/0 | 1 | DADO | NUT | ECROU | MUTTER |
| 7 | 12361005/0 | 1 | DADO | NUT | ECROU | MUTTER |
| 8 | 25065001/0 | 1 | CAVO BATT. SOLENOIDE | CABLE | CABLES | KABEL |
| 9 | 25065012/0 | 1 | CAVO RICARICA | CABLE | CABLES | KABEL |
| 10 | 12360352/0 | 1 | DADO | NUT | ECROU | MUTTER |
| 11 | 25065004/0 | 1 | CAVO MASSA BATTERIA | CABLE | CABLES | KABEL |
| 12 | 82040037/1 | 1 | CABLAGGIO AVVIAMENTO | CABLES ASS.Y | ENS. CABLAGES | KABELSATZ |
| | 82040037/1 | | 10,5 - 12,5 - 13 HP B&S | 10,5 - 12,5 - 13 HP B&S | 10,5 - 12,5 - 13 HP B&S | 10,5 - 12,5 - 13 HP B&S |
| | 82040038/1 | | 15,5 HP B&S | 15,5 HP B&S | 15,5 HP B&S | 15,5 HP B&S |
| | 82040037/1 | | 13 HP TECUMSEH | 13 HP TECUMSEH | 13 HP TECUMSEH | 13 HP TECUMSEH |
| 13 | 82040047/0 | 1 | CABLAGGIO MICRO | CABLES ASS.Y | ENS. CABLAGES | KABELSATZ |
| 14 | 19410606/0 | 3 | MICRO INTERRUTTORE | MICRO | MICRO | MIKRO |
| 15 | 19410609/0 | 1 | MICRO INTERRUTTORE | MICRO | MICRO | MIKRO |
| 16 | 25065018/0 | 1 | CAVO MASSA SOLENOIDE | CABLE | CABLES | KABEL |
| 17 | 25065021/0 | 1 | CAVO ALIM. SCHEDA | CABLE | CABLES | KABEL |
| 18 | 25722411/0 | 1 | SCHEDA ELETTRONICA | ELECTRONIC CARD | CARTE ELECTRONIQUE | ELEKTRONISCHE KARTE |
| 19 | 12727810/0 | 2 | VITE | SCREW | VIS | SCHRAUBE |
| 20 | 25065014/1 | 1 | CAVO LED SEGNALE | CABLE | CABLES | KABEL |
| 21 | 18120002/0 | 1 | BATTERIA | BATTERY | BATTERIE | BATTERIE |
| 22 | 33340033/0 | 1 | FUSIBILE | FUSE | FUSIBLE | SICHERUNG |
| 23 | 25430230/0 | 1 | MOLLA | SPRING | RESSORT | FEDER |
| 24 | 19410605/1 | 1 | MICRO SACCO PIENO | FULL GRASSCATCHER MICROSWITCH | MICRO BAC PLEIN | VOLLKORB VORRICHTUNG |
| 25 | 19410607/0 | 1 | MICRO SEDILE | MICRO | MICRO | MIKRO |
| 26 | 25065020/0 | 1 | CAVO MICRO SEDILE | CABLE | CABLES | KABEL |
| 27 | 18450065/1 | 1 | INTERRUTTORE AVVIAM. | STARTING SWITCH | INTERRUPTEUR DEMARR. | SCHALTER |
| 28 | 18400861/0 | 1 | GHIERA | RINGNUT | EMBOUT | NUTMUTTER |



| N. | CODE | Q.TY | DESCRIZIONE | DESCRIPTION | DESCRIPTION | BESCHREIBUNG |
|----|------------|------|-------------------|---------------------|---------------------|---------------------|
| 29 | 18565351/0 | 1 | PROTEZIONE GHIERA | RINGNUT PROTECTION | PROTECTION EMBOUT | NUTMUTTER SCHUTZ |
| 30 | 18210016/0 | 1 | CHIAVE AVVIAMENTO | STARTING KEY | CLEF A DEMARRAGE | SCHLÜSSEL FÜR START |
| 31 | 18450060/0 | 1 | INTERRUTTORE | FARILAMP SWITCH | INTERRUPTEUR PHARES | LICHTEN SCHALTER |
| 32 | 82040036/0 | 1 | CAVO | CABLE | CABLES | KABEL |
| 33 | 33500030/0 | 2 | PORTALAMPADE | LAMP HOLDER | DOUILLE DE LAMPE | SCHEINWERFERLAMPE |
| 34 | 18459100/0 | 2 | LAMPADA | FARILAMP FOR LIGHTS | LAMPE POUR PHARES | LAMPENFASSUN |
| 35 | 33320506/0 | 1 | FERMACAVO | FAIRLED | FIXATION CABLE | KABELBEFESTIGUNG |
| 36 | 33320504/0 | 1 | FERMACAVO | FAIRLED | FIXATION CABLE | KABELBEFESTIGUNG |
| 37 | 25065023/0 | 1 | CAVO | CABLE | CABLES | KABEL |

www.emc-motoculture.com

| | | |
|----------------|-----------------|-----------------|
| J92 | JP92 | JT92 |
| J92 hy. | JP92 hy. | JT92 hy. |

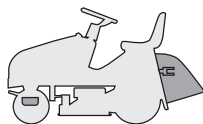

**ACCESSORI A RICHIESTA
OPTIONALS ON REQUEST
ACCESSOIRES SUR DEMANDE
ZUBEHOERE NACH ANFRAGE**

1999

013.0

1 / 1

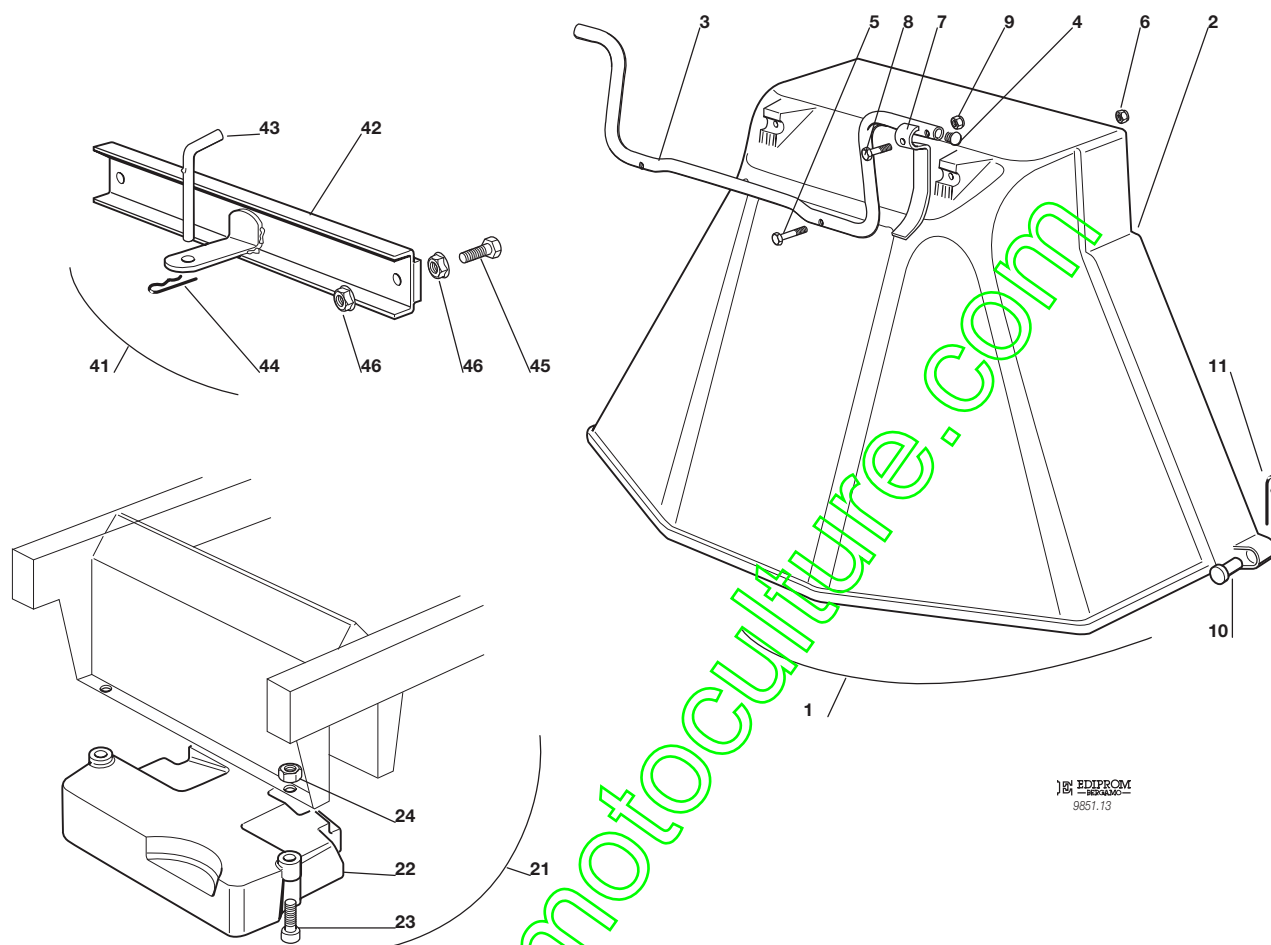

EDIPROM
9851.13

| N. | CODE | Q.TY | DESCRIZIONE | DESCRIPTION | DESCRIPTION | BESCHREIBUNG |
|----|------------|------|----------------------------|----------------------|-----------------------|-------------------------------|
| 1 | 99900050/0 | 1 | ASS. KIT PROTEZIONE USCITA | EJECTION-GUARD ASS.Y | KIT PROTECTION SORTIE | VORRICHTUNG FÜR AUSWURESCHUTZ |
| 2 | 82400002/0 | 1 | PROTEZIONE USCITA | EJECTION GUARD | PROTECTION SORTIE | AUSWURFSCHUTZ |
| 3 | 25869031/0 | 1 | TUBO DI AGGANCIO | SUPPORT | SOPPORT | HALTER |
| 4 | 18566113/0 | 2 | PUNTALE | CAP | BOUCHON | PFROPFEN |
| 5 | 12674701/0 | 2 | VITE | SCREW | VIS | SCHRAUBE |
| 6 | 12154510/0 | 2 | DADO | NUT | ECROU | MUTTER |
| 7 | 25547053/0 | 1 | PIASTRINA | PLATE | PLAQUETTE | PLÄTTCHEN |
| 8 | 12791500/0 | 1 | VITE | SCREW | VIS | SCHRAUBE |
| 9 | 12154510/0 | 1 | DADO | NUT | ECROU | MUTTER |
| 10 | 25510022/0 | 2 | PERNO | PIN | PIVOT | BOLZEN |
| 11 | 24487998/0 | 2 | COPPIGLIA | COTTER PIN | GOUPILLE | SPLIT |
| 21 | 99900030/4 | 1 | ASS. KIT PESO ANT. | FRONT WEIGHT KIT | KIT POIDS ANTERIEUR | VORDERGEWICHT VORRICHTUNG |
| 22 | 25519999/4 | 1 | PESO | WEIGHT | POIDS | GEWICHT |
| 23 | 12760520/0 | 3 | VITE | SCREW | VIS | SCHRAUBE |
| 24 | 12155000/0 | 3 | DADO | NUT | ECROU | MUTTER |
| 41 | 99900080/1 | 1 | ASS. KIT TRAINO | HITCH KIT | KIT DE TRAINAGE | ZUGVORRICHTUNG |
| 42 | 82033103/1 | 1 | BARRA | ROD | BARRE | STANGE |
| 43 | 25510021/0 | 1 | PERNO | PIN | PIVOT | BOLZEN |
| 44 | 24487999/0 | 1 | COPPIGLIA | COTTER PIN | GOUPILLE | SPLIT |
| 45 | 12793301/0 | 2 | VITE | SCREW | VIS | SCHRAUBE |
| 46 | 12293201/0 | 4 | DADO | NUT | ECROU | MUTTER |
| - | 18737950/0 | 1 | TELO DI COPERTURA | CLOTH | BÂCHE | PLANE |

| | | |
|----------------|-----------------|-----------------|
| J92 | JP92 | JT92 |
| <i>J92 hy.</i> | <i>JP92 hy.</i> | <i>JT92 hy.</i> |

SCHEMA ELETTRICO
WIRE DIAGRAM
SCHEMA ELECTRIQUE
ELEKTRISCHE SCHEMA
10,5 - 12,5 - 13 HP B&S - 13 HP TECUMSEH

1999
014M.0
 1 / 1

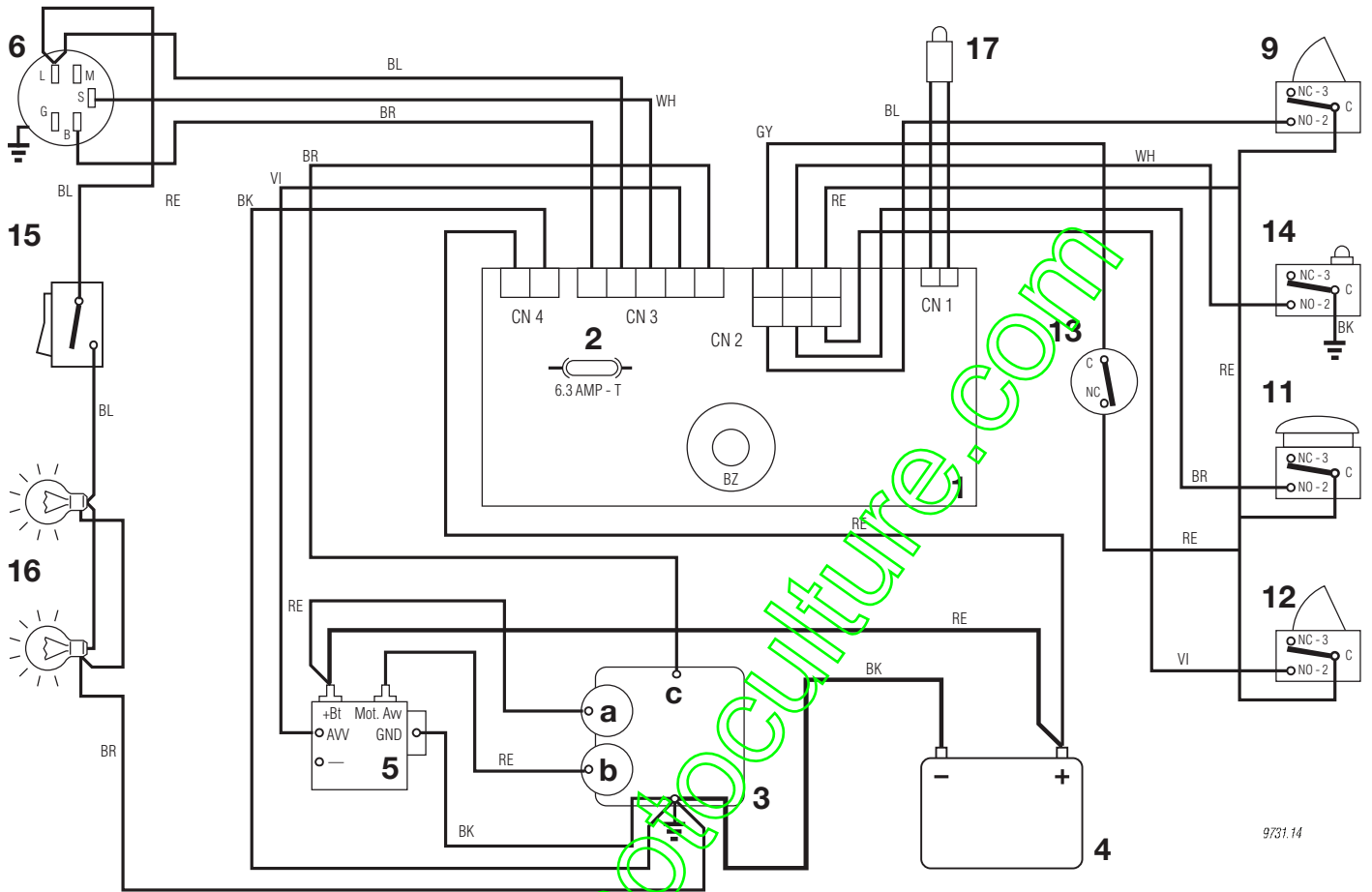

| | | | | |
|----|----------------------------------|-----------------------------------|-----------------------------------|--------------------------------------|
| 1 | SCHEDA CON BUZZER | ELECTRONIC CARD WITH BUZZER | CARTE ELECTRONIQUE AVEC BUZZER | ELECTRONISCHE KARTE MIT BUZZER |
| 2 | FUSIBILE 6,3 Amp. T | FUSE 6,3 Amp. T | FUSIBLE 6,3 Amp. T | SICHERUNG 6,3 Amp. T |
| 3 | MOTORE | ENGINE | MOTEUR | MOTOR |
| 3a | Generatore | Generator | Genérateur | Generator |
| 3b | Motorino avviamento | Starter | Demarreur | Anlasser |
| 3c | Stop motore | Engine stop | Calage du moteur | Motor abstellung |
| 4 | BATTERIA | BATTERY | BATTERIE | BATTERIE |
| 5 | RELE AVVIAMENTO | STARTER RELAY | RELAIS DE DEMARRAGE | ANLASSER RELAIS |
| 6 | INTERRUTTORE A CHIAVE | ELECTROLOCK | INTERRUPTEUR D'ALLUMAGE | SCHLÜSSELSCHALTER |
| 9 | MICROINTERRUTTORE LAME | BLADES MICRO SWITCH | MICRO INTERRUPTEUR LAMES | MESSER MIKROSCHALTER |
| 11 | MICROINTERRUTTORE SEDILE | SEAT MICRO SWITCH | MICRO INTERRUPTEUR SIEGE | SITZMIKROSCHALTER |
| 12 | MICROINTERRUTTORE SACCO | GRASSCATCHER MICRO SWITCH | MICRO INTERRUPTEUR BAC | GRASFANGEINRICHTUNG MIKROSCHALTER |
| 13 | MICROINTERRUTTORE CAMBIO | GERARBOX MICROSWITCH | MICRO INT. BOÎTE DE VITESSE | ANTRIEB MICROSCHALTER |
| 14 | MICROINTERRUTTORE SACCO PIENO | FULL GRASSCATCHER MICRO SWITCH | MICRO BAC PLEIN | VOLLKORB VORRICHTUNG |
| 15 | INTERRUTTORE FARI | HEADLIGHT SWITCH | INTERRUPTEUR PHARES | LICHTSCHALTER |
| 16 | FARI | HEADLIGHT | PHARES | LICHT |
| 17 | SPIA | WARNING LIGHT | VOYANT | KONTROLLAMPE |

COLORI CAVI

| | |
|-----------|--------------|
| BK | NERO |
| BL | BLU |
| BR | MARRONE |
| GY | GRIGIO |
| RE | ROSSO |
| VI | VIOLA |
| YG | GIALLO/VERDE |
| WH | BIANCO |

CABLE COLOURS

| |
|---------------------|
| BLACK |
| BLUE |
| BROWN |
| GREY |
| RED |
| VIOLET |
| YELLOW/GREEN |
| WHITE |

COULEUR CABLES

| |
|-------------------|
| NOIR |
| BLEU |
| BUN |
| GRIS |
| ROUGE |
| VIOLEY |
| JAUNE/VERT |
| BLANC |

KABEL FARBEN

| |
|------------------|
| SCHWARZ |
| BLAU |
| BRAUN |
| GRAU |
| ROT |
| VIOLETT |
| GELB/GRÜN |
| WEISS |

| | | |
|----------------|-----------------|-----------------|
| J92 | JP92 | JT92 |
| <i>J92 hy.</i> | <i>JP92 hy.</i> | <i>JT92 hy.</i> |

SCHEMA ELETTRICO
WIRE DIAGRAM
SCHEMA ELECTRIQUE
ELEKTRISCHE SCHEMA
15,5 HP B&S

1999
014Ma.0
 1 / 1

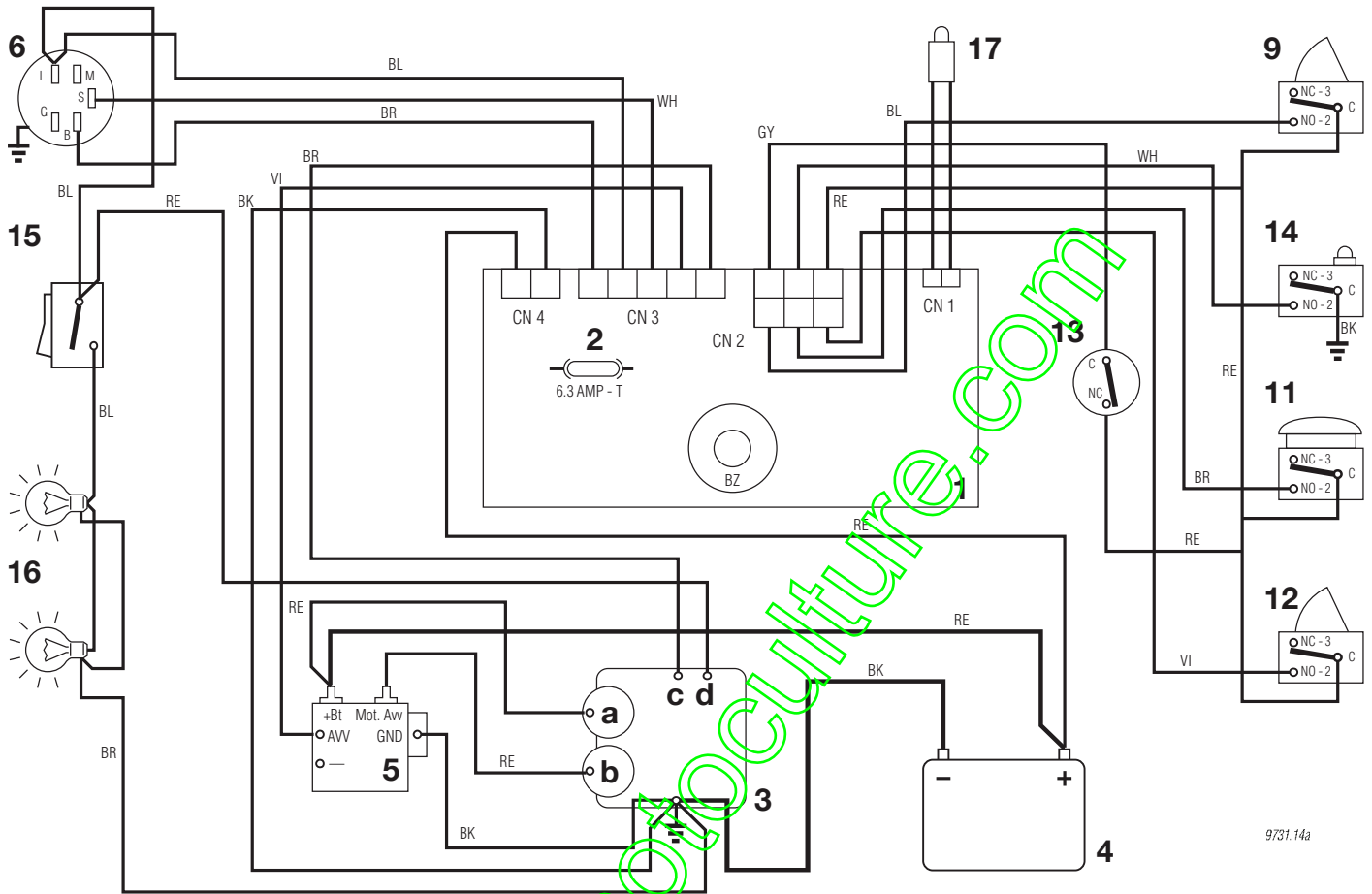

9731.14a

| | | | | |
|----|----------------------------------|-----------------------------------|-----------------------------------|--------------------------------------|
| 1 | SCHEDA CON BUZZER | ELECTRONIC CARD WITH BUZZER | CARTE ELECTRONIQUE AVEC BUZZER | ELECTRONISCHE KARTE MIT BUZZER |
| 2 | FUSIBILE 6,3 Amp. T | FUSE 6.3 Amp. T | FUSIBLE 6,3 Amp. T | SICHERUNG 6,3 Amp. T |
| 3 | MOTORE | ENGINE | MOTEUR | MOTOR |
| 3a | Generatore | Generator | Generateur | Generator |
| 3b | Motorino avviamento | Starter | Demarreur | Anlasser |
| 3c | Stop motore | Engine stop | Calage du moteur | Motor abstellung |
| 3d | Carburatore | Carburetor | Carburateur | Vergaser |
| 4 | BATTERIA | BATTERY | BATTERIE | BATTERIE |
| 5 | RELE AVVIAMENTO | STARTER RELAY | RELAIS DE DEMARRAGE | ANLASSER RELAIS |
| 6 | INTERRUTTORE A CHIAVE | ELECTROLOCK | INTERRUPTEUR D'ALLUMAGE | SCHLÜSSELSCHALTER |
| 9 | MICROINTERRUTTORE LAME | BLADES MICRO SWITCH | MICRO INTERRUPTEUR LAMES | MESSER MIKROSCHALTER |
| 11 | MICROINTERRUTTORE SEDILE | SEAT MICRO SWITCH | MICRO INTERRUPTEUR SIEGE | SITZMIKROSCHALTER |
| 12 | MICROINTERRUTTORE SACCO | GRASSCATCHER MICRO SWITCH | MICRO INTERRUPTEUR BAC | GRASFANGEINRICHTUNG MIKROSCHALTER |
| 13 | MICROINTERRUTTORE CAMBIO | GERARBOX MICROSWITCH | MICRO INT. BOÎTE DE VITESSE | ANTRIEB MICROSWITCHER |
| 14 | MICROINTERRUTTORE SACCO PIENO | FULL GRASSCATCHER MICRO SWITCH | MICRO BAC PLEIN | VOLLKORB VORRICHTUNG |
| 15 | INTERRUTTORE FARI | HEADLIGHT SWITCH | INTERRUPTEUR PHARES | LICHTSCHALTER |
| 16 | FARI | HEADLIGHT | PHARES | LICHT |
| 17 | SPIA | WARNING LIGHT | VOYANT | KONTROLLAMPE |

COLORI CAVI

| | |
|-----------|--------------|
| BK | NERO |
| BL | BLU |
| BR | MARRONE |
| GY | GRIGIO |
| RE | ROSSO |
| VI | VIOLA |
| YG | GIALLO/VERDE |
| WH | BIANCO |

CABLE COLOURS

| |
|---------------------|
| BLACK |
| BLUE |
| BROWN |
| GREY |
| RED |
| VIOLET |
| YELLOW/GREEN |
| WHITE |

COULEUR CABLES

| |
|-------------------|
| NOIR |
| BLEU |
| BUN |
| GRIS |
| ROUGE |
| VIOLEY |
| JAUNE/VERT |
| BLANC |

KABEL FARBEN

| |
|------------------|
| SCHWARZ |
| BLAU |
| BRAUN |
| GRAU |
| ROT |
| VIOLETT |
| GELB/GRÜN |
| WEISS |

| | | |
|----------------|-----------------|-----------------|
| J92 | JP92 | JT92 |
| J92 hy. | JP92 hy. | JT92 hy. |

SCHEMA ELETTRICO
WIRE DIAGRAM
SCHEMA ELECTRIQUE
ELEKTRISCHE SCHEMA
 10,5 - 12,5 - 13 HP B&S - 13 HP TECUMSEH

1999
014Y.0
 1 / 1

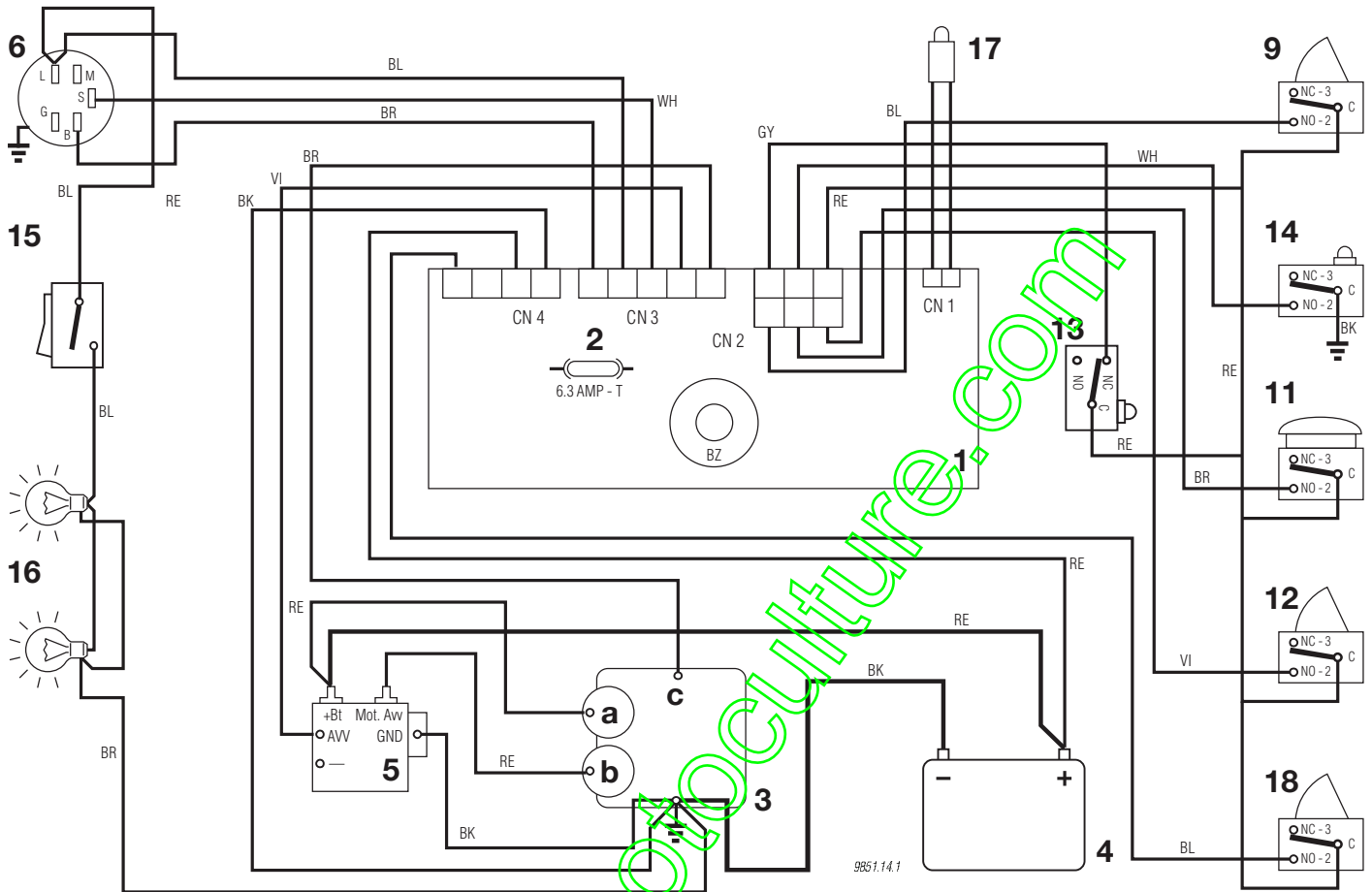

| | | | | |
|----|----------------------------------|-----------------------------------|-----------------------------------|--------------------------------------|
| 1 | SCHEDA CON BUZZER | ELECTRONIC CARD WITH BUZZER | CARTE ELECTRONIQUE AVEC BUZZER | ELECTRONISCHE KARTE MIT BUZZER |
| 2 | FUSIBILE 6,3 Amp. T | FUSE 6.3 Amp. T | FUSIBLE 6,3 Amp. T | SICHERUNG 6,3 Amp. T |
| 3 | MOTORE | ENGINE | MOTEUR | MOTOR |
| 3a | Generatore | Generator | Generateur | Generator |
| 3b | Motorino avviamento | Starter | Demarreur | Anlasser |
| 3c | Stop motore | Engine stop | Calage du moteur | Motor abstellung |
| 4 | BATTERIA | BATTERY | BATTERIE | BATTERIE |
| 5 | RELE AVVIAMENTO | STARTER RELAY | RELAIS DE DEMARRAGE | ANLASSER RELAIS |
| 6 | INTERRUTTORE A CHIAVE | ELECTROLOCK | INTERRUPTEUR D'ALLUMAGE | SCHLÜSSELSCHALTER |
| 9 | MICROINTERRUTTORE LAME | BLADES MICRO SWITCH | MICRO INTERRUPTEUR LAMES | MESSER MIKROSCHALTER |
| 11 | MICROINTERRUTTORE SEDILE | SEAT MICRO SWITCH | MICRO INTERRUPTEUR SIEGE | SITZMIKROSCHALTER |
| 12 | MICROINTERRUTTORE SACCO | GRASSCATCHER MICRO SWITCH | MICRO INTERRUPTEUR BAC | GRASFANGEINRICHTUNG MIKROSCHALTER |
| 13 | MICROINTERRUTTORE FOLLE | NEUTRAL MICROSCHWITCH | MICRO INT. POINT MORT | LEERLAUF MICROSCHALTER |
| 14 | MICROINTERRUTTORE SACCO PIENO | FULL GRASSCATCHER MICRO SWITCH | MICRO BAC PLEIN | VOLLKORB VORRICHTUNG |
| 15 | INTERRUTTORE FARI | HEADLIGHT SWITCH | INTERRUPTEUR PHARES | LICHTSCHALTER |
| 16 | FARI | HEADLIGHT | PHARES | LICHT |
| 17 | SPIA | WARNING LIGHT | VOYANT | KONTROLLAMPE |
| 18 | MICROINTERRUTTORE FRENO | BRAKE MICRO SWITCH | MICRO INTERRUPTEUR FREIN | BREMSE MIKROSCHALTER |

COLORI CAVI

| | |
|-----------|--------------|
| BK | NERO |
| BL | BLU |
| BR | MARRONE |
| GY | GRIGIO |
| RE | ROSSO |
| VI | VIOLA |
| YG | GIALLO/VERDE |
| WH | BIANCO |

CABLE COLOURS

| |
|---------------------|
| BLACK |
| BLUE |
| BROWN |
| GREY |
| RED |
| VIOLET |
| YELLOW/GREEN |
| WHITE |

COULEUR CABLES

| |
|-------------------|
| NOIR |
| BLEU |
| BUN |
| GRIS |
| ROUGE |
| VIOLEY |
| JAUNE/VERT |
| BLANC |

KABEL FARBEN

| |
|------------------|
| SCHWARZ |
| BLAU |
| BRAUN |
| GRAU |
| ROT |
| VIOLETT |
| GELB/GRÜN |
| WEISS |

| | | |
|----------------|-----------------|-----------------|
| J92 | JP92 | JT92 |
| J92 hy. | JP92 hy. | JT92 hy. |

SCHEMA ELETTRICO
WIRE DIAGRAM
SCHEMA ELECTRIQUE
ELEKTRISCHE SCHEMA
15,5 HP B&S

1999
014Ya.0
 1 / 1

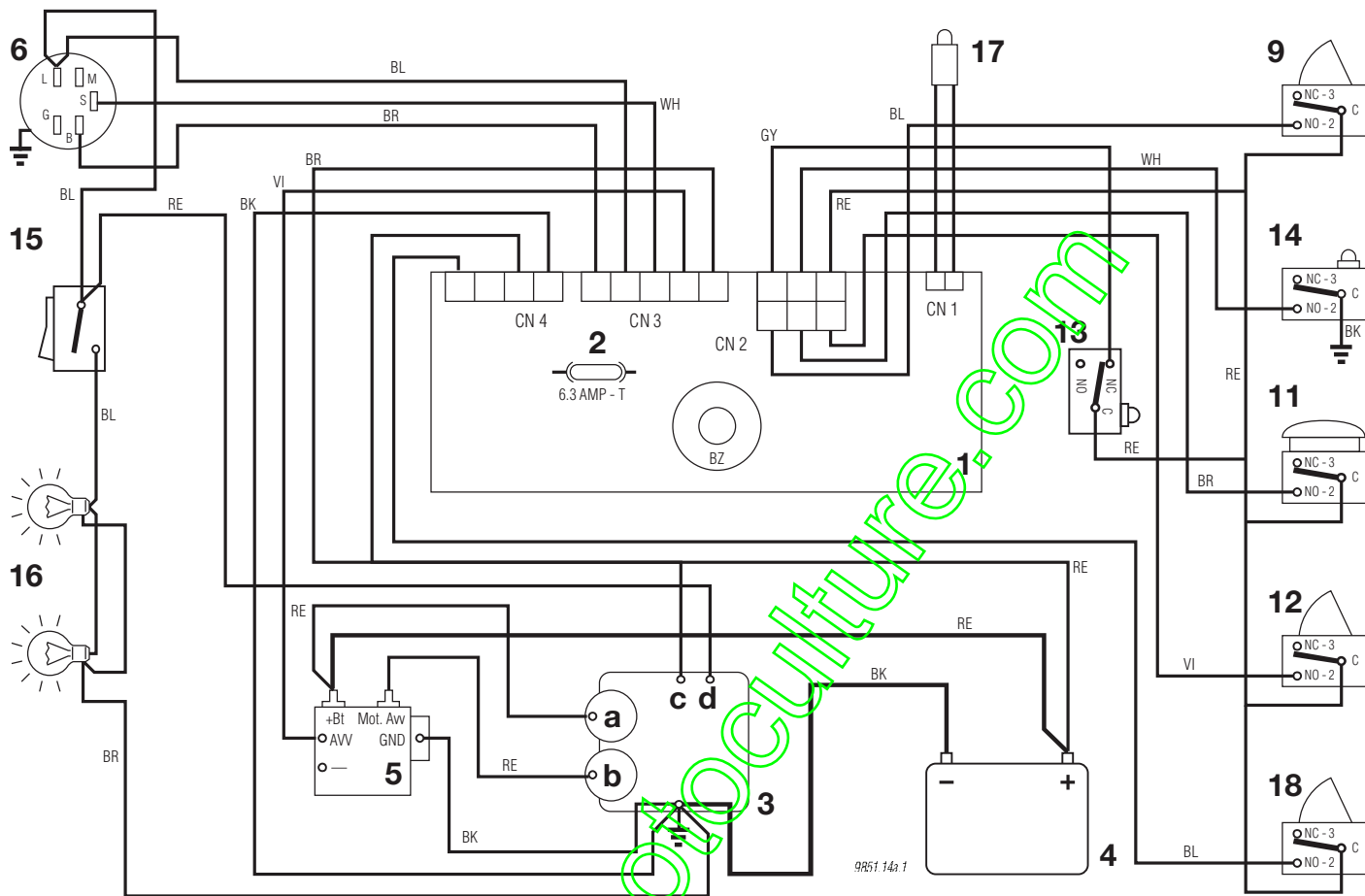

| | | | | |
|----|----------------------------------|-----------------------------------|-----------------------------------|--------------------------------------|
| 1 | SCHEDA CON BUZZER | ELECTRONIC CARD WITH BUZZER | CARTE ELECTRONIQUE AVEC BUZZER | ELECTRONISCHE KARTE MIT BUZZER |
| 2 | FUSIBILE 6,3 Amp. T | FUSE 6.3 Amp. T | FUSIBLE 6,3 Amp. T | SICHERUNG 6,3 Amp. T |
| 3 | MOTORE | ENGINE | MOTEUR | MOTOR |
| 3a | Generatore | Generator | Generateur | Generator |
| 3b | Motorino avviamento | Starter | Demarreur | Anlasser |
| 3c | Stop motore | Engine stop | Calage du moteur | Motor abstellung |
| 4 | BATTERIA | BATTERY | BATTERIE | BATTERIE |
| 5 | RELE AVVIAMENTO | STARTER RELAY | RELAIS DE DEMARRAGE | ANLASSER RELAIS |
| 6 | INTERRUTTORE A CHIAVE | ELECTROLOCK | INTERRUPTEUR D'ALLUMAGE | SCHLÜSSELSCHALTER |
| 9 | MICROINTERRUTTORE LAME | BLADES MICRO SWITCH | MICRO INTERRUPTEUR LAMES | MESSER MIKROSCHALTER |
| 11 | MICROINTERRUTTORE SEDILE | SEAT MICRO SWITCH | MICRO INTERRUPTEUR SIEGE | SITZMIKROSCHALTER |
| 12 | MICROINTERRUTTORE SACCO | GRASSCATCHER MICRO SWITCH | MICRO INTERRUPTEUR BAC | GRASFANGEINRICHTUNG MIKROSCHALTER |
| 13 | MICROINTERRUTTORE FOLLE | NEUTRAL MICROSCHWITCH | MICRO INT. POINT MORT | LEERLAUF MICROSCHALTER |
| 14 | MICROINTERRUTTORE SACCO PIENO | FULL GRASSCATCHER MICRO SWITCH | MICRO BAC PLEIN | VOLLKORB VORRICHTUNG |
| 15 | INTERRUTTORE FARI | HEADLIGHT SWITCH | INTERRUPTEUR PHARES | LICHTSCHALTER |
| 16 | FARI | HEADLIGHT | PHARES | LICHT |
| 17 | SPIA | WARNING LIGHT | VOYANT | KONTROLLAMPE |
| 18 | MICROINTERRUTTORE FRENO | BRAKE MICRO SWITCH | MICRO INTERRUPTEUR FREIN | BREMSE MIKROSCHALTER |

COLORI CAVI

| | |
|-----------|--------------|
| BK | NERO |
| BL | BLU |
| BR | MARRONE |
| GY | GRIGIO |
| RE | ROSSO |
| VI | VIOLA |
| YG | GIALLO/VERDE |
| WH | BIANCO |

CABLE COLOURS

| |
|--------------|
| BLACK |
| BLUE |
| BROWN |
| GREY |
| RED |
| VIOLET |
| YELLOW/GREEN |
| WHITE |

COULEUR CABLES

| |
|------------|
| NOIR |
| BLEU |
| BUN |
| GRIS |
| ROUGE |
| VIOLEY |
| JAUNE/VERT |
| BLANC |

KABEL FARBEN

| |
|-----------|
| SCHWARZ |
| BLAU |
| BRAUN |
| GRAU |
| ROT |
| VIOLETT |
| GELB/GRÜN |
| WEISS |