

2 Moteurs Honda

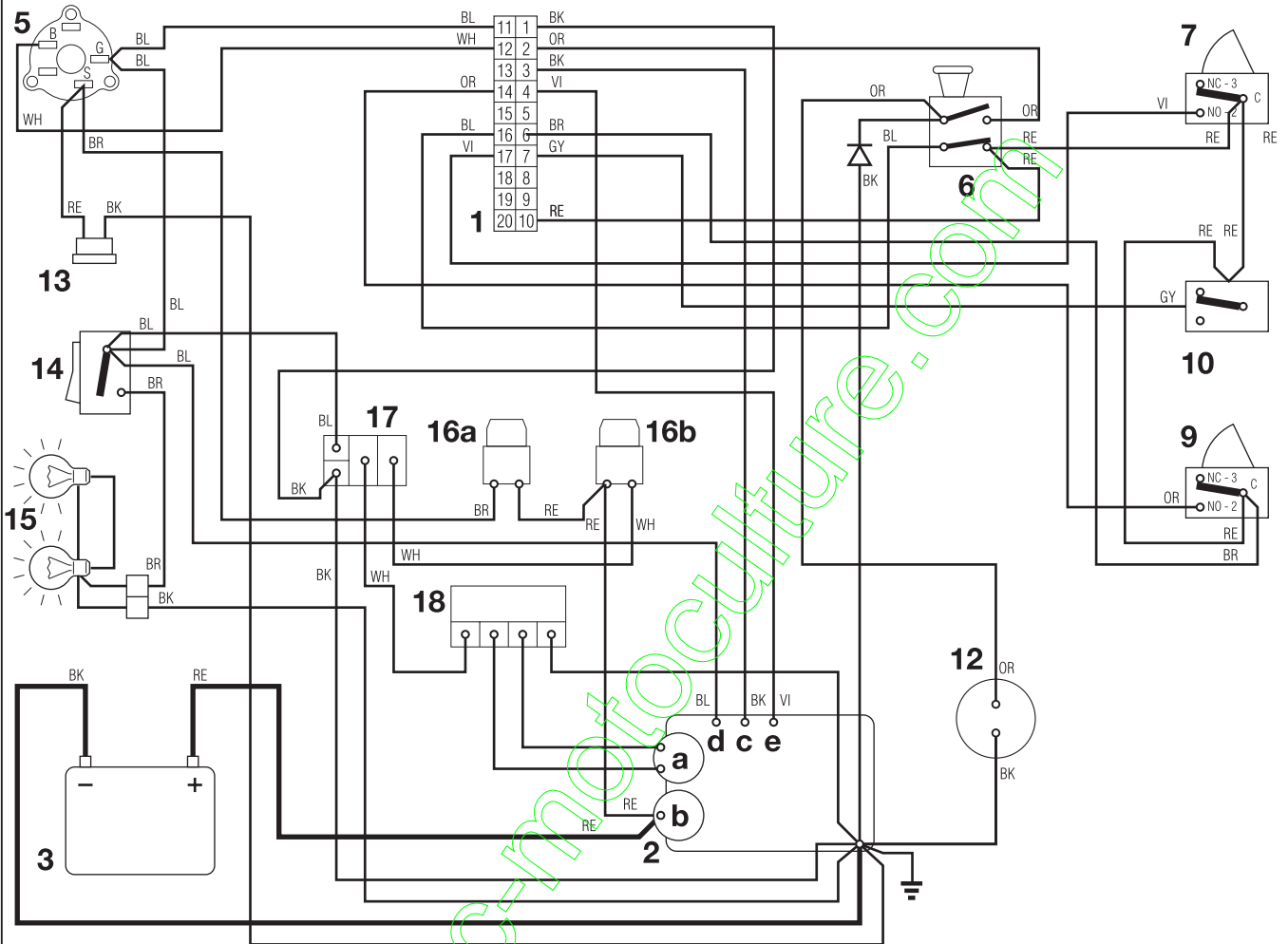

- 1 Carte électronique
- 2 Moteur
- 2a Générateur
- 2b Démarreur
- 2c Calage du moteur
- 2d Carburateur
- 2e Relais de démarrage
- 3 Batterie
- 4 Relais de démarrage
- 5 Interrupteur d'allumage à clé
- 6 Contacteur lames
- 7 Microcontacteur frein
- 9 Microcontacteur siège
- 10 Microcontacteur point mort
- 12 Embrayage
- 13 Connecteur pour la recharge
- 14 Interrupteur phares
- 15 Phares
- 16a Fusible de 10 A
- 16b Fusible de 25 A
- 17 Relais de recharge
- 18 Regulateur de recharge

- COULEUR CABLES**
- BK Noir
 - BL Bleu
 - BR Brun
 - GY Gris
 - OR Orange
 - RE Rouge
 - VI Violet
 - WH Blanc

