

NAF 2 - NATF 2

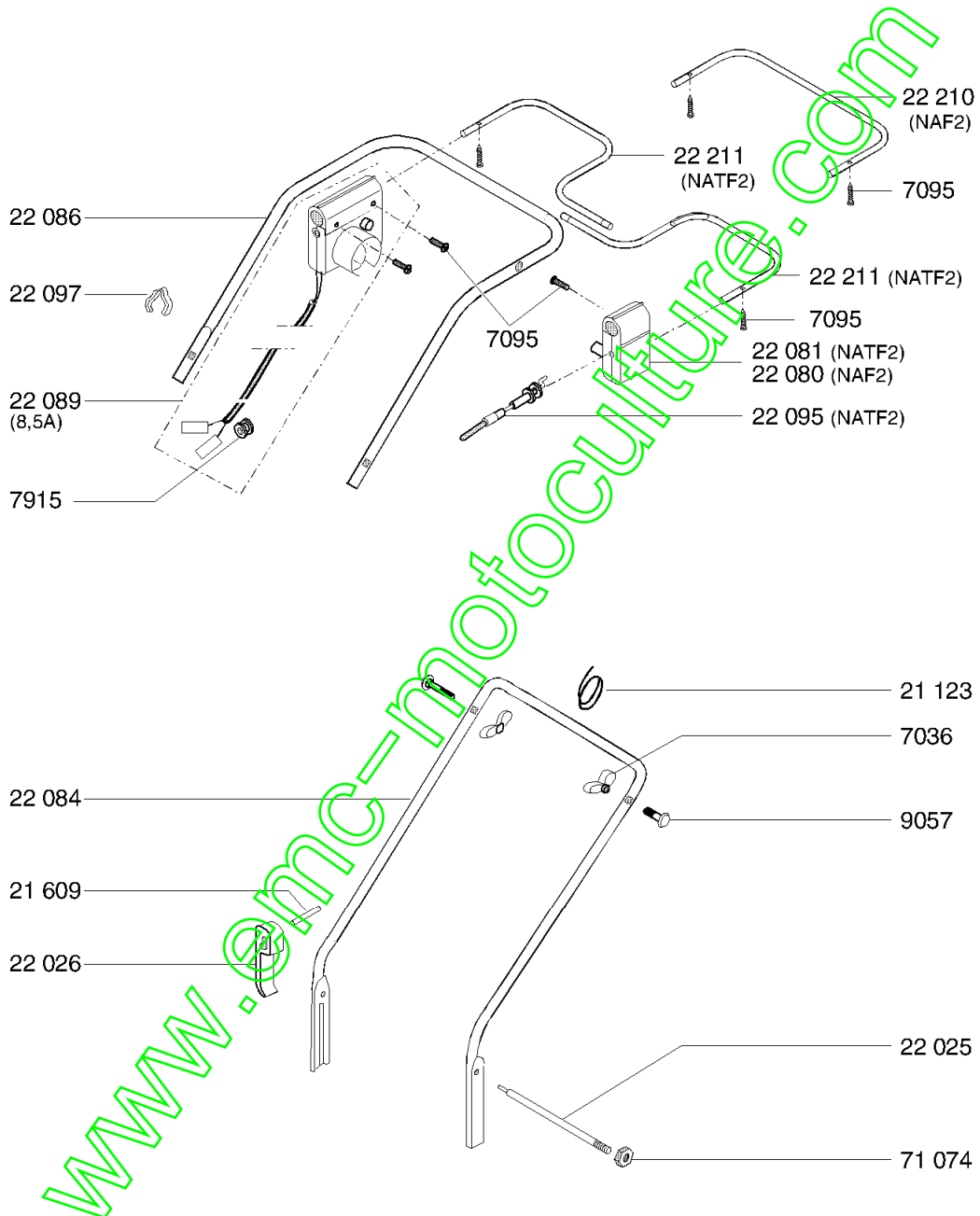

41 A6/V1

04-2000

Repère	Code Pièce	Désignation	Qté
7036	7036	ECROU PAPILLON	1
7095	7095	VIS PARKER B 3,5X13	1
7915	7915	OEILLERE PASSAG.CAB	1
9057	9057	VIS JAPY M 8 X 40	1
21123	21123	ANNEAU DE SECURITE	1
21609	21609	GOUPILLE SPI 5X22	1
22025	22025	AXE 8 FILETE+MEPLAT	1
22026	22026	POIGNEE DE GUIDON	1
22080	22080	PALIER POUSSE	1
22081	22081	PALIER TRACTE	1
22084	22084	GUIDON INF.EURO41	1
22086	22086	GUIDON SUP.ELECTR.	1
22089	22089	*** Article remplacé ***	1
22095	22095	CDE D'EMBRAYAGE EL.	1
22097	22097	PINCE CABLE D.20MM	1
22210	22210	ARCEAU CDE VERNI	1
22211	22211	DEMI-ARCEAU CDE	1
71074	71074	ECROU AUTOFR.HM8	1

www.emc-motoculture.com

NA - NAF - NAF2 - NAT - NATF2 - NATF - NB - NBT - NBTE - NC - NDT -  
NE - NE2 - NET - NET2 - NV - NVT

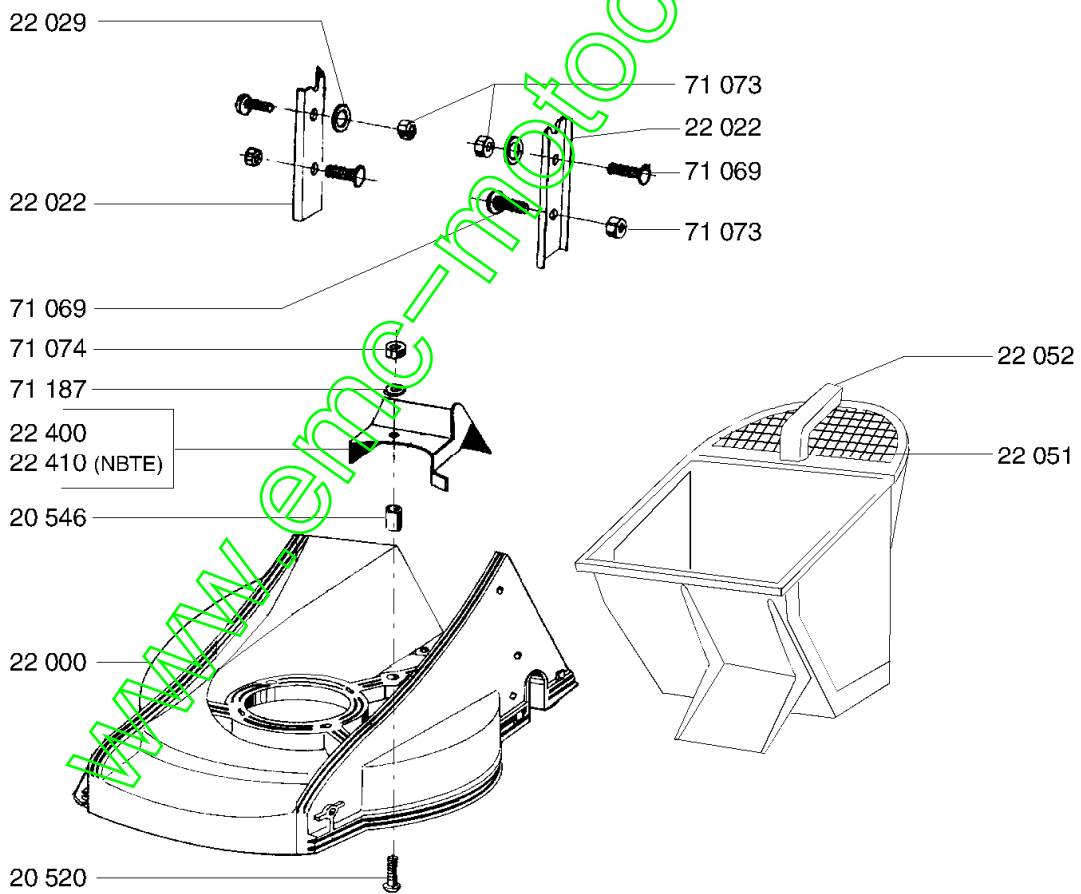
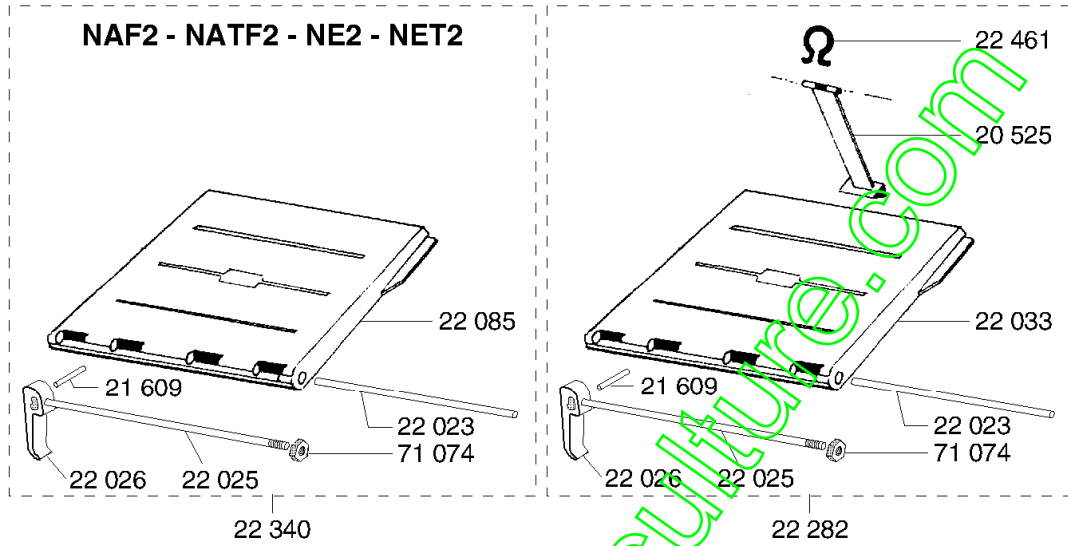

41 B1/V1

04-2000

Repère	Code Pièce	Désignation	Qté
20520	20520	VIS JAPY M8 X 45	1
20525	20525	SANGLE	1
20546	20546	ENTRETOISE	1
21609	21609	GOUPILLE SPI 5X22	1
22000	22000	CARCASSE EURO 41	1
22022	22022	GLISSIERE GUIDAGE	1
22023	22023	TUBE DE MAINTIEN	1
22025	22025	AXE 8 FILETE+MEPLAT	1
22026	22026	POIGNEE DE GUIDON	1
22029	22029	RDLE PL.B 6,5	1
22033	22033	*** Article remplacé ***	1
22051	22051	*** Article remplacé ***	1
22052	22052	POIGNEE VERROU	1
22085	22085	DEFLECT.EURO41 N.M.	1
22282	22282	DEFLECT+POIGNEE INF	1
22340	22340	DEFLECT+POIGNEE INF	1
22400	22400	CACHE REDUCTEUR	1
22410	22410	CACHE REDUCT.NBTE	1
22461	22461	OEILLET DEFLECTEUR	1
71069	71069	VIS J M 6X16	1
71073	71073	ECROU AUTOFR.HM6	1
71074	71074	ECROU AUTOFR.HM8	1
71187	71187	RDLE PL.A 8.4 ST	1

www.emc-motoculture.com

NA - NAF - NAF2 - NB - NC - NE - NE2 - NV

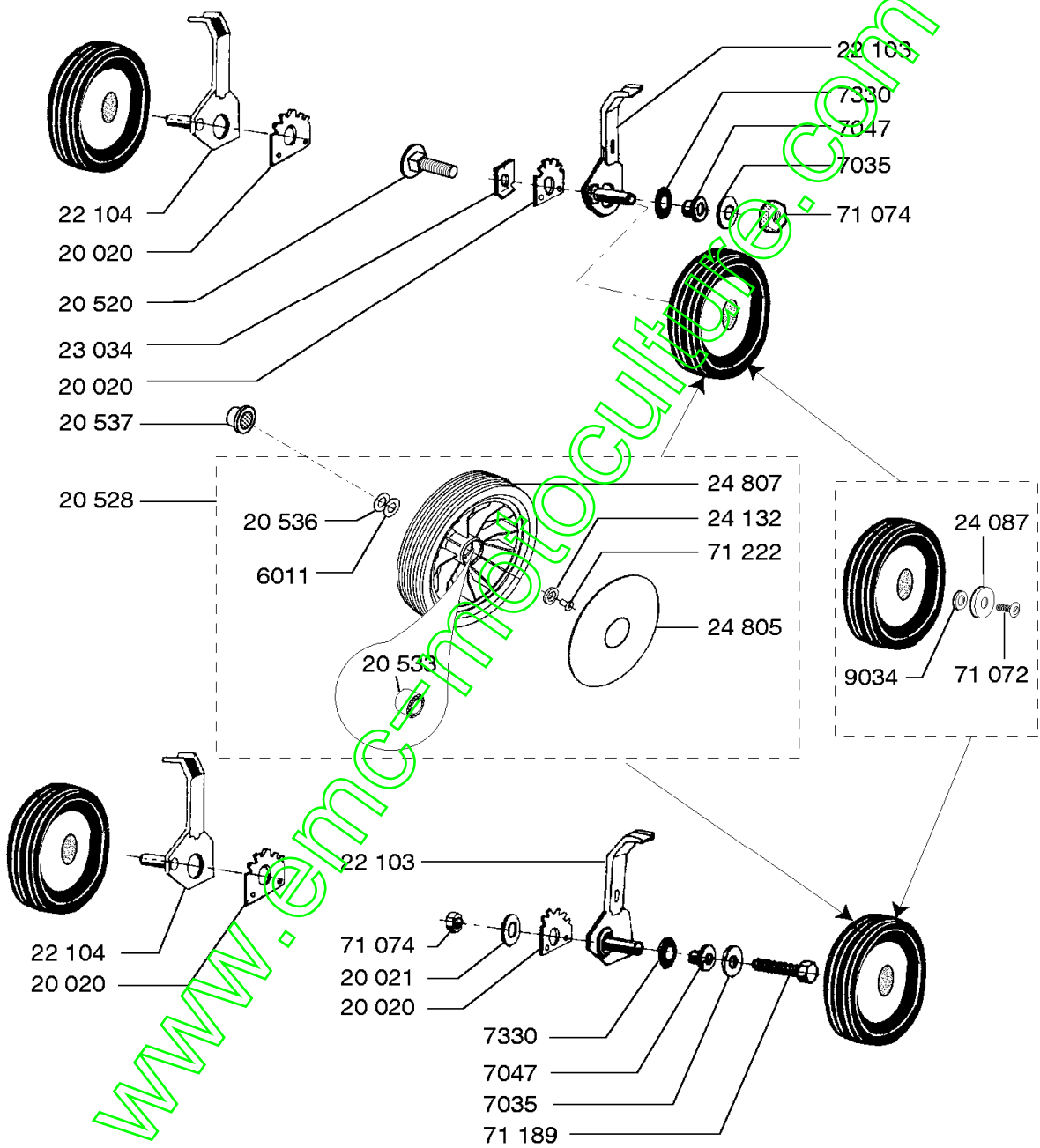

Repère	Code Pièce	Désignation	Qté
6011	6011	RONDELLE	1
7035	7035	RDLE PL.B 8,4	1
7047	7047	BAGUE NYLON	1
7330	7330	RONDELLE BELLEVILLE	1
9034	9034	ENTRETOISE PLASTIQ	1
20020	20020	DISQUE CRANTE	1
20021	20021	RDELLE APPUI AV	1
20520	20520	VIS JAPY M8 X 45	1
20528	20528	KIT ROUE 180/ROULT	1
20533	20533	ROULEMENT A BILLES	1
20536	20536	RDLE RESS. B12	1
20537	20537	BAGUE DE ROUE	1
22103	22103	ENS. H.D.C. GAUCHE	1
22104	22104	ENS. H.D.C. DROIT	1
23034	23034	TOLE D'APPUI AR.	1
24087	24087	RDLE DE PROTECTION	1
24132	24132	RONDELLE AXE ROUE	1
24805	24805	FLASQUE ROUE D.180	1
24807	24807	ROUE D180 RLT BILLE	1
71072	71072	VIS CHC M6X10	1
71074	71074	ECROU AUTOFR.HM8	1
71189	71189	VIS TH M8X40 8.8	1
71222	71222	VIS FHC/90 M6X12	1

www.emc-motoculture.com

NA - NAF - NAF 2

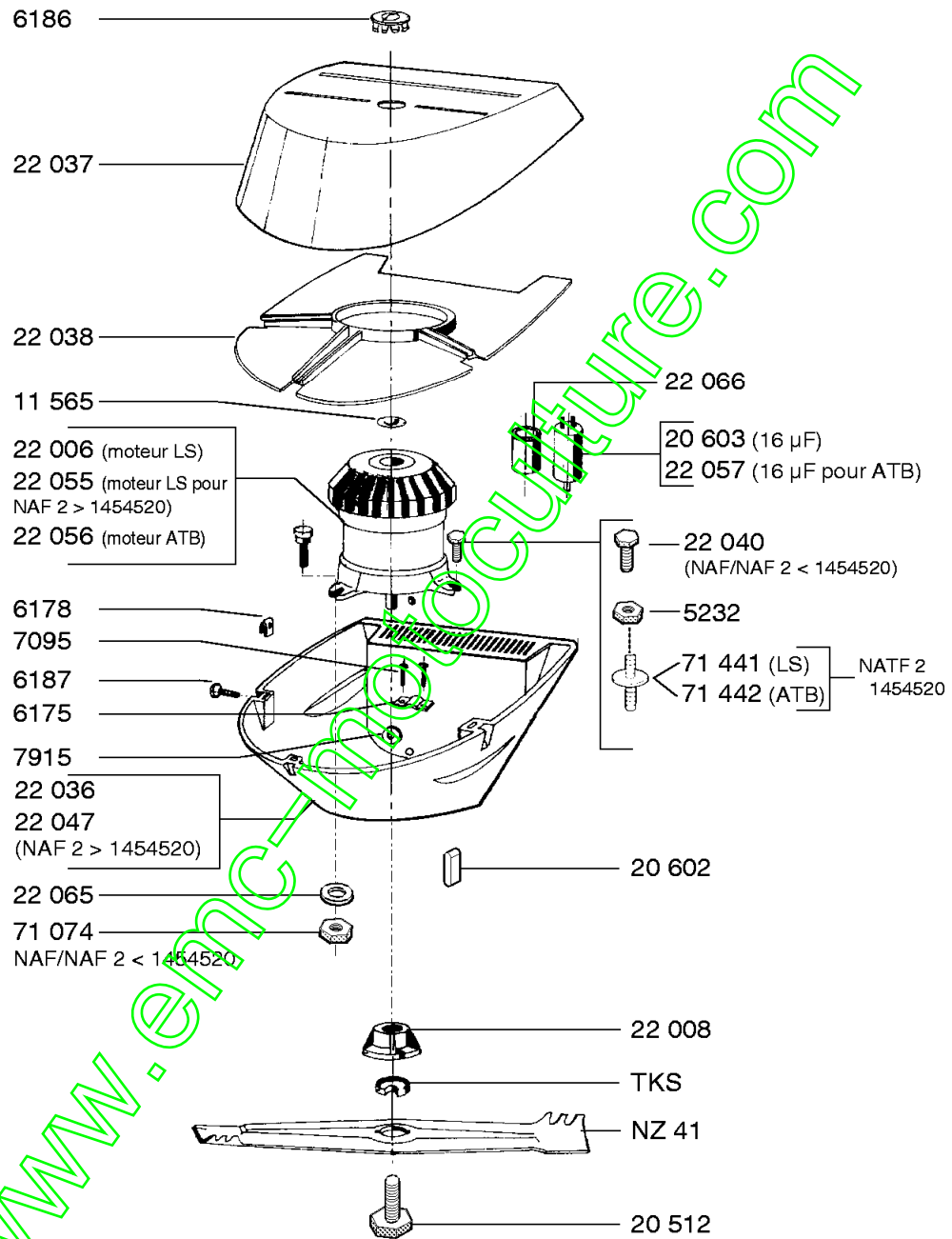

41 D2/V4

05-2001

Repère	Code Pièce	Désignation	Qté
NZ41	NZ41	LAME POUR EUROTONDOR 41 CM	1
TKS	TKS	5 ROND.D'ACCOUPL. 41-46-51 CM	1
5232	5232	ECROU AUTOFREIN HM6	1
6175	6175	SERRE-CABLE	1
6178	6178	ECROU 'RAPID'	1
6186	6186	HUBLLOT	1
6187	6187	VIS PARKER	1
7095	7095	VIS PARKER B 3,5X13	1
7915	7915	OEILLERE PASSAG.CAB	1
11565	11565	ETIQU.TEMOIN ROTAT.	1
20512	20512	VIS ISOLANTE COMPL.	1
20602	20602	CLAVETTE 5X5X25	1
20603	20603	CONDENSATEUR 16 MF	1
22006	22006	MOTEUR FREIN 1300W	1
22008	22008	ACCOUPLLEMENT	1
22036	22036	SOCLE DE CAPOT	1
22037	22037	COUVERCLE	1
22038	22038	SEPARATEUR	1
22040	22040	VIS ISOLANTE EURO41	1
22047	22047	SOCLE DU CAPOT 2000	1
22055	22055	*** Article remplacé ***	1
22056	22056	MOTEUR NAF2 ATB1300	1
22057	22057	CONDENSATEUR 16MF	1
22065	22065	RDLE D'APPUI	1
22066	22066	TUBE CALAGE CONDENS	1
71074	71074	ECROU AUTOFR.HM8	1
71441	71441	GOUJON EJ-PT K70	1
71442	71442	GOUJ.EJ. K70/M6-D.	1



Moteur électrique LEROY SOMMER  
NAF2 > 1454520 - NATF2 > 1458314

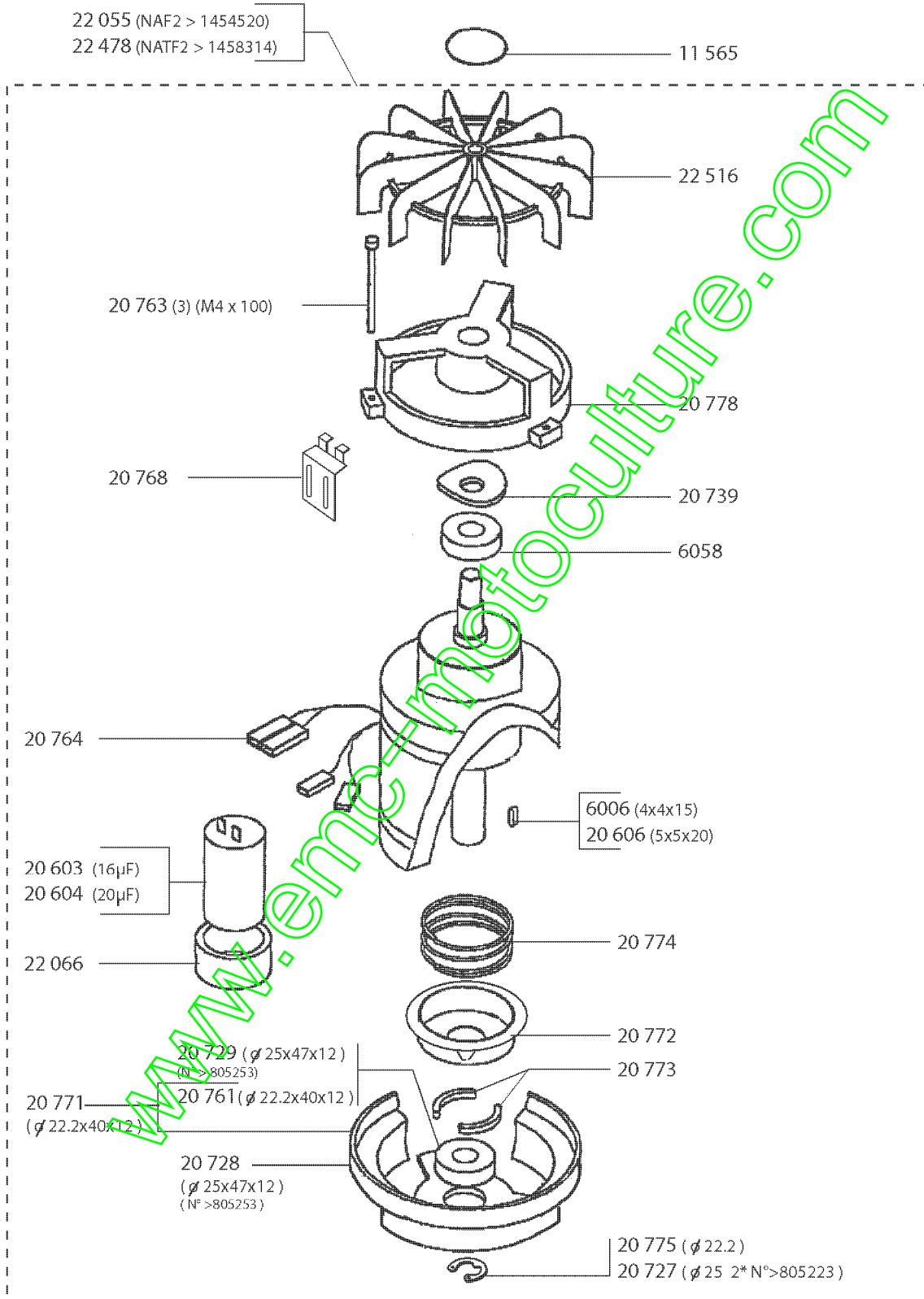

41 F2/V2

04-2009

Repère	Code Pièce	Désignation	Qté
6006	6006	CLAVETTE A 4X4X15	1
6058	6058	ROULEMENT A BILLES	1
11565	11565	ETIQU.TEMOIN ROTAT.	1
20603	20603	CONDENSATEUR 16 MF	1
20604	20604	CONDENSATEUR 20 MF	1
20606	20606	CLAVETTE 5X5X20	1
20727	20727	CIRCLIPS EXTERIEUR	1
20728	20728	FLASQUE AVANT	1
20729	20729	ROULEMENT 6005	1
20739	20739	RDELLE ELASTIQUE	1
20761	20761	ROULEMENT AVANT	1
20763	20763	TIGE LG 100	1
20764	20764	CONNECTEUR CLIPSE	1
20768	20768	PATTE SUPPORT	1
20771	20771	FLASQUE AVANT + RLT	1
20772	20772	CULASSE FREIN	1
20773	20773	SECTEURS FREIN	1
20774	20774	RESSORT FREIN	1
20775	20775	CIRCLIPS EXTERIEUR	1
20778	20778	FLASQUE ARRIERE N.M	1
22055	22055	*** Article remplacé ***	1
22066	22066	TUBE CALAGE CONDENS	1
22478	22478	MOTEUR 1500W	1
22516	22516	VENTIL.AILET.-1990	1

www.emc-motoculture.com

**Moteur électrique frein dans le bas**  
**NAF - NATF - NAF2 < 1454520 - NATF2 < 1458314**

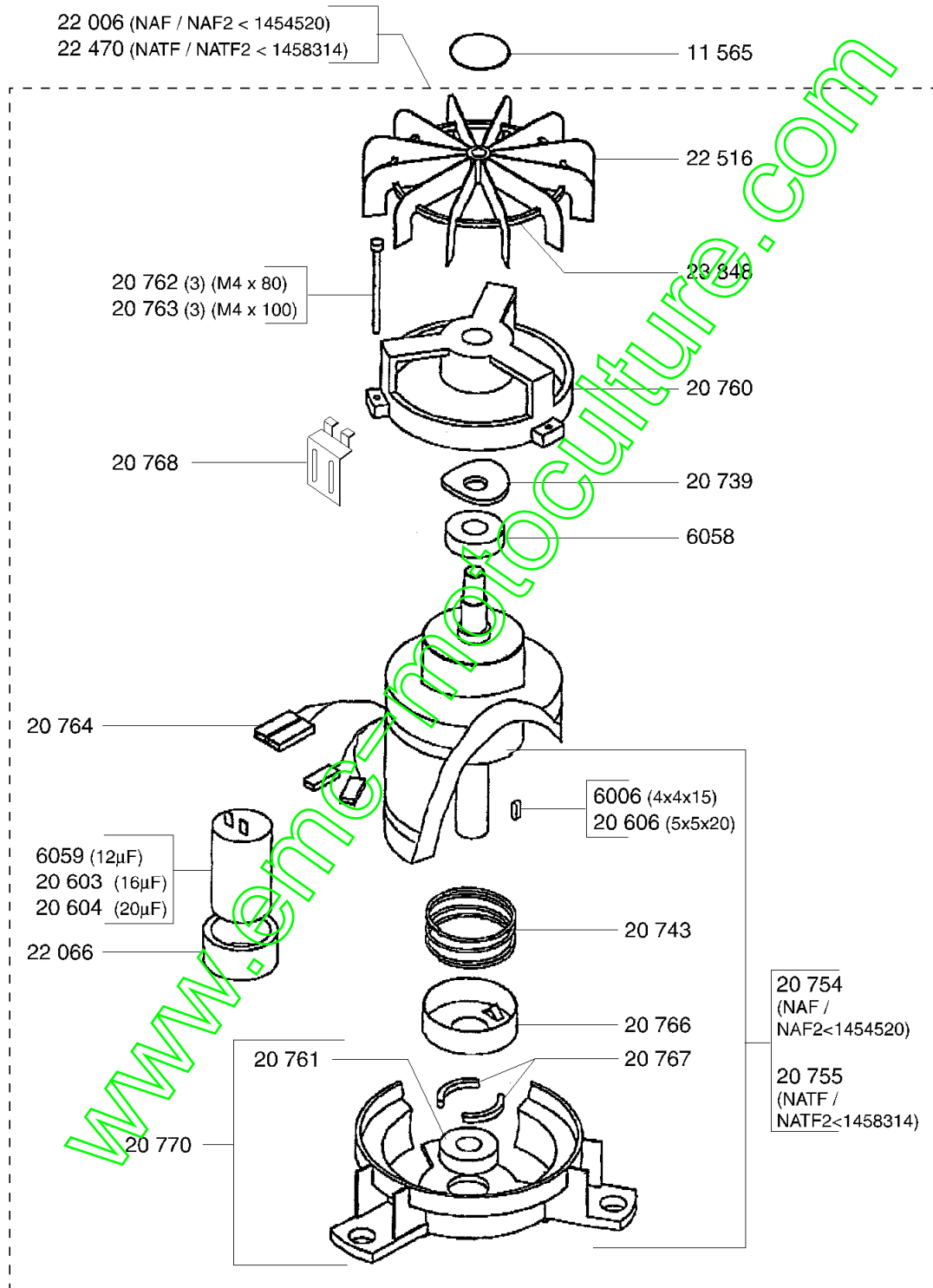

41 F1/V2

05-2001

Repère	Code Pièce	Désignation	Qté
6006	6006	CLAVETTE A 4X4X15	1
6058	6058	ROULEMENT A BILLES	1
6059	6059	CONDENS.12MF	1
11565	11565	ETIQU.TEMOIN ROTAT.	1
20603	20603	CONDENSATEUR 16 MF	1
20604	20604	CONDENSATEUR 20 MF	1
20606	20606	CLAVETTE 5X5X20	1
20739	20739	RDELLE ELASTIQUE	1
20743	20743	RESSORT	1
20754	20754	ENSEMBLE ROTOR NAF	1
20755	20755	ENSEMBLE ROTOR NATF	1
20760	20760	*** Article remplacé ***	1
20761	20761	ROULEMENT AVANT	1
20762	20762	TIGE LG 80	1
20763	20763	TIGE LG 100	1
20764	20764	CONNECTEUR CLIPSE	1
20766	20766	CULASSE MOBILE AV.	1
20767	20767	JEU 2 GARNIT.FREIN	1
20768	20768	PATTE SUPPORT	1
20770	20770	FLASQUE AV+ROULEMEN	1
22006	22006	MOTEUR FREIN 1300W	1
22066	22066	TUBE CALAGE CONDENS	1
22470	22470	MOTEUR FREIN 1500W	1
22516	22516	VENTIL.AILET.-1990	1
23848	23848	CAPOT VENTIL.1990	1

www.emc-motoculture.com

NA - NAF - NAF2 - NAT - NATF2 - NATF - NB - NBT - NBTE - NC - NDT -  
NE - NE2 - NET - NET2 - NV - NVT

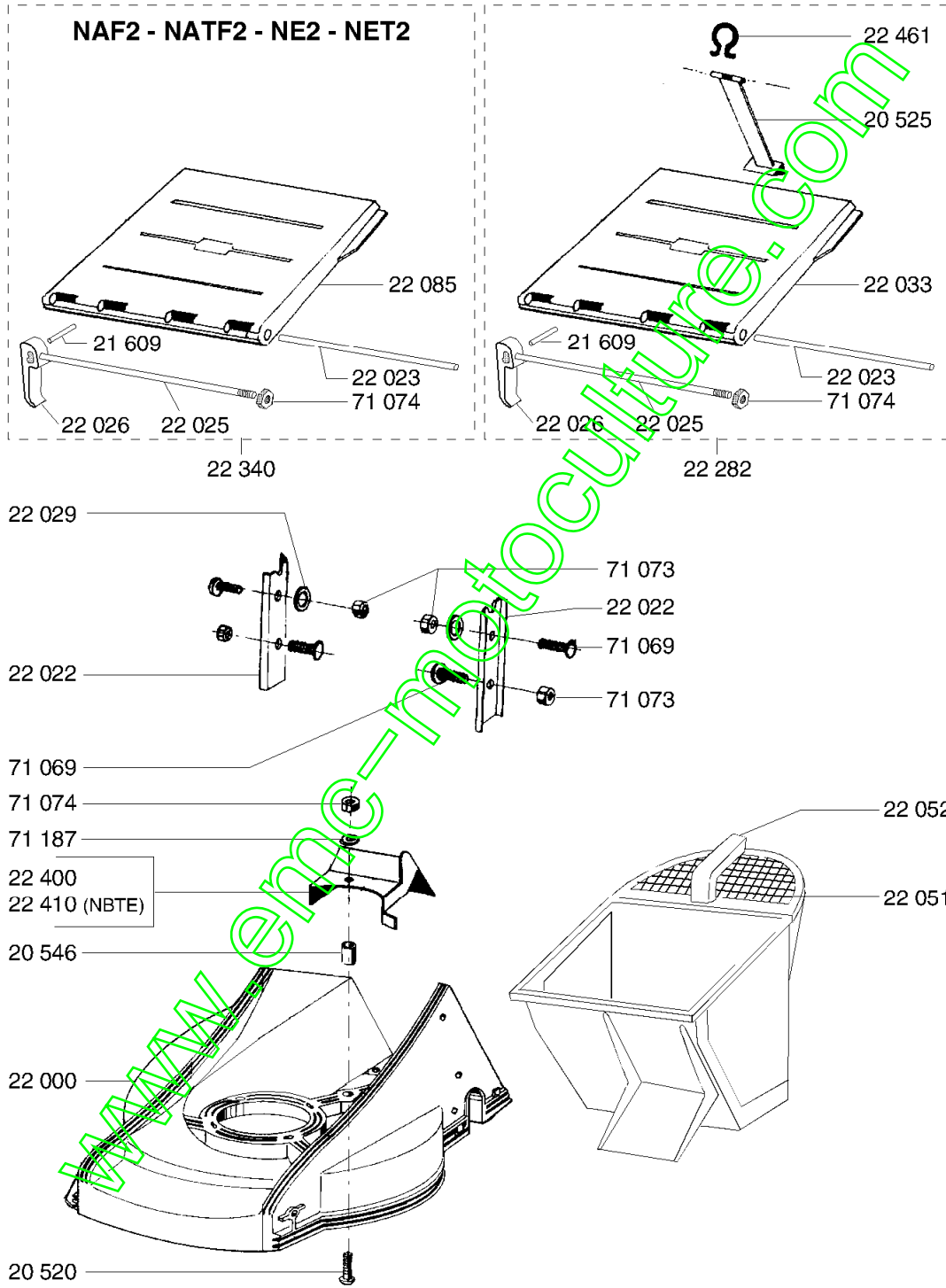

Repère	Code Pièce	Désignation	Qté
20520	20520	VIS JAPY M8 X 45	1
20525	20525	SANGLE	1
20546	20546	ENTRETOISE	1
21609	21609	GOUPILLE SPI 5X22	1
22000	22000	CARCASSE EURO 41	1
22022	22022	GLISSIERE GUIDAGE	1
22023	22023	TUBE DE MAINTIEN	1
22025	22025	AXE 8 FILETE+MEPLAT	1
22026	22026	POIGNEE DE GUIDON	1
22029	22029	RDLE PL.B 6,5	1
22033	22033	*** Article remplacé ***	1
22051	22051	*** Article remplacé ***	1
22052	22052	POIGNEE VERROU	1
22085	22085	DEFLECT.EURO41 N.M.	1
22282	22282	DEFLECT+POIGNEE INF	1
22340	22340	DEFLECT+POIGNEE INF	1
22400	22400	CACHE REDUCTEUR	1
22410	22410	CACHE REDUCT.NBTE	1
22461	22461	OEILLET DEFLECTEUR	1
71069	71069	VIS J M 6X16	1
71073	71073	ECROU AUTOFR.HM6	1
71074	71074	ECROU AUTOFR.HM8	1
71187	71187	RDLE PL.A 8.4 ST	1

www.emc-motoculture.com