

Repère	Référence	Désignation	Quantité
6060	6060	PINCE CABLE	1
7921	7921	DOUBLE BAGUE PE	1
7922	7922	ANNEAU CAOUTC.29X17	1
20594	20594	POULIE FLIP-FLAP	1
20595	20595	CROCHET FLIP-FLAP	1
20650	20650	COQUILLE INTERMED.	1
20652	20652	CYLINDRE DE GUIDAGE	1
20660	20660	COQUILLE EXTERIEURE	1
20663	20663	COUVERCLE	1
20666	20666	VIS EJ 3,5X13	1
20674	20674	GOUPILLE CYLIND.	1
21609	21609	GOUPILLE SPI 5X22	1
22016	22016	BRAS INF. GAUCHE	1
22017	22017	BRAS INF. DROIT	1
22018	22018	TUBE CENTRAL GUIDON	1
22025	22025	AXE 8 FILETE+MEPLAT	1
22026	22026	POIGNEE DE GUIDON	1
22027	22027	AXE 8 FILETE+MEPLAT	1
22049	22049	UNITE MISE MARCHÉ	1
22067	22067	BRIDE POUR EXCENTR.	1
22068	22068	ENTRETOISE GUIDON	1
22112	22112	POIGNEE SUP.MONTEE	1
22113	22113	GUIDON SUP.EURO 41	1
22125	22125	GUIDON SUP.VERNI	1
22221	22221	LEVIER CDE DISJONCT	1
22291	22291	DISJONCTEUR + ETIQ.	1
22292	22292	ENTRAINEUR+RESSORT	1
22460	22460	PINCE CABLE DOUBLE	1
71074	71074	ECROU AUTOFR.HM8	1
71185	71185	VIS TRCC M8X55 8.8	1



NAF

Repère	Référence	Désignation	Quantité
71187	71187	RDLE PL.A 8.4 ST	1

www.emc-motoculture.com

NA - NAF

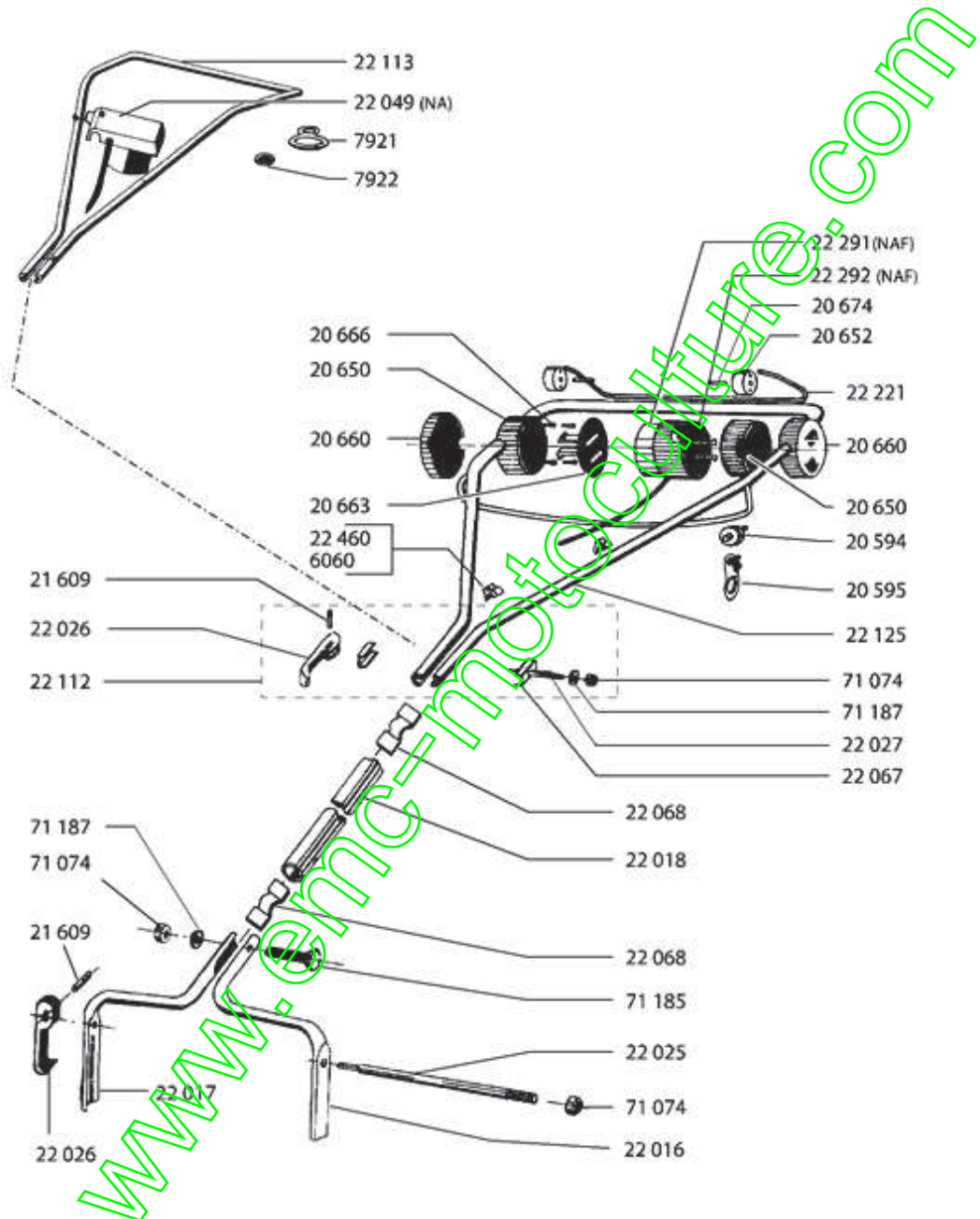

Repère	Référence	Désignation	Quantité
20520	20520	VIS JAPY M8 X 45	1
20525	20525	SANGLE	1
20546	20546	ENTRETOISE	1
21609	21609	GOUPILLE SPI 5X22	1
22000	22000	CARCASSE EURO 41	1
22022	22022	GLISSIERE GUIDAGE	1
22023	22023	TUBE DE MAINTIEN	1
22025	22025	AXE 8 FILETE+MEPLAT	1
22026	22026	POIGNEE DE GUIDON	1
22029	22029	RDLE PL.B 6,5	1
22051	22051	*** Article remplacé ***	1
22052	22052	POIGNEE VERROU	1
22085	22085	DEFLECT.EURO41 N.M.	1
22282	22282	DEFLECT+POIGNEE INF	1
22340	22340	DEFLECT+POIGNEE INF	1
22400	22400	CACHE REDUCTEUR	1
22410	22410	CACHE REDUCT.NBTE	1
22461	22461	OEILLET DEFLECTEUR	1
71069	71069	VIS J M 6X16	1
71073	71073	ECROU AUTOFR.HM6	1
71074	71074	ECROU AUTOFR.HM8	1
71187	71187	RDLE PL.A 8.4 ST	1

www.eric-motoculture.com

NA - NAF - NAF2 - NAT - NATF2 - NATF - NB - NBT - NBTE - NC - NDT -
NE - NE2 - NET - NET2 - NV - NVT

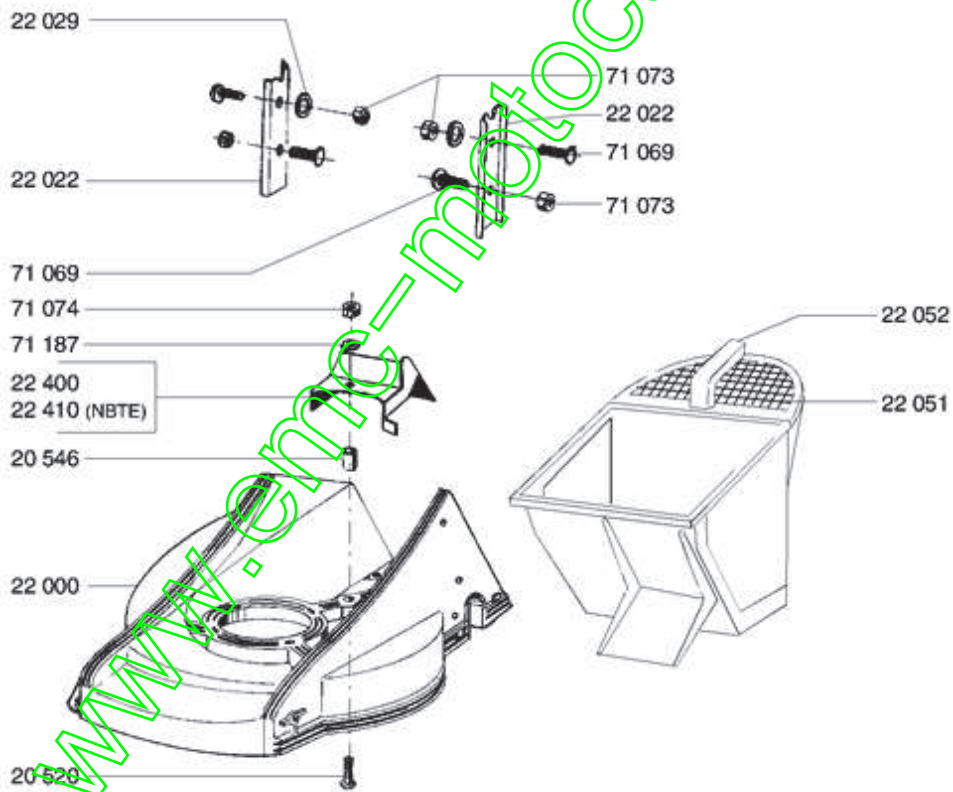
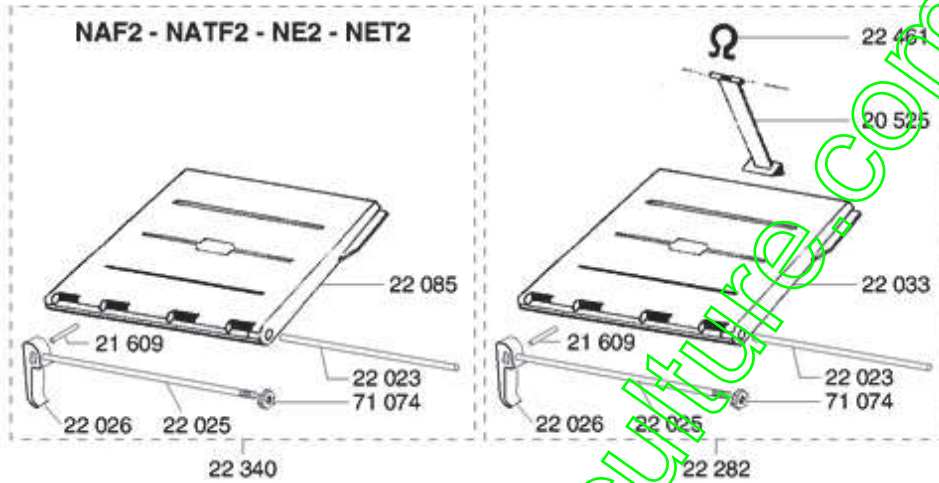

41 B1/V1

04 2000

Repère	Référence	Désignation	Quantité
6011	6011	RONDELLE	1
7035	7035	RDLE PL.B 8,4	1
7047	7047	BAGUE NYLON	1
7330	7330	RONDELLE BELLEVILLE	1
9034	9034	ENTRETOISE PLASTIQ	1
20020	20020	DISQUE CRANTE	1
20021	20021	RDELLE APPUI AV	1
20520	20520	VIS JAPY M8 X 45	1
20528	20528	KIT ROUE 180/ROULT	1
20533	20533	ROULEMENT A BILLES	1
20536	20536	RDLLE RESS. B12	1
20537	20537	BAGUE DE ROUE	1
22103	22103	ENS. H.D.C. GAUCHE	1
22104	22104	ENS. H.D.C. DROIT	1
23034	23034	TOLE D'APPUI AR.	1
24087	24087	RDLE DE PROTECTION	1
24132	24132	RONDELLE AXE ROUE	1
24805	24805	FLASQUE ROUE D.180	1
24807	24807	ROUE D180 RL1 BILLE	1
71072	71072	VIS CHC M6X10	1
71074	71074	ECROU AUTOFR.HM8	1
71189	71189	VIS TH M8X40 8.8	1
71222	71222	VIS FHC/90 M6X12	1

www.emo-motoculture.com

NA - NAF - NAF2 - NB - NC - NE - NE2 - NV

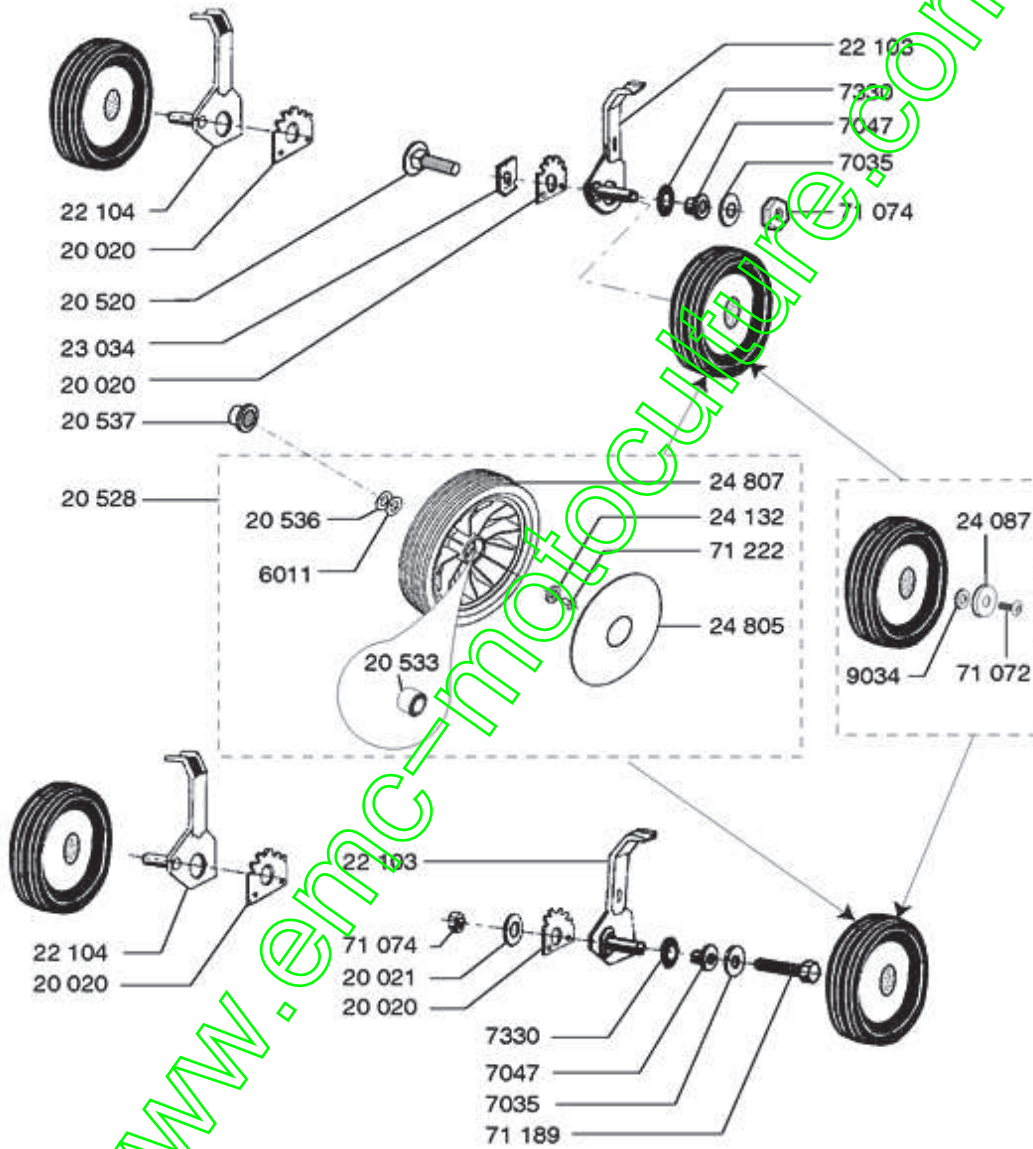

Repère	Référence	Désignation	Quantité
NZ41	NZ41	LAME NA,NAT,NB,NC	1
TKS	TKS	P.DE 5 ROND.ACCOUBL	1
5232	5232	ECROU AUTOFREIN HM6	1
6175	6175	SERRE-CABLE	1
6178	6178	ECROU 'RAPID'	1
6186	6186	HUBLOT	1
6187	6187	VIS PARKER	1
7095	7095	VIS PARKER B 3,5X13	1
7915	7915	OEILLERE PASSAG.CAB	1
11565	11565	ETIQU.TEMOIN ROTAT.	1
20512	20512	VIS ISOLANTE COMPL.	1
20602	20602	CLAVETTE 5X5X25	1
20603	20603	CONDENSATEUR 16 MF	1
22006	22006	MOTEUR FREIN 1300W	1
22008	22008	ACCOUPEMENT	1
22036	22036	SOCLE DE CAPOT	1
22037	22037	COUVERCLE	1
22038	22038	SEPARATEUR	1
22040	22040	VIS ISOLANTE EURO41	1
22047	22047	SOCLE DU CAPOT 2000	1
22055	22055	*** Article remplacé ***	1
22056	22056	MOTEUR NAF2 ATB1300	1
22057	22057	CONDENSATEUR 16MF	1
22065	22065	RDLE D'APPUI	1
22066	22066	TUBE CALAGE CONDENS	1
71074	71074	ECROU AUTOFR.HM8	1
71441	71441	GOUJON EJ-PT K70	1
71442	71442	GOUJ.EJ. K70/M6-D.	1

NA - NAF - NAF 2

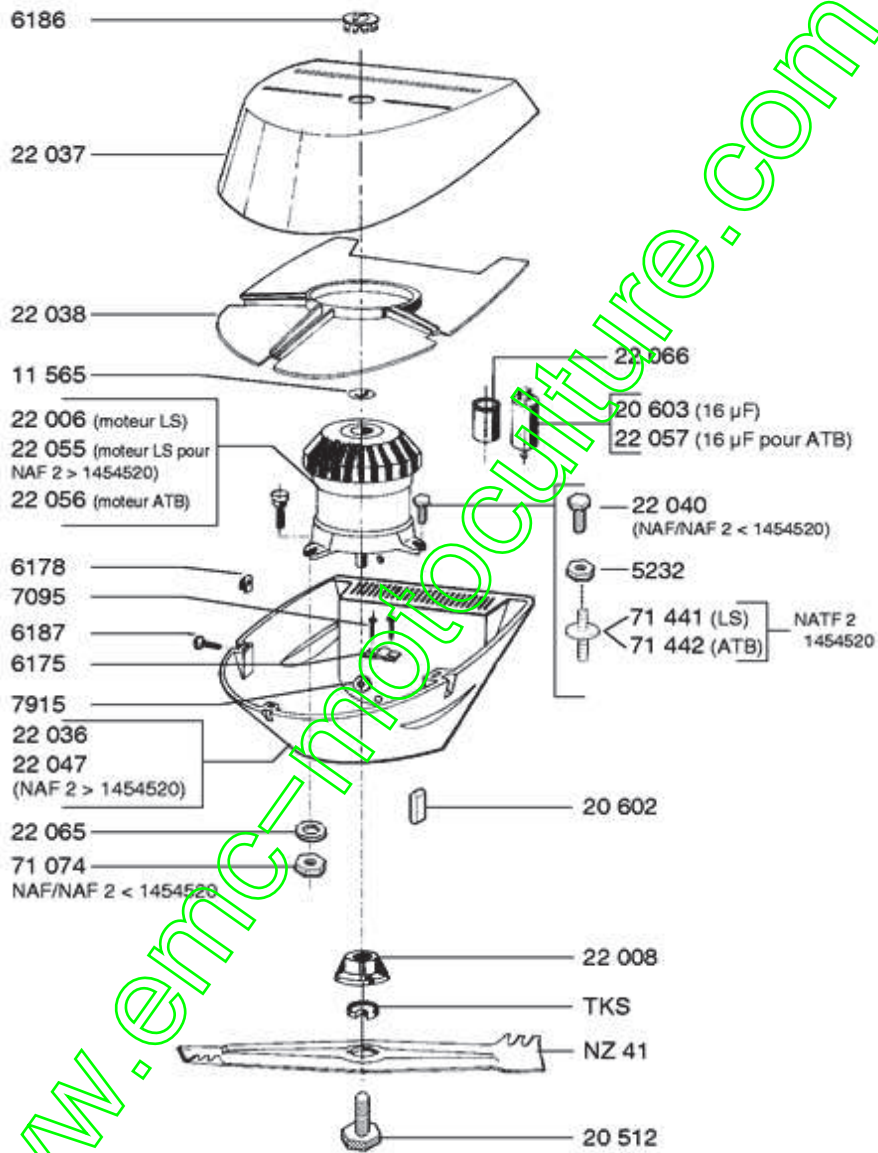

Repère	Référence	Désignation	Quantité
6006	6006	CLAVETTE A 4X4X15	1
6058	6058	ROULEMENT A BILLES	1
6059	6059	CONDENS.12MF	1
11565	11565	ETIQU.TEMOIN ROTAT.	1
20603	20603	CONDENSATEUR 16 MF	1
20604	20604	CONDENSATEUR 20 MF	1
20606	20606	CLAVETTE 5X5X20	1
20739	20739	RDELLE ELASTIQUE	1
20743	20743	RESSORT	1
20754	20754	ENSEMBLE ROTOR NAF	1
20755	20755	ENSEMBLE ROTOR NATF	1
20760	20760	*** Article remplacé ***	1
20761	20761	ROULEMENT AVANT	1
20762	20762	TIGE LG 80	1
20763	20763	TIGE LG 100	1
20764	20764	CONNECTEUR CLIPSE	1
20766	20766	CULASSE MOBILE AV.	1
20767	20767	JEU 2 GARNIT.FREIN	1
20768	20768	PATTE SUPPORT	1
20770	20770	FLASQUE AV+ROULEMEN	1
22006	22006	MOTEUR FREIN 1300W	1
22066	22066	TUBE CALAGE CONDENS	1
22470	22470	MOTEUR FREIN 1500W	1
22516	22516	VENTIL.AILET.-1990	1
23848	23848	CAPOT VENTIL.1990	1

Moteur électrique frein dans le bas
 NAF - NATF - NAF2 < 1454520 - NATF2 < 1458314

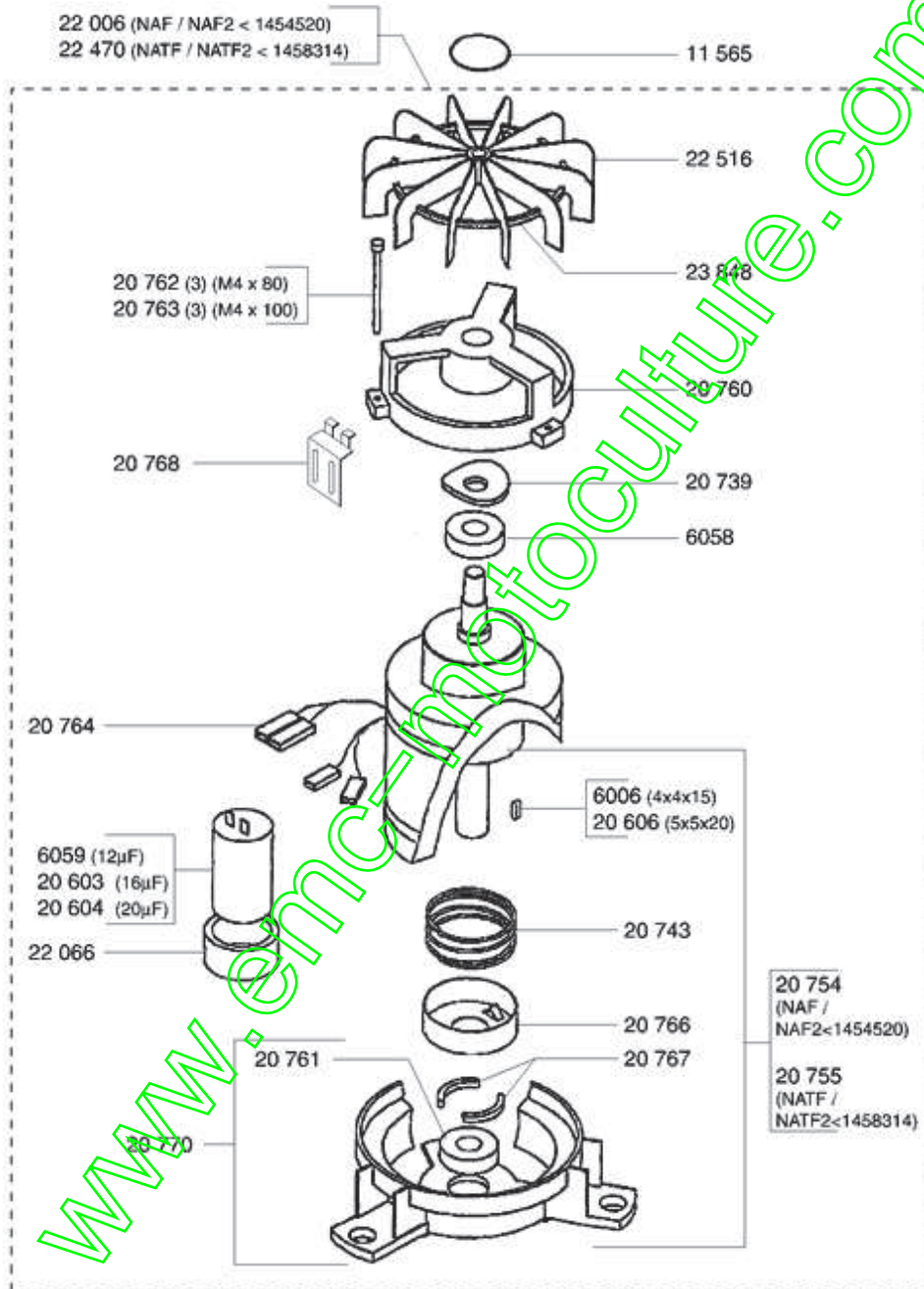

41 F1V2

06-2021

Repère	Référence	Désignation	Quantité
20520	20520	VIS JAPY M8 X 45	1
20525	20525	SANGLE	1
20546	20546	ENTRETOISE	1
21609	21609	GOUPILLE SPI 5X22	1
22000	22000	CARCASSE EURO 41	1
22022	22022	GLISSIERE GUIDAGE	1
22023	22023	TUBE DE MAINTIEN	1
22025	22025	AXE 8 FILETE+MEPLAT	1
22026	22026	POIGNEE DE GUIDON	1
22029	22029	RDLE PL.B 6,5	1
22051	22051	*** Article remplacé ***	1
22052	22052	POIGNEE VERROU	1
22085	22085	DEFLECT.EURO41 N.M.	1
22282	22282	DEFLECT+POIGNEE INF	1
22340	22340	DEFLECT+POIGNEE INF	1
22400	22400	CACHE REDUCTEUR	1
22410	22410	CACHE REDUCT.NBTE	1
22461	22461	OEILLET DEFLECTEUR	1
71069	71069	VIS J M 6X16	1
71073	71073	ECROU AUTOFR.HM6	1
71074	71074	ECROU AUTOFR.HM8	1
71187	71187	RDLE PL.A 8.4 ST	1

www.eric-motoculture.com

NA - NAF - NAF2 - NAT - NATF2 - NATF - NB - NBT - NBTE - NC - NDT -
NE - NE2 - NET - NET2 - NV - NVT

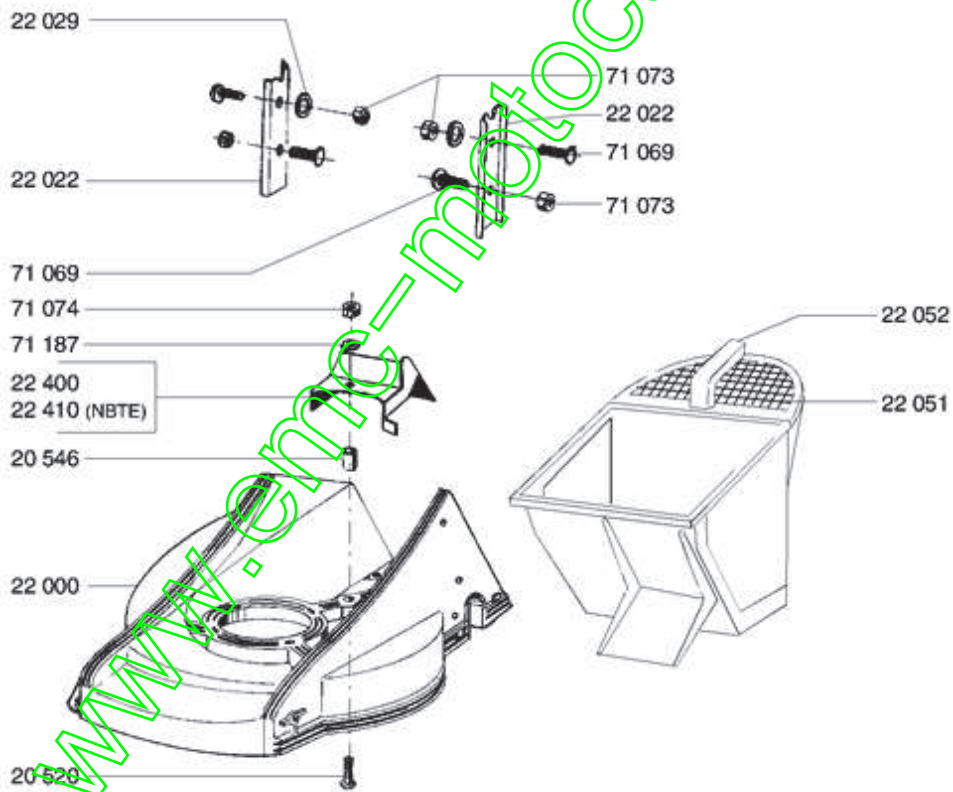
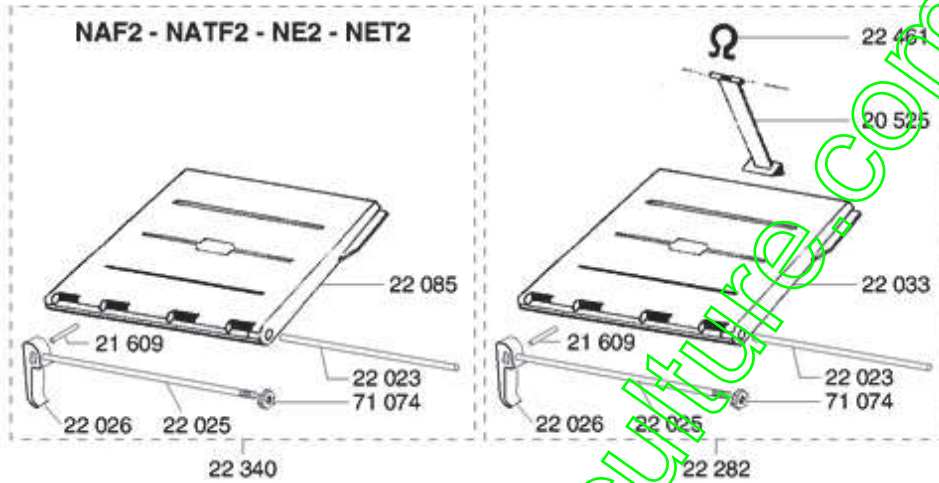

41 B1/V1

04 2000