

Repère	Référence	Désignation	Quantité
1607	1607	ECROU AUTOFREIN HM5	1
5005	5005	VIS TAP-TITE HM5X10	1
20650	20650	COQUILLE INTERMED.	1
20652	20652	CYLINDRE DE GUIDAGE	1
20660	20660	COQUILLE EXTERIEURE	1
20663	20663	COUVERCLE	1
20664	20664	CORPS EMBRAYAGE	1
20665	20665	EXCENTRIQUE ENTRAIN	1
20666	20666	VIS EJ 3,5X13	1
20674	20674	GOUPILLE CYLIND.	1
21609	21609	GOUPILLE SPI 5X22	1
22016	22016	BRAS INF. GAUCHE	1
22017	22017	BRAS INF. DROIT	1
22018	22018	TUBE CENTRAL GUIDON	1
22019	22019	ENS BOITIER CDE	1
22025	22025	AXE 8 FILETE+MEPLAT	1
22026	22026	POIGNEE DE GUIDON	1
22027	22027	AXE 8 FILETE+MEPLAT	1
22044	22044	EQUERRE SERRE-GAINE	1
22067	22067	BRIDE POUR EXCENTR.	1
22068	22068	ENTRETOISE GUIDON	1
22112	22112	POIGNEE SUP.MONTEE	1
22134	22134	MANETTE SECURITE	1
22135	22135	MANETTE GAZ B/S	1
22136	22136	MANETTE GAZ NB/NBT	1
22137	22137	MANETTE NV/NVT	1
22142	22142	LEVIER CDE GAZ SURM	1
22143	22143	LEVIER CDE EMBR.SUR	1
22148	22148	ENS.CAME MONTE	1
22149	22149	ENS.LANCEUR MOT.41T	1

Repère	Référence	Désignation	Quantité
22150	22150	PIVOT ENTRAINEMENT	1
22154	22154	MANETTE CDE GAZ B&S	1
22155	22155	MANET.CDE GAZ TECNA	1
22156	22156	ENTRAINEUR CABLE FR	1
22163	22163	RESSORT RAPPEL LEV.	1
22166	22166	TRANSMIS.GAZ B&S	1
22167	22167	TRANSMIS.GAZ TECNA	1
22168	22168	TRANSMIS.FREIN SUZU	1
22170	22170	CORPS ARRET LAME	1
22181	22181	TRANSMIS.FR.MOTEUR	1
22301	22301	GUIDON SUP.NBTE	1
22325	22325	GUIDON SUPERIEUR EU	1
22460	22460	PINCE CABLE DOUBLE	1
22462	22462	CDE EMBRAYAGE NBTE	1
22467	22467	ENS.CABLE + GAINÉ	1
22469	22469	LEVIER CDE EMBRAY	1
71051	71051	VIS EJOT-PT KA40X14	1
71074	71074	ECROU AUTOFR.HM8	1
71185	71185	VIS TRCC M8X55 8.8	1
71187	71187	RDLE PLA 8.4 ST	1

www.emc-motoculture.com

NBT - NDT - NET - NVT

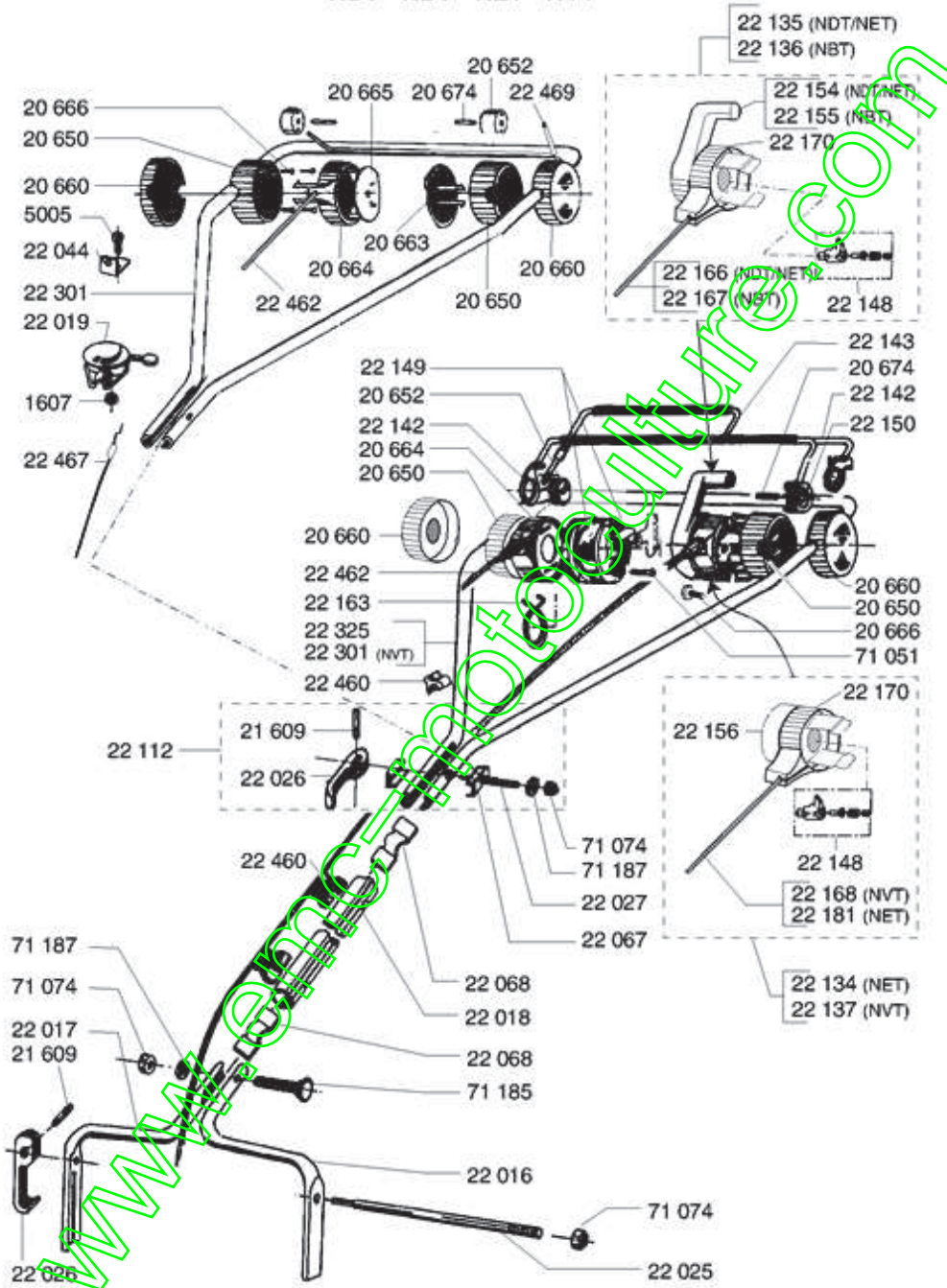

41 A4/V1

04.2000

Repère	Référence	Désignation	Quantité
20520	20520	VIS JAPY M8 X 45	1
20525	20525	SANGLE	1
20546	20546	ENTRETOISE	1
21609	21609	GOUPILLE SPI 5X22	1
22000	22000	CARCASSE EURO 41	1
22022	22022	GLISSIERE GUIDAGE	1
22023	22023	TUBE DE MAINTIEN	1
22025	22025	AXE 8 FILETE+MEPLAT	1
22026	22026	POIGNEE DE GUIDON	1
22029	22029	RDLE PL.B 6,5	1
22051	22051	*** Article remplacé ***	1
22052	22052	POIGNEE VERROU	1
22085	22085	DEFLECT.EURO41 N.M.	1
22282	22282	DEFLECT+POIGNEE INF	1
22340	22340	DEFLECT+POIGNEE INF	1
22400	22400	CACHE REDUCTEUR	1
22410	22410	CACHE REDUCT.NBTE	1
22461	22461	OEILLET DEFLECTEUR	1
71069	71069	VIS J M 6X16	1
71073	71073	ECROU AUTOFR.HM6	1
71074	71074	ECROU AUTOFR.HM8	1
71187	71187	RDLE PL.A 8.4 ST	1

www.eric-motoculture.com

NA - NAF - NAF2 - NAT - NATF2 - NATF - NB - NBT - NBTE - NC - NDT -
NE - NE2 - NET - NET2 - NV - NVT

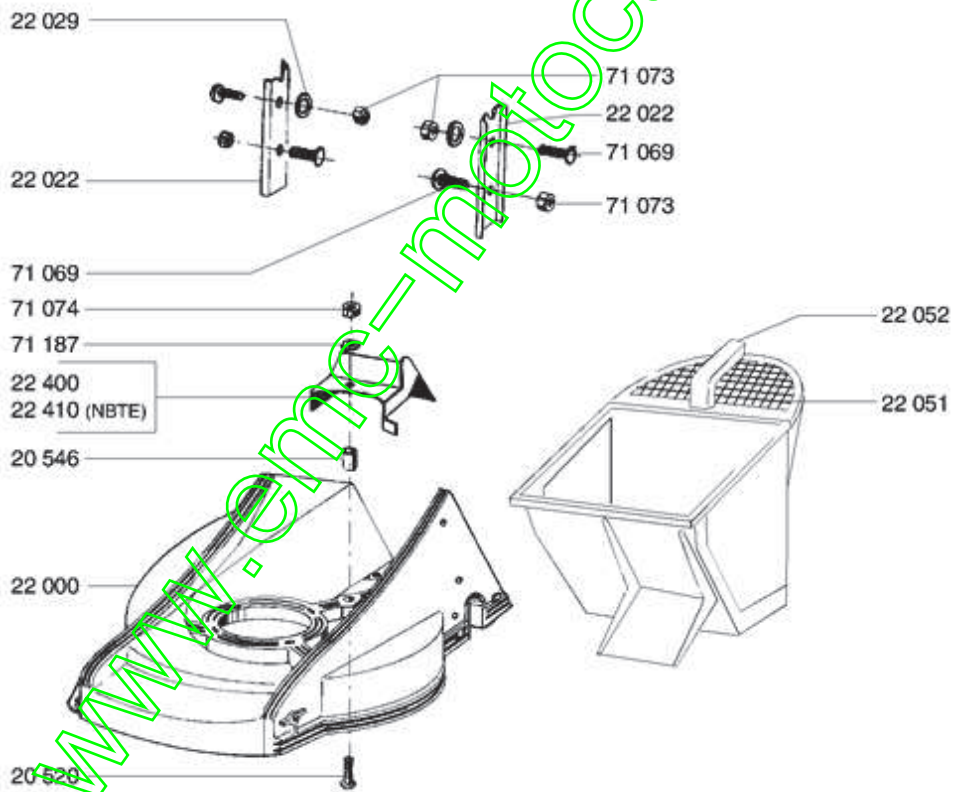
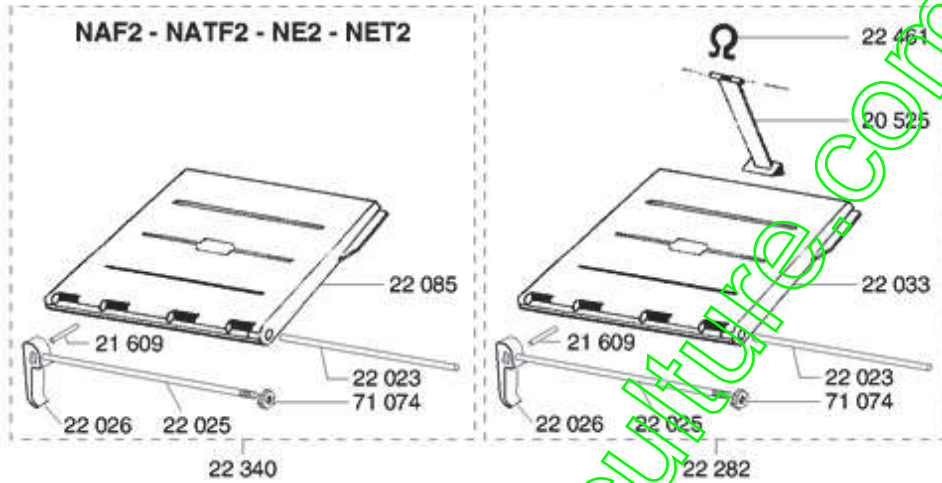

41 B1/V1

04 2000

Repère	Référence	Désignation	Quantité
1510	1510	CIRCLIPS DIN 47	1
5015	5015	DOUILLE A AIGUILLES	1
5016	5016	ANNEAU TRUARC EXT	1
5019	5019	BAGUE AXE ROUE	1
5067	5067	RONDELLE BELLEVILLE	1
5327	5327	CLIQUET	1
5329	5329	RESSORT RAPPEL CLIQ	1
5511	5511	RDLE PROT.CLIQUET	1
5733	5733	ROUE LIBRE DROITE	1
5734	5734	ROUE LIBRE GAUCHE	1
6011	6011	RONDELLE	1
7035	7035	RDLE PL.B 8,4	1
7047	7047	BAGUE NYLON	1
7330	7330	RONDELLE BELLEVILLE	1
9034	9034	ENTRETOISE PLASTIQ	1
20020	20020	DISQUE CRANTE	1
20021	20021	RDELLE APPUI AV	1
20393	20393	ROUE 200 COMPLETE	1
20528	20528	KIT ROUE 180/ROULT	1
20533	20533	ROULEMENT A BILLES	1
20535	20535	CACHE ROUE	1
20536	20536	RDLE RESS. B12	1
20537	20537	BAGUE DE ROUE	1
20547	20547	BAGUE 15 X 20 X 20	1
20551	20551	PIGNON CREUX	1
21609	21609	GOUPILLE SPI 5X22	1
22103	22103	ENS. H.D.C. GAUCHE	1
22104	22104	ENS. H.D.C. DROIT	1
22258	22258	HDC COMPLETE AR.G.	1
22259	22259	HDC COMPLETE AR.D.	1

Repère	Référence	Désignation	Quantité
22260	22260	H.D.C. COMPL.AR.G.	1
22261	22261	H.D.C COMPL.AR.D.	1
24087	24087	RDLE DE PROTECTION	1
24132	24132	RONDELLE AXE ROUE	1
24805	24805	FLASQUE ROUE D.180	1
24807	24807	ROUE D180 RLT BILLE	1
71070	71070	VIS J M 8X30	1
71072	71072	VIS CHC M6X10	1
71074	71074	ECROU AUTOFR.HM8	1
71075	71075	RDLE PLATE M 6N	1
71189	71189	VIS TH M8X40 8.8	1
71222	71222	VIS FHC/90 M6X12	1

www.emc-motoculture.com

NAT - NATF - NATF2 - NBT - NBTE - NDT - NET - NET2 - NVT

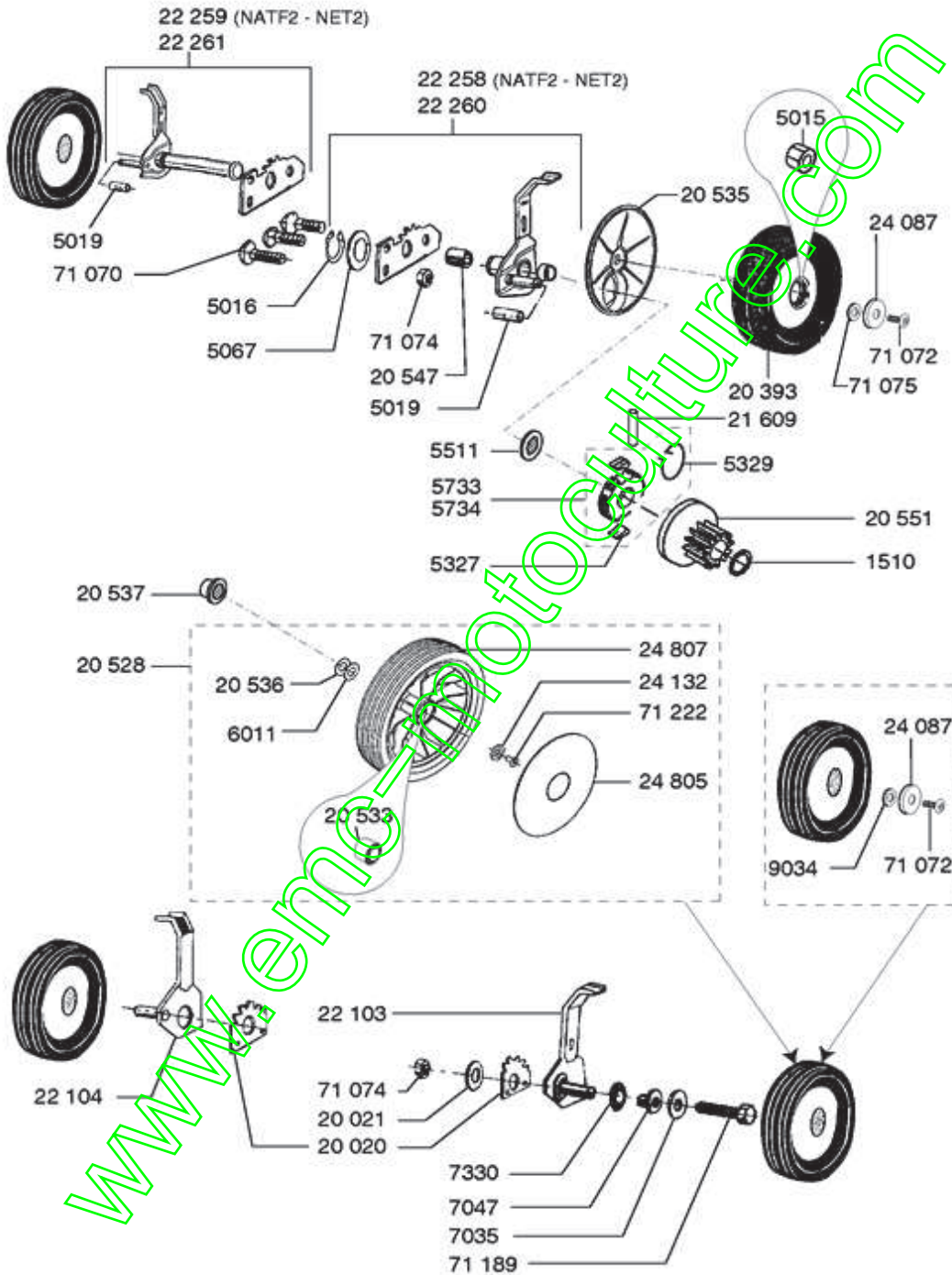

41 C2/V2

04-2000

Repère	Référence	Désignation	Quantité
NZ41	NZ41	LAME NA,NAT,NB,NC	1
TKS	TKS	P.DE 5 ROND.ACCOUBL	1
2017	2017	RONDELLE GROWER	1
2244	2244	RONDELLE GROWER	1
5305	5305	ANNEAUX TRUARCS CR.	1
7038	7038	VIS M8X35	1
7337	7337	CLAVET.15,72X4X6,5	1
7341	7341	RONDELLE DE SERRAGE	1
7342	7342	BOULON SERRAGE LAME	1
20065	20065	SUPPORT CAPOT QC	1
22007	22007	MOT.TECNA PRISMA 37	1
22010	22010	VIS LAME 3/8-24	1
22011	22011	VIS CHC M8X20	1
22032	22032	VIS CHC M8X35	1
22201	22201	ECHANGEUR THERMIQUE	1
22406	22406	GUIDE AVANT	1
22466	22466	ACCOUPLEM.41 TH. TR.	1
22474	22474	MOT.TECNA PRISMA 37	1
22475	22475	MOTEUR SPRINT 375	1
23859	23859	MOT SUZUKI M121X FR	1
71067	71067	VIS HM 8X75 DIN933	1
71074	71074	ECROU AUTOFR.HM8	1
71125	71125	VIS CHC M 8 X 65	1

www.emo-motoculture.com

NBT - NBTE - NDT - NET - NET2 - NVT

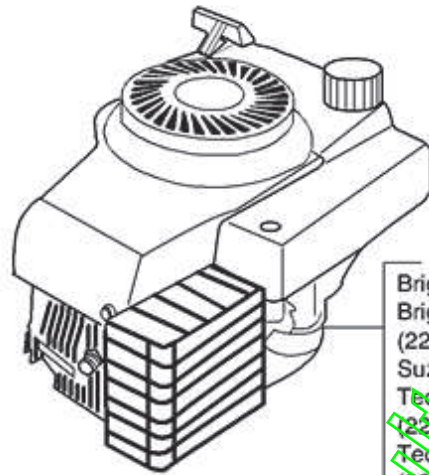

Briggs & Stratton XM35 (NDT)
 Briggs & Stratton Sprint 375
 (22 475 / NET - NET 2)
 Suzuki 12 MX (23 859 / NVT)
 Tecumseh prisma 37L
 (22 607 / NBT)
 Tecumseh prisma 37ES
 (22 474 / NBTE)

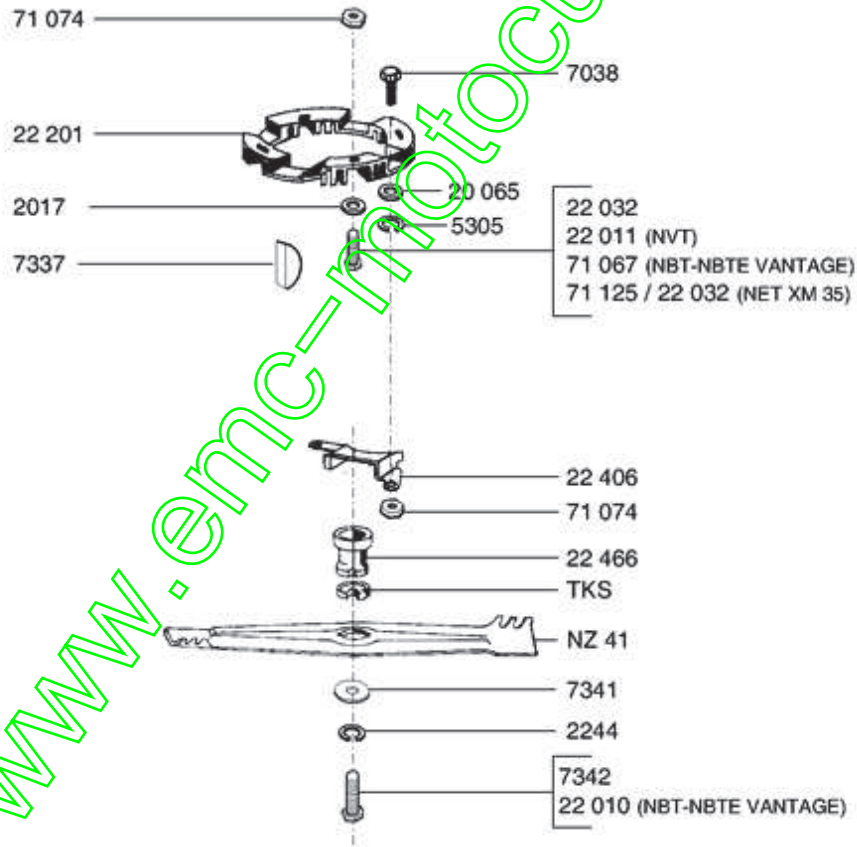

41 D3/V3

11-2001

Repère	Référence	Désignation	Quantité
1607	1607	ECROU AUTOFREIN HM5	1
2235	2235	RDLE PL.A 6,4	1
5232	5232	ECROU AUTOFREIN HM6	1
9010	9010	COURROIE 10X6X755	1
20044	20044	RDELLE EXTERIEURE	1
20047	20047	RDELLE PLEINE	1
20552	20552	GOUPILLE SPI.5 X 32	1
20553	20553	ROUE HELICOIDALE	1
20554	20554	BAGUE C15/21 X 16	1
20555	20555	VIS SANS FIN	1
20557	20557	BAGUE C 10/15 X 16	1
20558	20558	BAGUE C10/15 X 10	1
20559	20559	CIRCLIPS 10	1
20561	20561	RDELLE RESS. A10	1
20562	20562	DEMI-CARTER REDUCT.	1
20563	20563	VIS TF M5 X 12	1
20564	20564	RDELLE PLATE 5,5	1
20617	20617	AXE REDUCTEUR N.V.	1
20618	20618	BUTEE A AIGUILLES	1
20619	20619	CONTREPLAQUE	1
20691	20691	GOUPILLE 3 X 16	1
21036	21036	RDLE PL. A10,5	1
21609	21609	GOUPILLE SPI 5X22	1
22267	22267	REDUCTEUR 41 + AXE	1
22402	22402	AXE D'ENTRAINEMENT	1
22403	22403	LEVIER EMBRAYAGE	1
22404	22404	ENTRETOISE LEVIER	1
22405	22405	GUIDE ARRIERE	1
22407	22407	APPUI DE GAINÉ	1
22455	22455	POULIE REDUCTEUR	1

Repère	Référence	Désignation	Quantité
22456	22456	VIS H M 6X40	1
24728	24728	RESSORT D'EMBRAYAGE	1
71070	71070	VIS J M 8X30	1
71074	71074	ECROU AUTOFR.HM8	1
71187	71187	RDLE PL.A 8.4 ST	1
71189	71189	VIS TH M8X40 8.8	1

www.emc-motoculture.com

NBT - NBTE - NDT - NET - NVT - NAT - NAFT

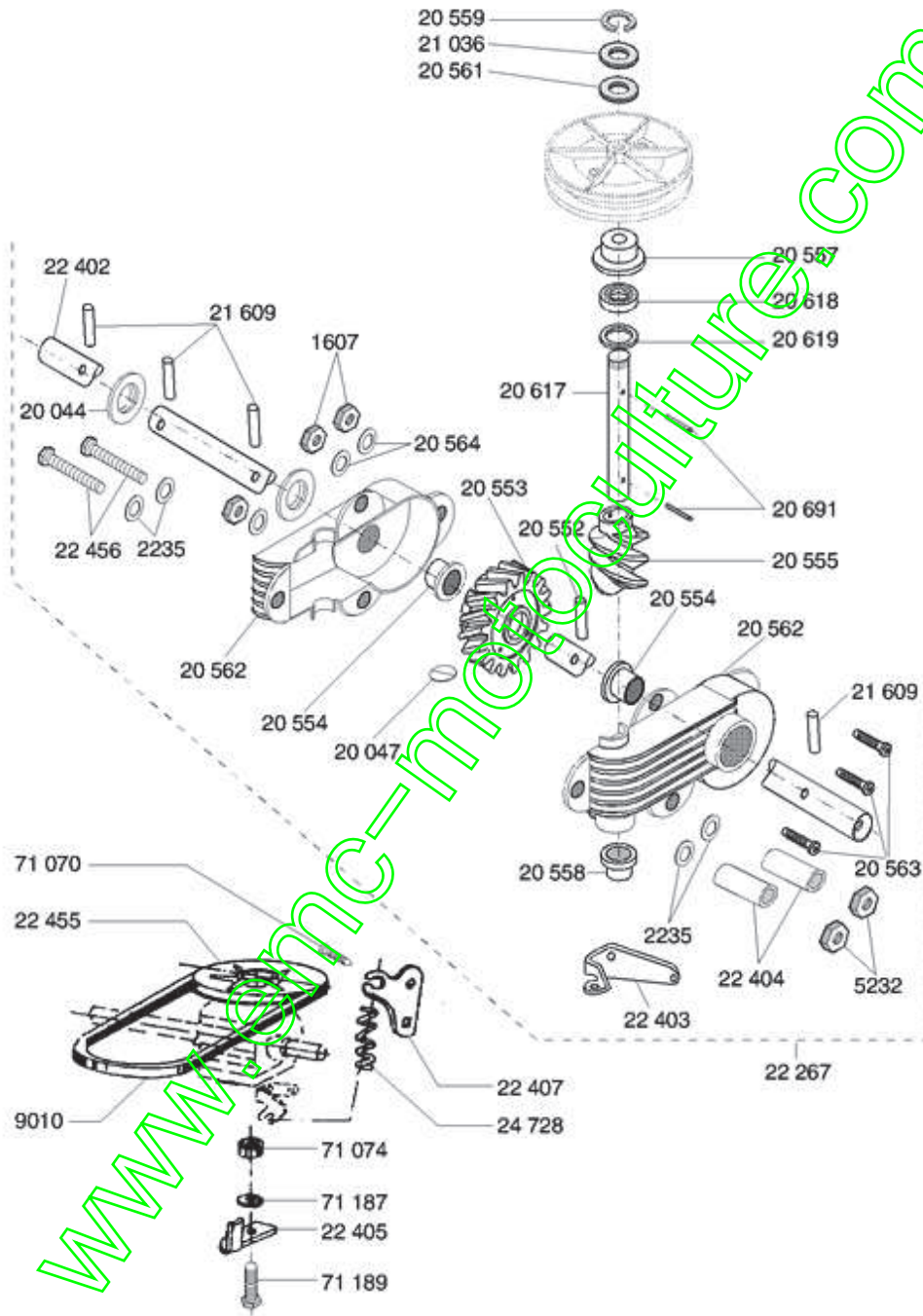

41 E1/V1

04-2020

Repère	Référence	Désignation	Quantité
20520	20520	VIS JAPY M8 X 45	1
20525	20525	SANGLE	1
20546	20546	ENTRETOISE	1
21609	21609	GOUPILLE SPI 5X22	1
22000	22000	CARCASSE EURO 41	1
22022	22022	GLISSIERE GUIDAGE	1
22023	22023	TUBE DE MAINTIEN	1
22025	22025	AXE 8 FILETE+MEPLAT	1
22026	22026	POIGNEE DE GUIDON	1
22029	22029	RDLE PL.B 6,5	1
22051	22051	*** Article remplacé ***	1
22052	22052	POIGNEE VERROU	1
22085	22085	DEFLECT.EURO41 N.M.	1
22282	22282	DEFLECT+POIGNEE INF	1
22340	22340	DEFLECT+POIGNEE INF	1
22400	22400	CACHE REDUCTEUR	1
22410	22410	CACHE REDUCT.NBTE	1
22461	22461	OEILLET DEFLECTEUR	1
71069	71069	VIS J M 6X16	1
71073	71073	ECROU AUTOFR.HM6	1
71074	71074	ECROU AUTOFR.HM8	1
71187	71187	RDLE PL.A 8.4 ST	1

www.emo-motoculture.com

NA - NAF - NAF2 - NAT - NATF2 - NATF - NB - NBT - NBTE - NC - NDT -
NE - NE2 - NET - NET2 - NV - NVT

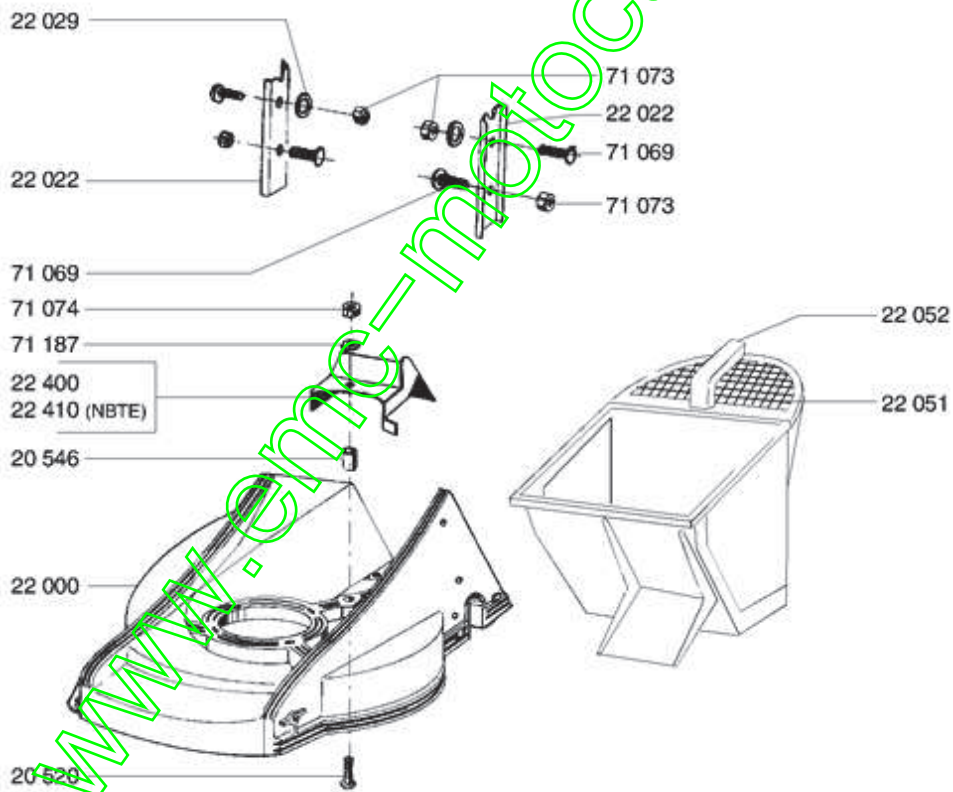
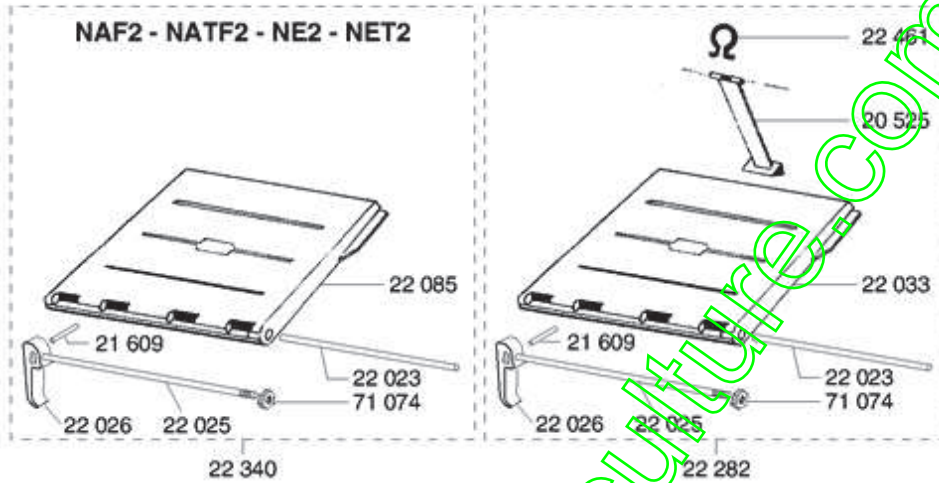

41 B1/V1

04 2000