

SP 530 H > 12A-83CQ659 (2012) > CARTER PLATEAU DE COUPE

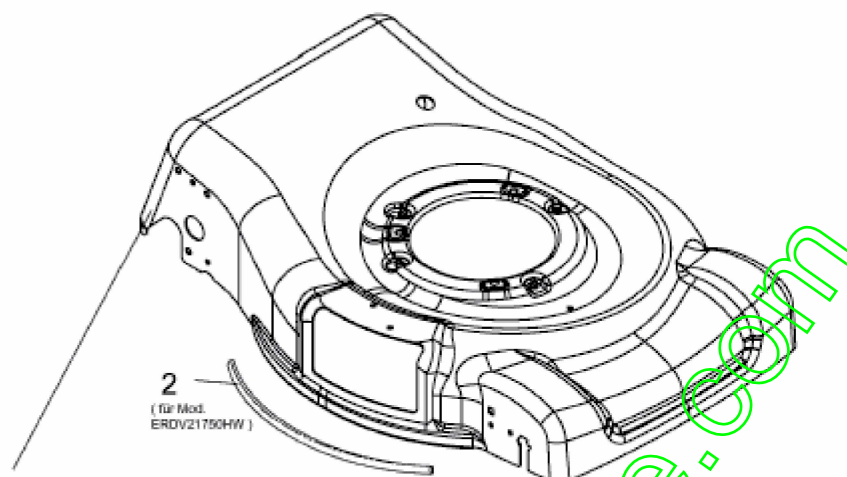

1	SILVER METALLIC	MBR 18053 HW , PLANTIFLOR BMR 53 , MAC 5053 BHW , MAC 5553 BHW , M 5360 SPHWK , M 5360 SPHWB
1A	FEUERROT	MF 21 SK , MOD.2009 , MF 21 SHWK , MOD.2009
1B	MTD-ROT	ERDV21750HW , K SPB 53 HW , 53-60 SPKM , LR 55 , SEZ 53 , SPK 53 HW , SPB 53 HW , SPB HW 53 , 53 SPB HW , SPBE 53 HW , 53 SPB-675 HWM , MF 21 SB , MF 21 SHWB , MF 21 SK -12A1836K695 , SPB 53 BLUE , MF 21 SHWK -12A1866K695 , SPHT 53 4EN1 , 53 SPOE HW , 53 SPK HW
1C	YM - GRÜN	YM 7021 SPB , YM 7021 SPBE , YM 7021 SPBE HW , YM 6021 SPK , YM 5521 SPO HW , YM 5621 SPB HW
1D	BUDGET-ROT	EF SP 53 HW , V-55 BOAR , V-55 BCAERQ)
1E	PURE ORANGE	G 55 , OM SP 53 HW
1F	MOOSGRÜN	HAGRO SP 53 K HW
1G	GRAPHITE	GBR 53 ECO , GBR 53 HW , SENTAR BHW 53
1H	WEISSALUMINIUM	LUX B53 HMA , LUX B53 HMAE
1J	GUTBROD-ROT	HB 53 RLS-HW BE
1K	PURPLE-ROT	BHR 53 HW , BMR 53 RANCHERO
1L	GELB-GRÜN / YELLOW GREEN	SP 530-850 BL , SP 530 H
1M	PERLWEISS	TKT 53
1N	SCHWARZ / BLACK JACK	SPK 53 HW (12A1867D615)

E3-03784A-01

Position	Numéro de pièce	#	Désignation	Dimension
1	787-01618ASB	1	COUV. DE BOÏTIER, ÜJ.P. L'ARR.	SILVER BELLS
1A	787-01618-FR	1	CARTER, ÉJ.P. L'ARR.	FEUERROT
1B	787-01618A-R	1	CARTER TONDEUSE 53 CM ROUGE	MTD-ROT
1C	787-01618AYG	1	COUV. DE BOÏTIER, ÜJ.P. L'ARR.	YM-GRÜN
1D	787-01618719	1	CARTER, ÜJ.P. L'ARR.	BUDGET ROT
1E	787-01618APO	1	COUV. DE BOÏTIER, ÜJ.P. L'ARR.	PURE ORANGE
1F	787-01618668	1	CARTER, ÜJ.P. L'ARR.	MOOSGRÜN
1G	787-01618-GR	1	CARTER, ÜJ.P. L'ARR.	GRAPHIT GRAU
1H	787-01618AWA	1	COUV. DE BOÏTIER, ÜJ.P. L'ARR.	WEISSALUMINIUM (787-01618AWA!)
1J	787-01618-RG	1	CARTER, ÜJ.P. L'ARR.	GUTBROD-ROT
1K	787-01618-RP	1	CARTER, ÜJ.P. L'ARR.	PURPLE RED
1L	787-01618-GG	1	CARTER, ÜJ.P. L'ARR.	GELBGRÜN
1M	787-01618APW	1	COUV. DE BOÏTIER, ÜJ.P. L'ARR.	PERLWEIß
1N	787-01618ABJ	1	COUV. DE BOÏTIER, ÜJ.P. L'ARR.	BLACK JACK
2	735-04254-50	2	ÜLASTIQUE AUTOCOLLANT	50 CM ABGELÄNGT

www.emc-motoculture.com

SP 530 H > 12A-83CQ659 (2012) > DEFLECTEUR, PLAQUE DE GUIDAGE, MULCHING PART

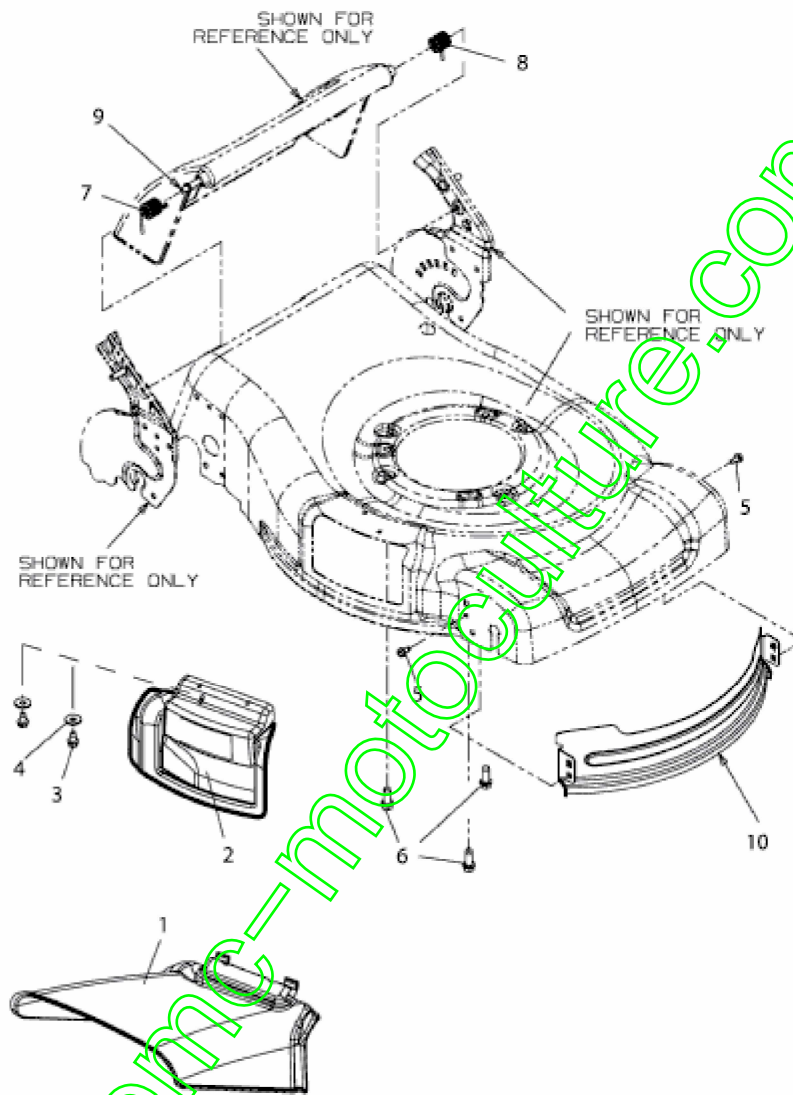

E3-05335A-01

Position	Numéro de pièce	#	Désignation	Dimension
1	731-04177	1	CLAPET D'ÛJECTION	21" DECK:Y2003
2	687-02055	1	CLAPET DE MULCH PIVOTANT	FINISH:NONE / 987-02055
3	710-0599	2	VIS ; SIX PANS CREUX	MTD SPEC-701-01002 or 101617
4	736-0270	2	RONDELLE GROWER	FINISH:MTD SPEC 701-01001
5	710-0599	2	VIS ; SIX PANS CREUX	MTD SPEC-701-01002 or 101617
6	710-0654A	3	VIS ; SIX PANS CREUX	FINISH:MTD SPEC-701-01002
7	732-04264	1	RESSORT ROT. DROIT CLAPET ARR.	FINISH:701-01000
8	732-04265	1	RESSORT ROT. GAUCHE CLAPET ARR	FINISH:701-01000
9	747-05034	1	TIGE: CLAPET ARRIÈRE 800 SERI	FINISH:701-01000
10	787-01532	1	TÛBLE AVANT	FINISH:NONE E-TEIL SET

www.emc-motoculture.com

SP 530 H > 12A-83CQ659 (2012) > BRANCARD

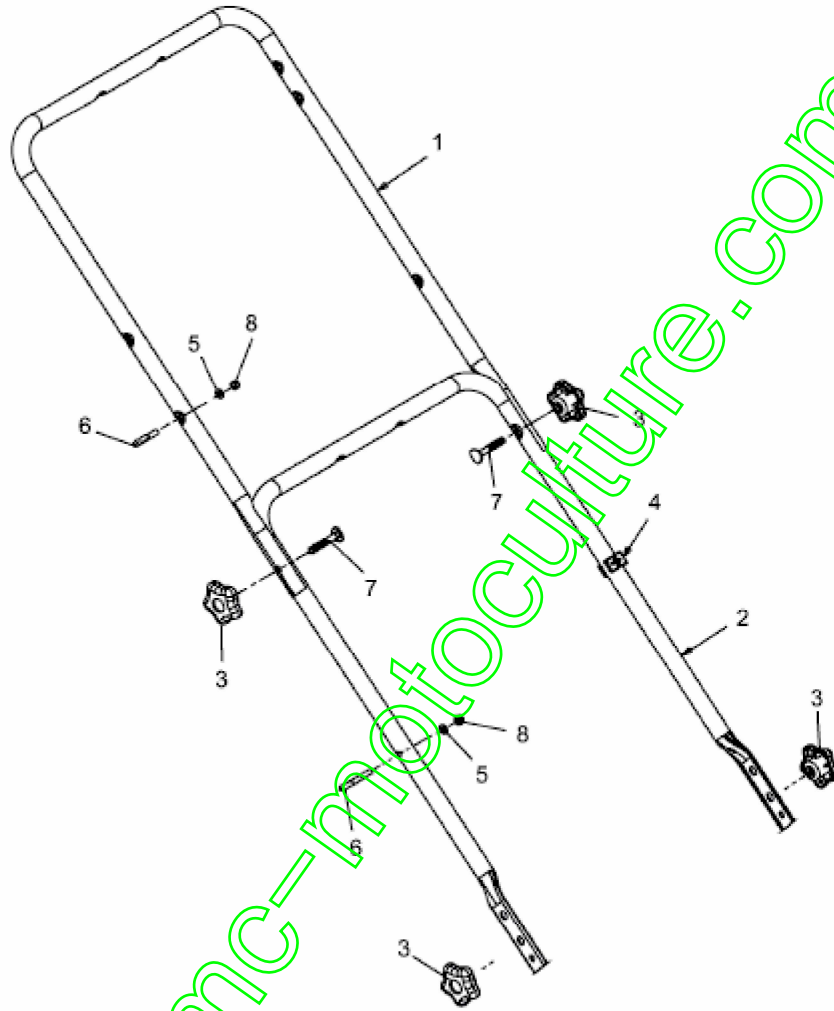

E3-07535A-01

www.emc-motoculture.com

Position	Numéro de pièce	#	Désignation	Dimension
1	749-04933637	1	BRANCARD SUPÛRIEUR	749-04933637
2	749-04037637	1	BRANCARD INFERIEUR	MTD SCHWARZ
3	720-04072A	4	POIGNÛE ÛTOILE	FINISH:NONE
4	731-08454	1	GUIDE CçBLE NOIR D=20	731-08454
5	736-0668	2	RONDELLE	FINISH:SPEC-10016 24.6481.14
6	782-7627A	2	GUIDE CORDE DE LANCEUR	GELBVERZINKT 000.02.621
7	710-1174	2	VIS	FINISH:701-01000 910-1174
8	712-0691	2	ÛCROU HEXAGONAL	MTD SPEC-100015 24.1426.14

www.emc-motoculture.com

SP 530 H > 12A-83CQ659 (2012) > LEVIER DE COMMANDE

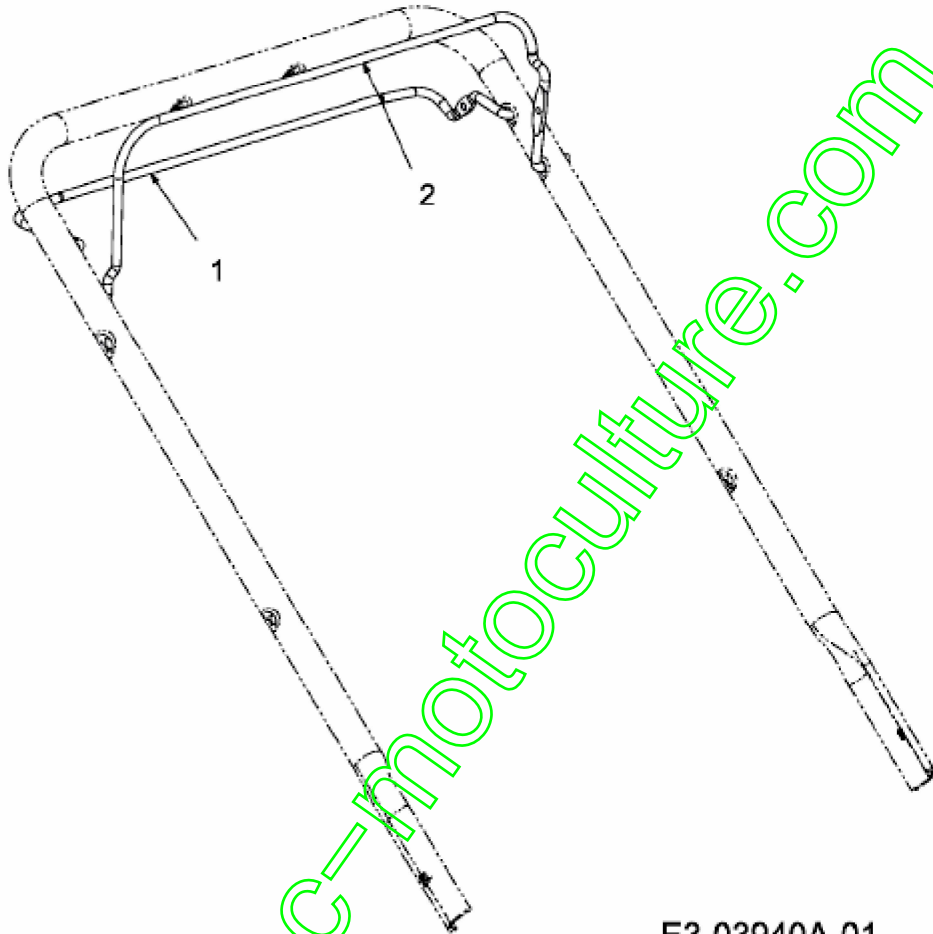

E3-03940A-01

www.emc-motoculture.com

Position	Numéro de pièce	#	Désignation	Dimension
1	747-1214	1	ÛTRIER DE COMMANDE	
2	747-1161A	1	ÛTRIER DE FREIN	747-1161A-0637

www.emc-motoculture.com

SP 530 H > 12A-83CQ659 (2012) > CABLES DE COMMANDE

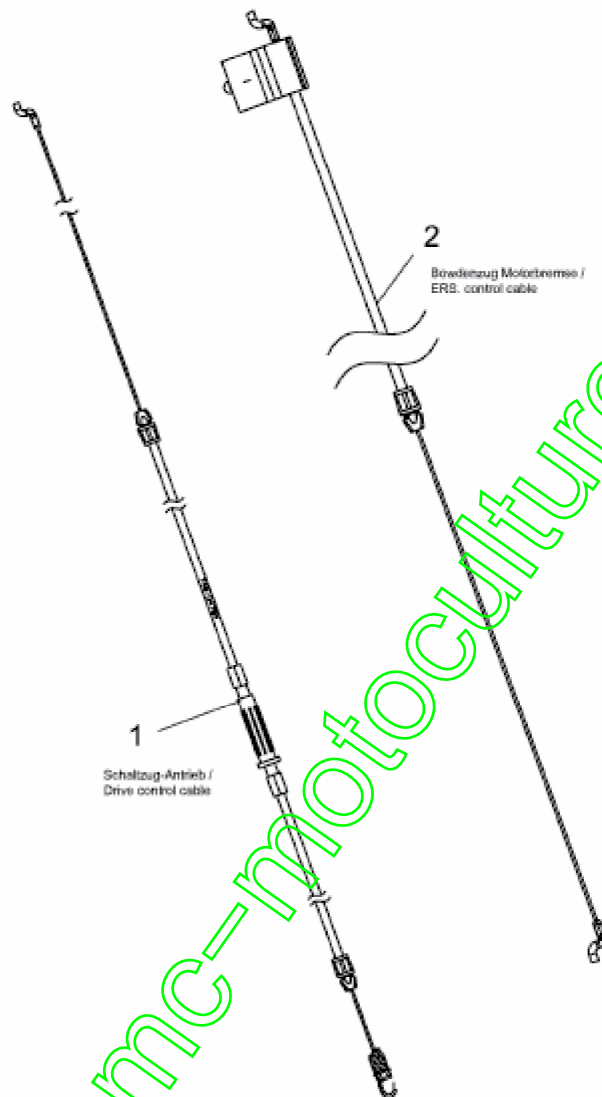

E3-07536A-01

Position	Numéro de pièce	#	Désignation	Dimension
1	746-04784	1	CçBLE D'AVANCEMENT	747-04784
2	746-04827	1	CçBLE ARRçT MOTEUR	746-04827

www.emc-motoculture.com

SP 530 H > 12A-83CQ659 (2012) > CABLE DE GAZ

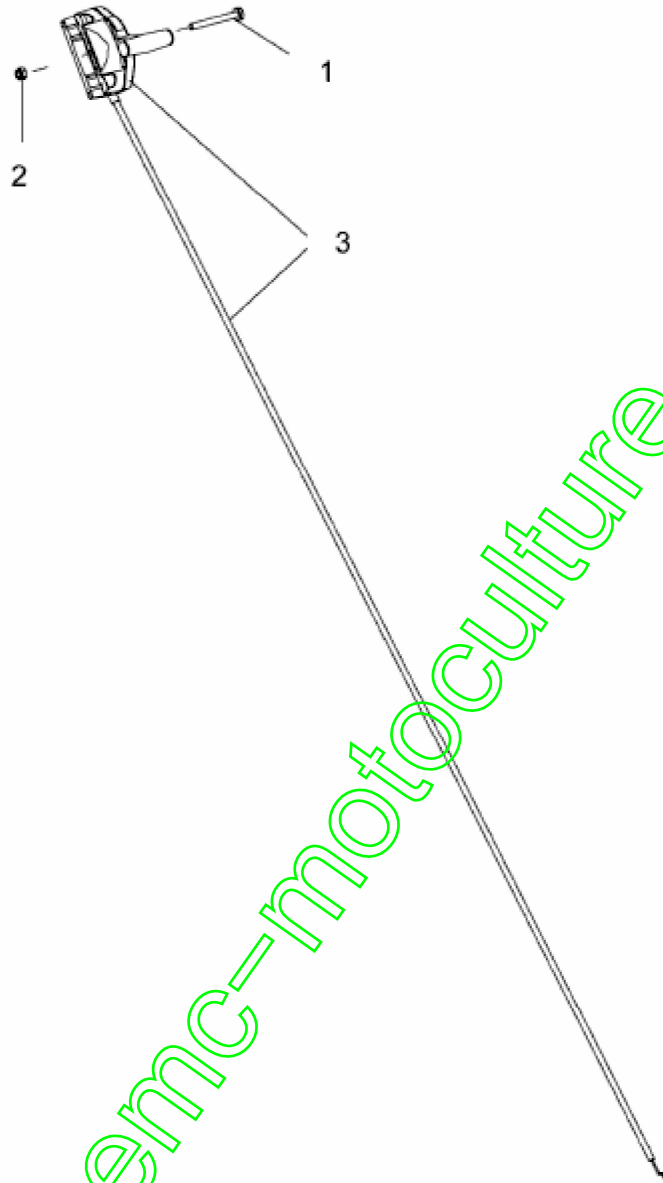

www.emc-motoculture.com

E3-07537A-01

Position	Numéro de pièce	#	Désignation	Dimension
1	710-04603	1	VIS DE LENT.:M6x50:DIN 7985	FINISH:GELBVERZINKT
2	712-0691	1	ŪCROU HEXAGONAL	MTD SPEC-100015 24.1426.14
3	746-04825	1	CφBLE GAZ	746-04825

www.emc-motoculture.com

SP 530 H > 12A-83CQ659 (2012) > BOÎTE DE VITESSES, MOTEUR

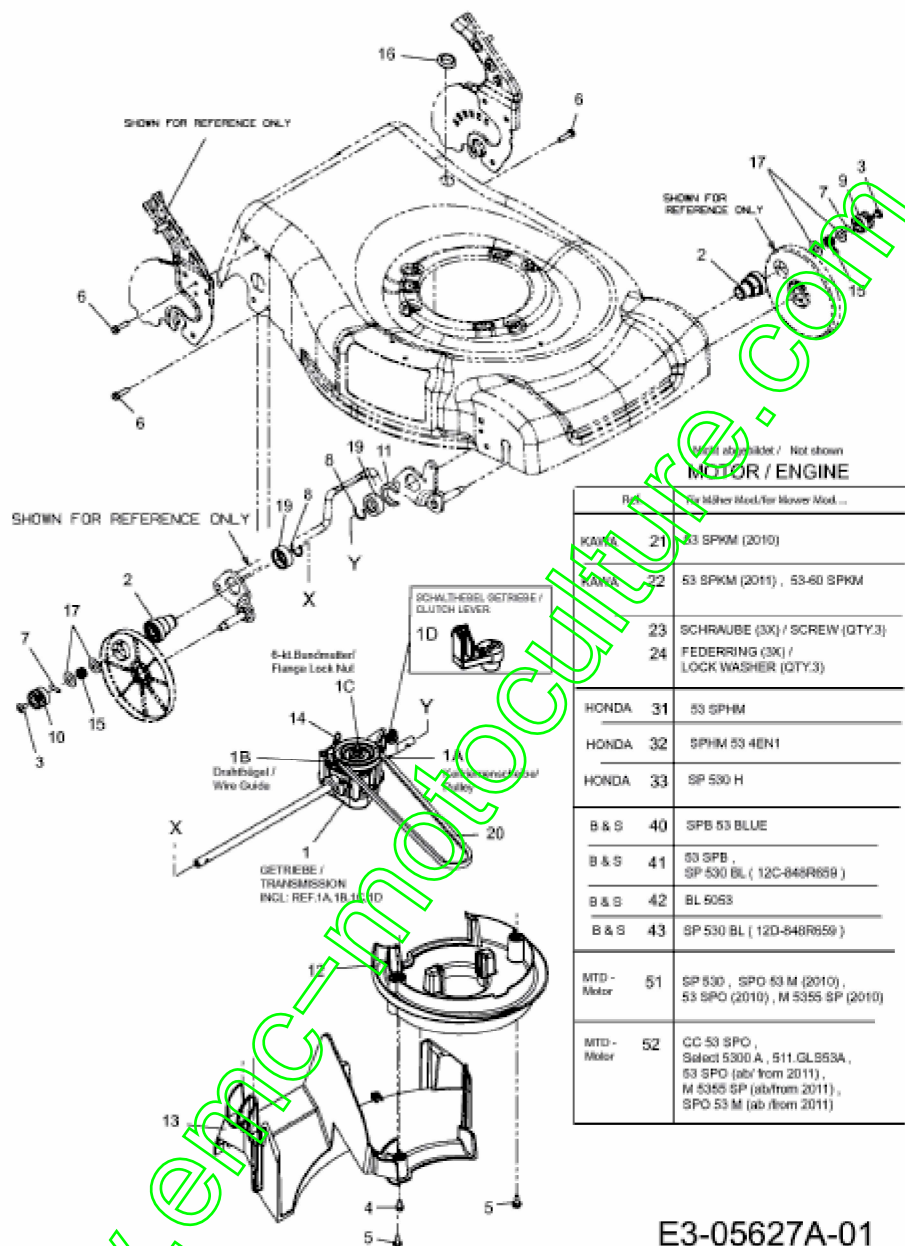

Position	Numéro de pièce	#	Désignation	Dimension
1	618-04665A	1	BOITE ID 618-04492A	618-04665A
1A	756-04236	1	POULIE	FINISH:GREY ENAMEL PAINT
1B	732-04347	1	ÜTRIER:TRANSMISSION:EURO	FINISH:SIEHE ZG.
1C	712-04063	1	ÜCROU HEX. AVEC FLANC	FINISH:MTD STD SPEC-101616
1D	731-05100	1	LEVIER PLASTIQUE	731-05100
2	687-02415	2	PALIER:ARBRE D'ENTRAÎNEMENT	GETRIEBE:800 MIT KUGELLAGER
3	710-05168	2	VIS	FINISH:MTD SPEC-100015
4	710-0599	1	VIS ; SIX PANS CREUX	MTD SPEC-701-01002 or 101617
5	710-0896	2	VIS HEX.:1/4-14:0,625	FINISH:MTD STD 701-01002
6	710-1241	3	VIS	FINISH:701-01002
7	715-0221	2	CHEVILLE CYLINDRIQUE	FINISH:SIEHE ZG.
8	716-0198	2	CIRCLIPS	FINISH:SCHWARZ PHOSPHATIERT
9	717-04184C	1	PIGNON D'ENTRAÎNEMENT GAUCHE	917-04184C
10	717-04192C	1	PIGNON DROIT 14 DENTS	917-04192C
11	731-05872	1	ENTRETOISE	FINISH:FARBE SCHWARZ
12	731-06164	1	SUPPORT MOTEUR, NOIR	MATERIAL:PLASTIK SCHWARZ
13	731-06173	1	DÜFLECTEUR ARRIÈRE	FINISH:SCHWARZ
14	732-04531	1	RESSORT DE TRACT...375ODx2.2LG	FINISH:MTD SPEC-100015
15	732-04650	2	RONDELLE ÉLASTIQUE	FINISH:ÖL GEDIPPT
16	735-04059	1	JOINT D'ÉTANCHÉITÉ EN	FINISH:SCHWARZ
17	736-0369	4	RONDELLE	FINISH:SIEHE ZG. 936-0369
19	748-0390	2	COUSSINET	FINISH:ÖL IMPRÄGNIERT
20	754-04146	1	COURROIE	754-04146
21	752S180S60	1	MOTEUR KAWA 6.0HP FJ 180	FJ180V-DS60
22	752S180M50	1	MOTEUR KAWA 6.0HP FJ 180V	FJ180V-AM50-M
23	710-3208	3	VIS HEX. M10-1.5:25MM:GR8.8	FINISH:MTD SPEC-100015
24	736-0686	3	BAGUE ÉLASTIQUE	FINISH:SPEC-100016 24.8195.22
31	752H19A4G4SD	1	B-MOTEUR HONDA 25/61, 9MM SHAF	GCV190A-A4-G4-SD
32	752H16S4G4SD	1	GCV 160E-S4-G4-SD	B-MOTOR HONDA 61.9 MM SHAFT
33	752H16A3G9SD	1	GCV 160E-A3-G9-SD	B-MOTOR HONDA 80 MM SHAFT
40	752B0110B1	1	B-MOTEUR B&S 800 SERIES 175CC	112P02-0110-B1
41	752B1960B1	1	MOTEUR B&S QUANTUM	12F802-1960-B1 190 CC
42	752B0165B1	1	MOTEUR B&S	10T802-0165-B1
51	752Z5P70MHB	1	MOTEUR 173 CC OHV VERTIC SHAFT	5P70MHB AUTOCHOKE
52	752Z1P70RH	1	MOTEUR 173 CC OHV VERIC SHAFT	1P70RH PRIMER VERSION

www.emc-motoculture.com

SP 530 H > 12A-83CQ659 (2012) > LAME, BOUCHON MULCHING

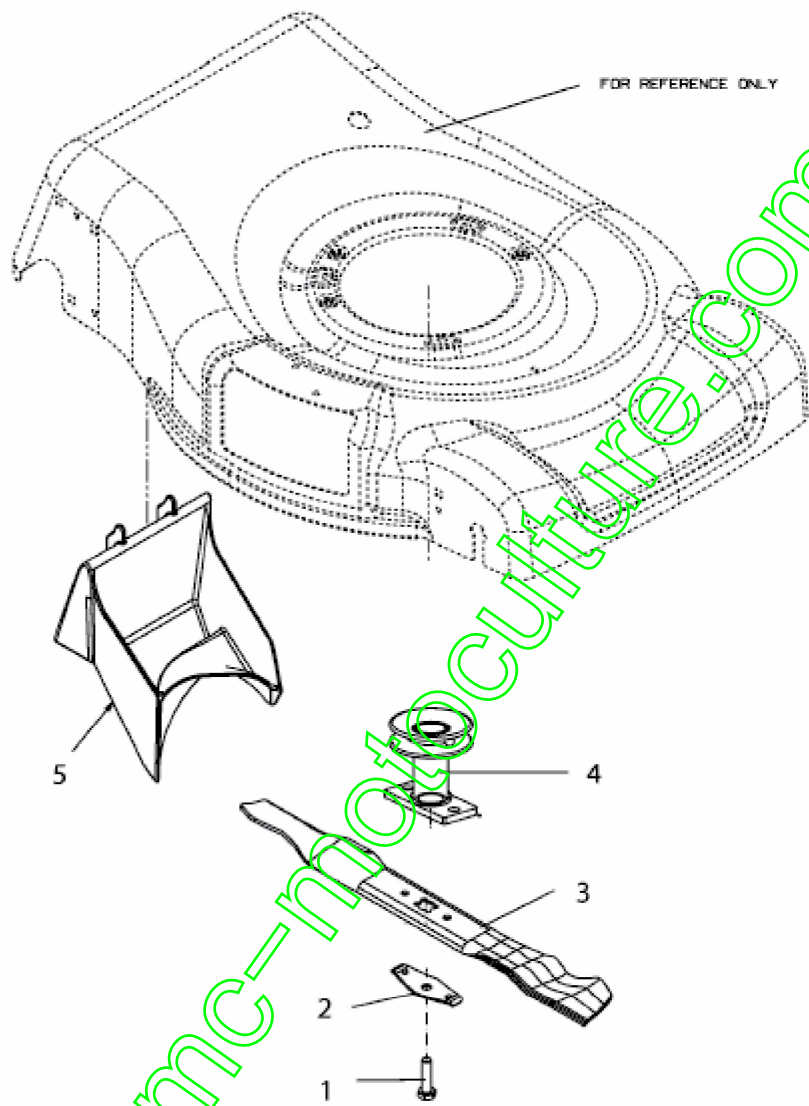

E3-06934B-01

Position	Numéro de pièce	#	Désignation	Dimension
1	710-1044	1	VIS i SIX PANS CREUX	FINISH:SIEHE ZG
2	736-0524B	1	PLAQUE D'ÀRET RESS. ACIER	FINISH:SIEHE ZG.
3	742-0741A	1	LAME 53 CM MULCHING	742-0741A
4	687-02220	1	MOYEU DE LAME 25 MM	687-02220
5	731-05157	1	BOUCHON DE MULCH: 53 cm	FINISH:SCHWARZ

www.emc-motoculture.com

SP 530 H > 12A-83CQ659 (2012) > SAC DE RÉCEPTION DE L'HERBE

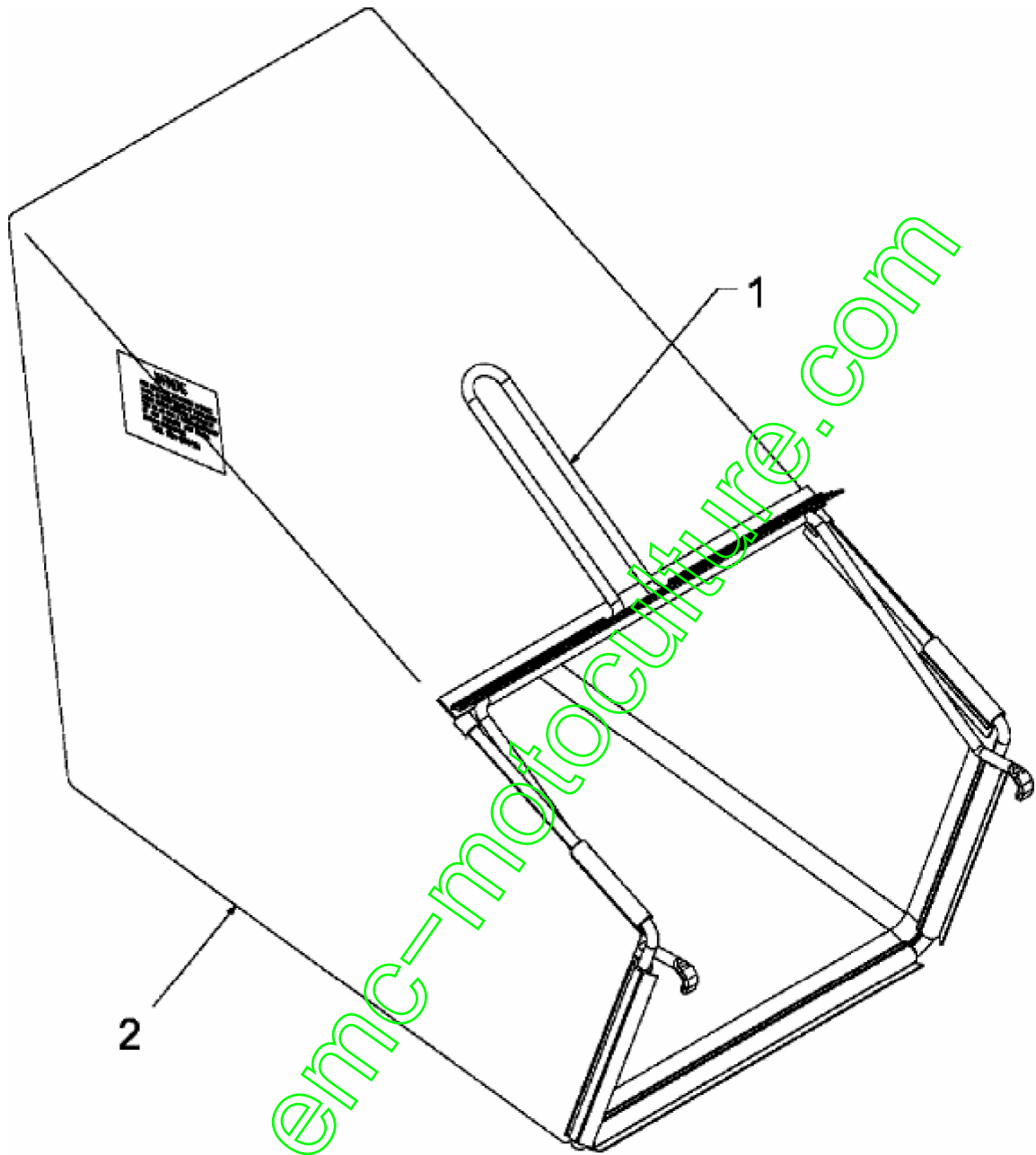

E3-03327A-01

Position	Numéro de pièce	#	Désignation	Dimension
1	647-04051	1	CHASSIS SAC DE RAMASSAGE	647-04051-0637
2	664-04046A	1	TOILE SAC DE RAMASSAGE	664-04046A

www.emc-motoculture.com

SP 530 H > 12A-83CQ659 (2012) > CLAPET ARRIÈRE

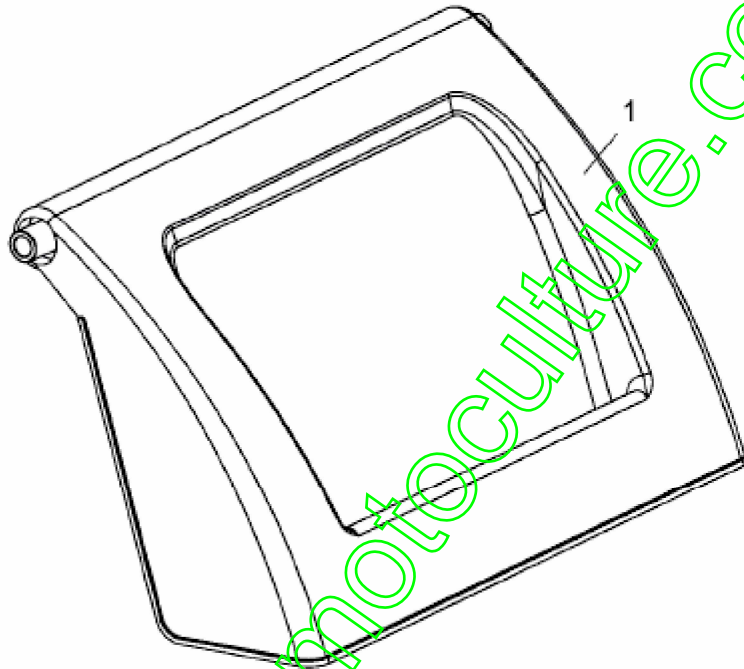

E3-04260A-01

www.emc-motoculture.com

Position	Numéro de pièce	#	Désignation	Dimension
1	731-05017A	1	CLAPET ARRIÈRE	FINISH: SCHWARZ 931-05017A

www.emc-motoculture.com

SP 530 H > 12A-83CQ659 (2012) > RÉGLAGE HAUTEUR DE COUPE

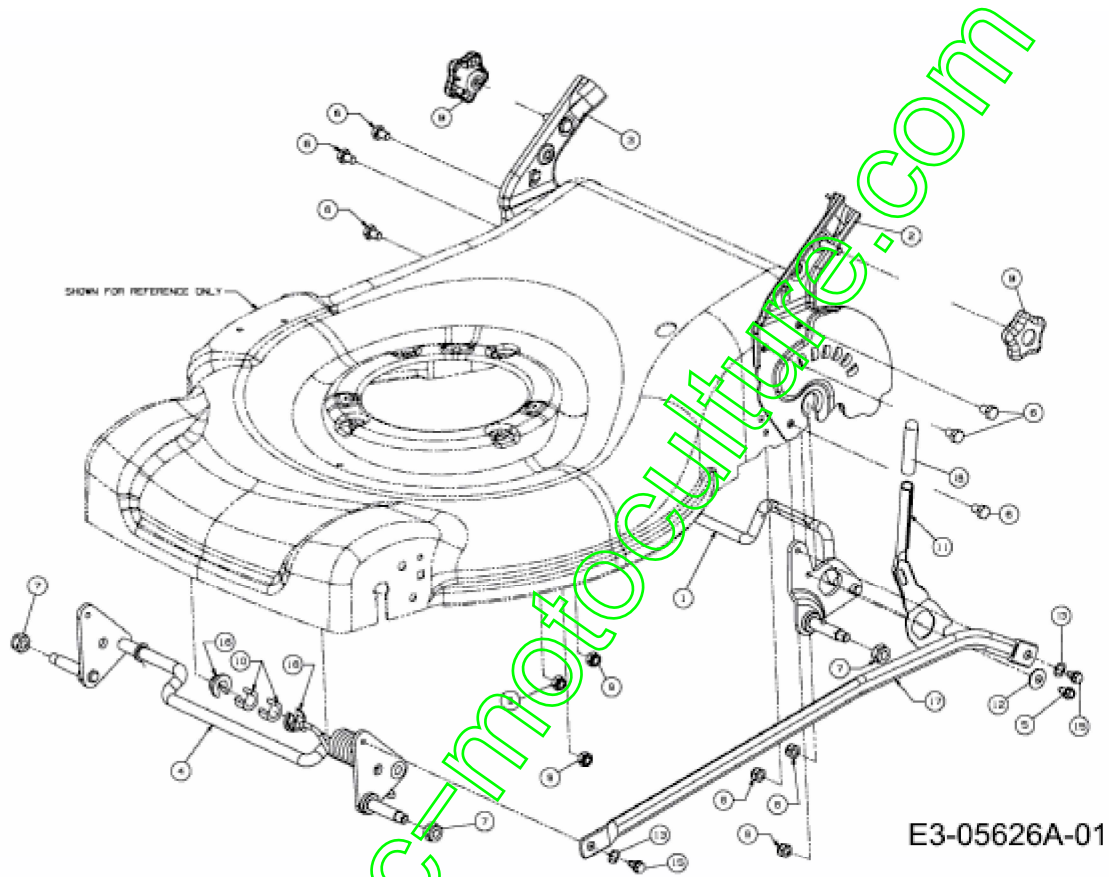

Position	Numéro de pièce	# Désignation	Dimension
1	687-02307637	1 ESSIEU ARRIÈRE	FINISH:LACKIERT
2	687-02328637	1 SUPPORT BRANCARD GAUCHE	PRESSTEIL / SCHWARZ LACKIERT
3	687-02329	1 BRANCARD DROIT	PRESSTEIL
4	687-02403*-S	1 ESSIEU AVANT	SCHWARZ LACKIERT
5	710-0599	1 VIS SIX PANS CREUX	MTD SPEC-701-01002 or 101617
6	710-1714	6 VIS SIX PANS CREUX	MTD SPEC-100015 21.1441.67
7	712-04074	4 ÜCROU:M10x1.25 DIN 985-8	FINISH:MTD SPEC-100015
8	712-0692	6 ÜCROU HEXAGONAL 24.1426.18	FINISH:SPEC-100015 24.1426.18
9	720-04072A	2 POIGNÛE ÜTOILE	FINISH:NONE
10	731-05470	2 ANNEAU DE SERRAGE D'AXE	731-05470
11	732-04338C	1 LEVIER DE RELEVAGE	FINISH: SIEHE ZG.
12	736-0242	1 RONDELLE CONIQUE.340X.872X.060	FINISH:MTD STD 701-01001
13	736-04413	2 RONDELLE .385IDX.598OD	FINISH:SPEC 100016
15	738-04278	2 VIS	FINISH:MTD STD SPEC-100015
16	741-04136B	2 PALIER DE FLASQUE	741-04136B SCHWARZ
17	749-04267A	1 749-04267B-S	FINISH:LACKIERT
18	720-0230	1 POIGNÛE	FINISH:SCHWARZ

www.emc-motoculture.com

SP 530 H > 12A-83CQ659 (2012) > ROUES

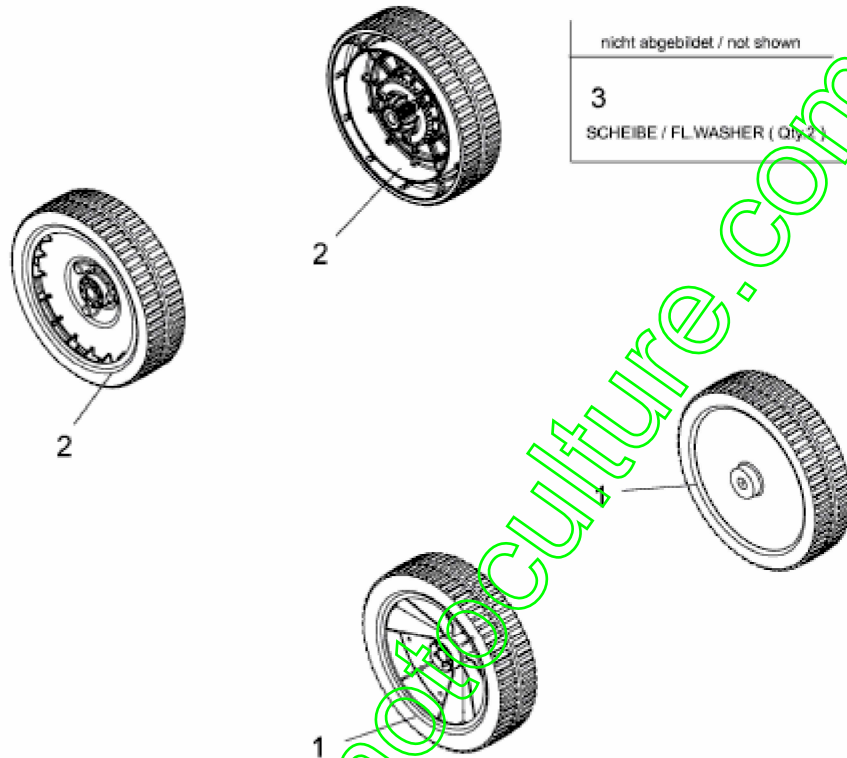

E3-05648A-01

Position	Numéro de pièce	#	Désignation	Dimension
1	734-04090	2	ROUE AVANT	SCHWARZ
2	634-04250	2	ROUE MOTRICE 200x50	PLASTGLEITLAGER BAR PROFIL
3	736-3013	2	RONDELLE EX 736-0241	FINISH:MTD SPEC-100015

www.emc-motoculture.com

SP 530 H > 12A-83CQ659 (2012) > COUVERCLES DE PROTECTION ROUE

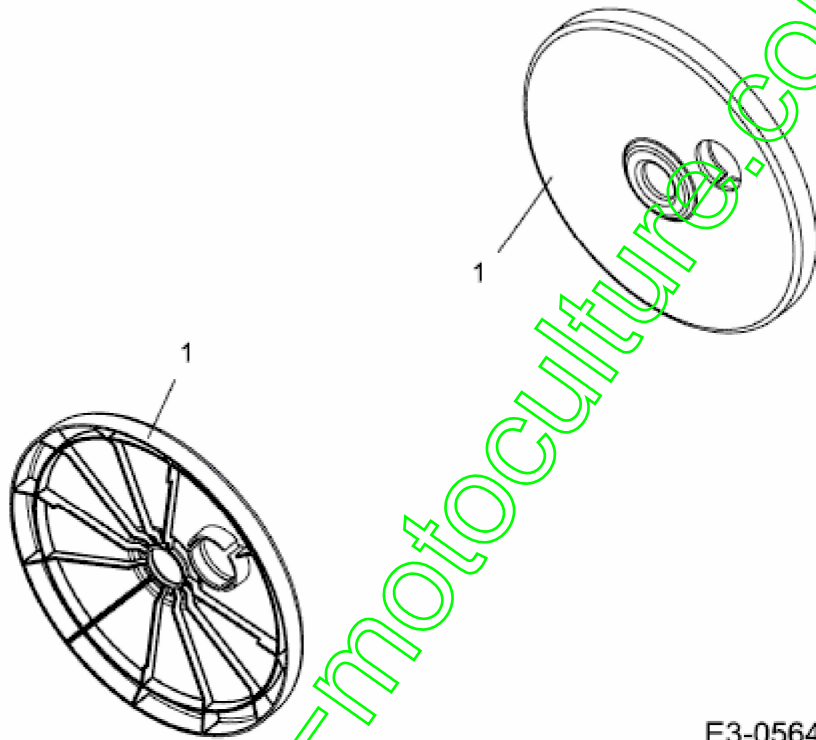

E3-05649A-01

Position	Numéro de pièce	#	Désignation	Dimension
1	731-07387	2	CACHE ROUE INTÉRIEUR	731-07387

www.emc-motoculture.com

SP 530 H > 12A-83CQ659 (2012) > ENJOLIVEURS

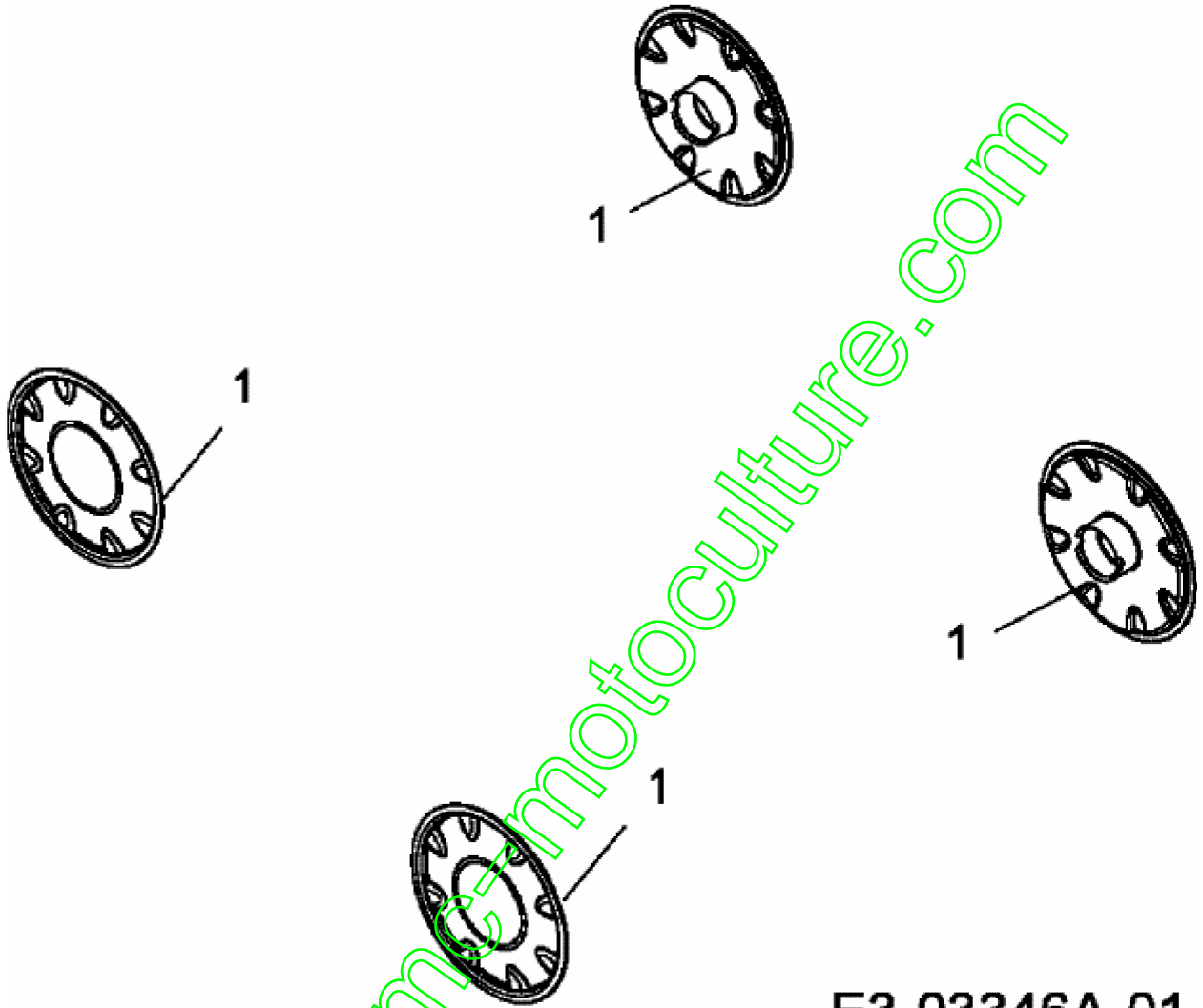

E3-03346A-01

Position	Numéro de pièce	#	Désignation	Dimension
1	731-05242	4	CHAPEAU DE ROUE	BEULEN NEUTRAL

www.emc-motoculture.com