



SPARE PARTS LIST

CHAIN SAWS: ELECTRIC

1400 ELECTRIC, 1995-09

www.emc-motoculture.com

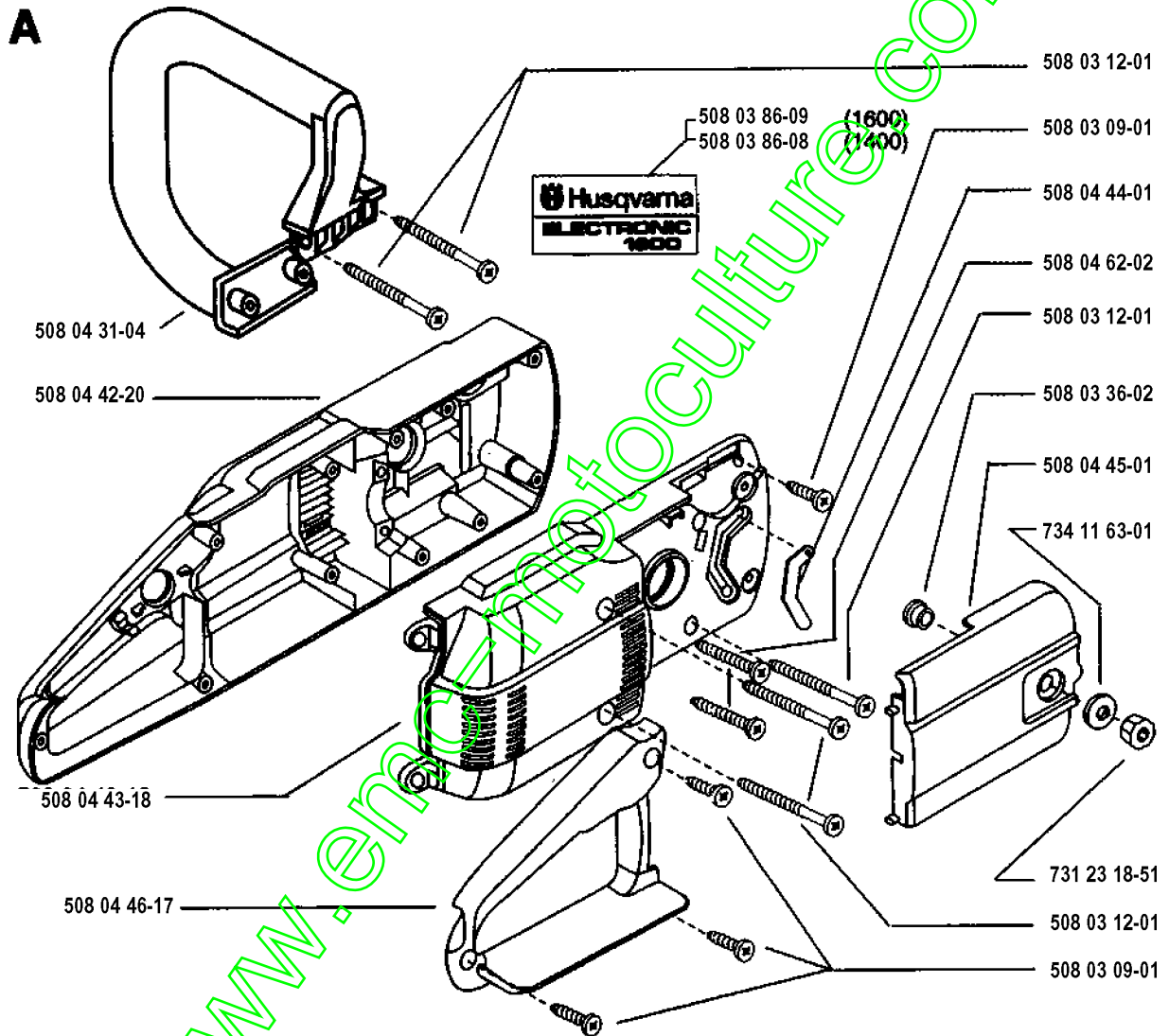

Numéro de Pièce	Description	Remarque	QTÉ Kit équipement
508 03 09-01	VIS		1
508 03 09-01	VIS		1
508 03 12-01	VIS		1
508 03 12-01	VIS		1
508 03 12-01	VIS		1
508 03 36-02	RONDELLE D'ESPACEMENT		1
508 03 86-08	DECAL	1400	1
508 03 86-09	DECAL	1600	1
508 04 31-04	POIGNÉE AVANT		1
508 04 42-20	CARTER DE MOTEUR		1
508 04 43-18	CARTER		1
508 04 44-01	JOINT		1
508 04 45-01	CARTER GUIDE		1
508 04 46-17	POIGNÉE		1
508 04 62-02	VIS		1
731 23 18-51	ECROU HEXAGONAL		1
734 11 63-01	RONDELLE		1

www.emc-motoculture.com

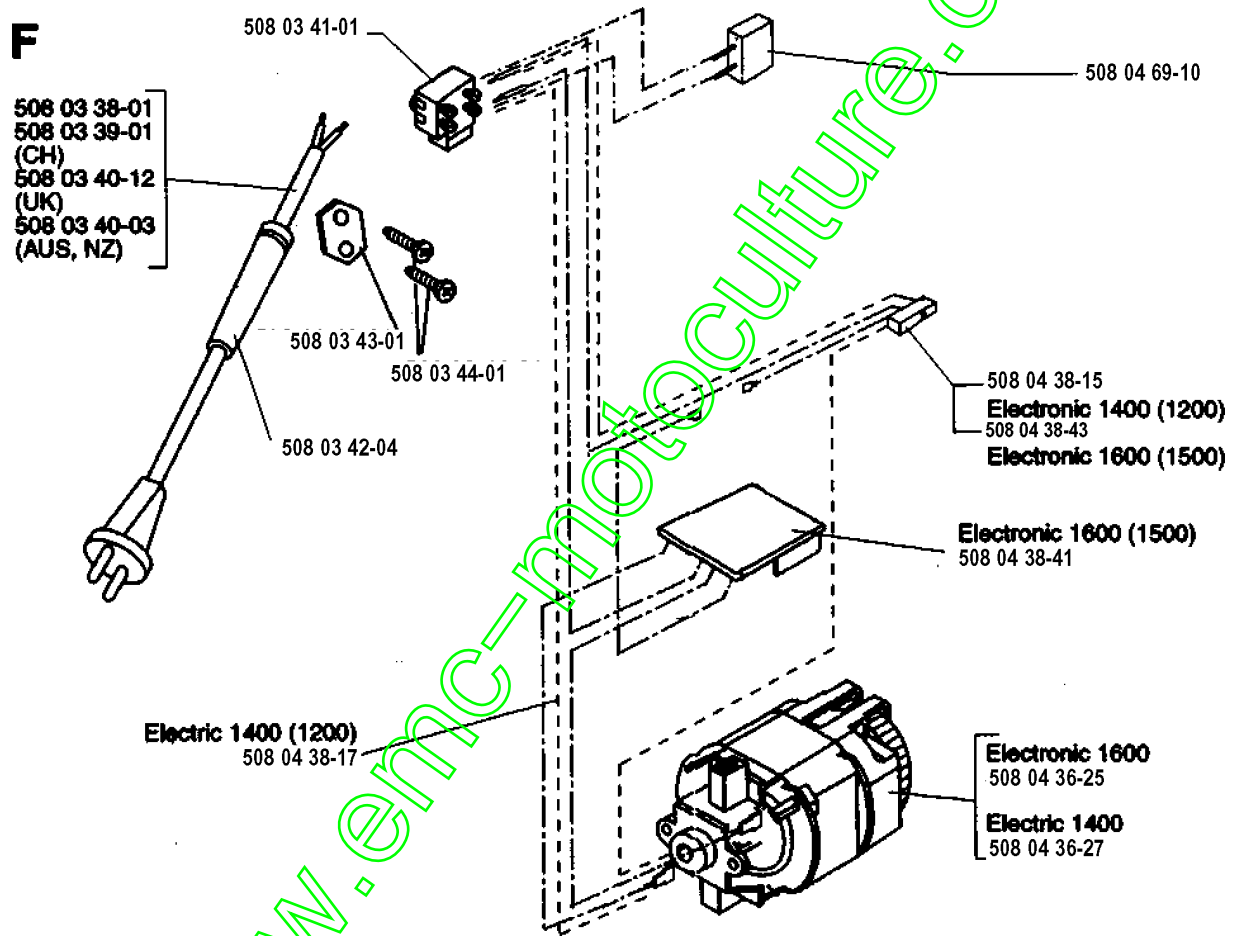

Numéro de Pièce	Description	Remarque	QTÉ Kit équipement
508 03 38-01	CABLE W/ PLUG		1
508 03 39-01	CABLE W/ PLUG	CH	1
508 03 40-03	CABLE W/ PLUG	AUS, NZ	1
508 03 40-12	CABLE W/PLUG	UK	1
508 03 41-01	INTERRUPTEUR		1
508 03 42-04	DOUILLE		1
508 03 43-01	COLLIER DE CABLE		1
508 03 44-01	VIS		1
508 04 36-25	MOTEUR	ELECTRONIC 1600	1
508 04 36-27	MOTEUR	ELECTRIC 1400	1
508 04 38-15	MICRO INTERRUPTEUR	ELECTRONIC 1400 (1200)	1
508 04 38-17	CONDUCTEUR	ELECTRIC 1400 (1200)	1
508 04 38-41	CIRCUIT IMPRIMÉ	ELECTRONIC 1600 (1500)	1
508 04 38-43	INTERRUPTEUR	ELECTRONIC 1600 (1500)	1
508 04 69-10	CONDENSATEUR		1

www.emc-motoculture.com

C

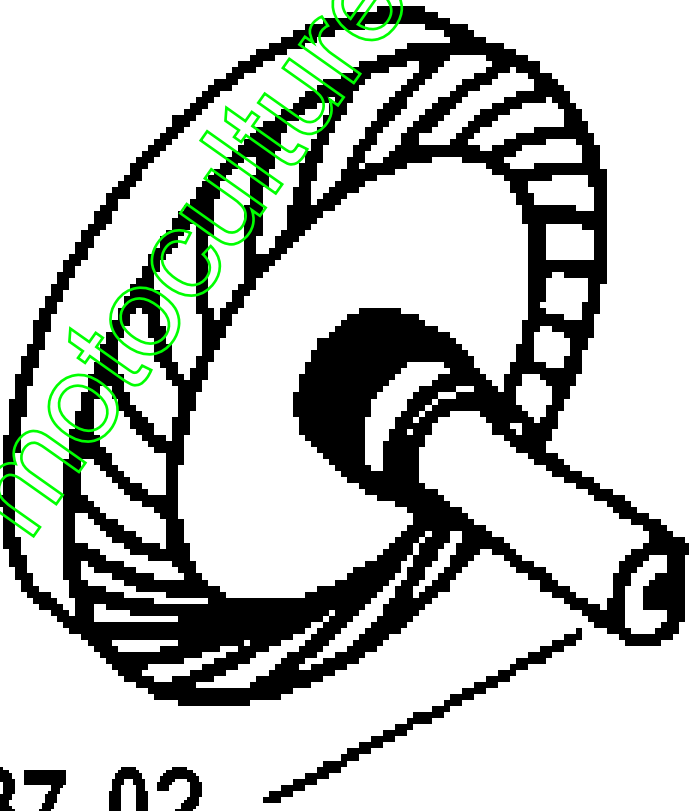

508.04 37-02

www.emc-motoculture.com

Numéro de Pièce	Description	Remarque	Qté Kit équipement
508 04 37-02	ROUE D'ENGRENAGE		1

www.emc-motoculture.com

G

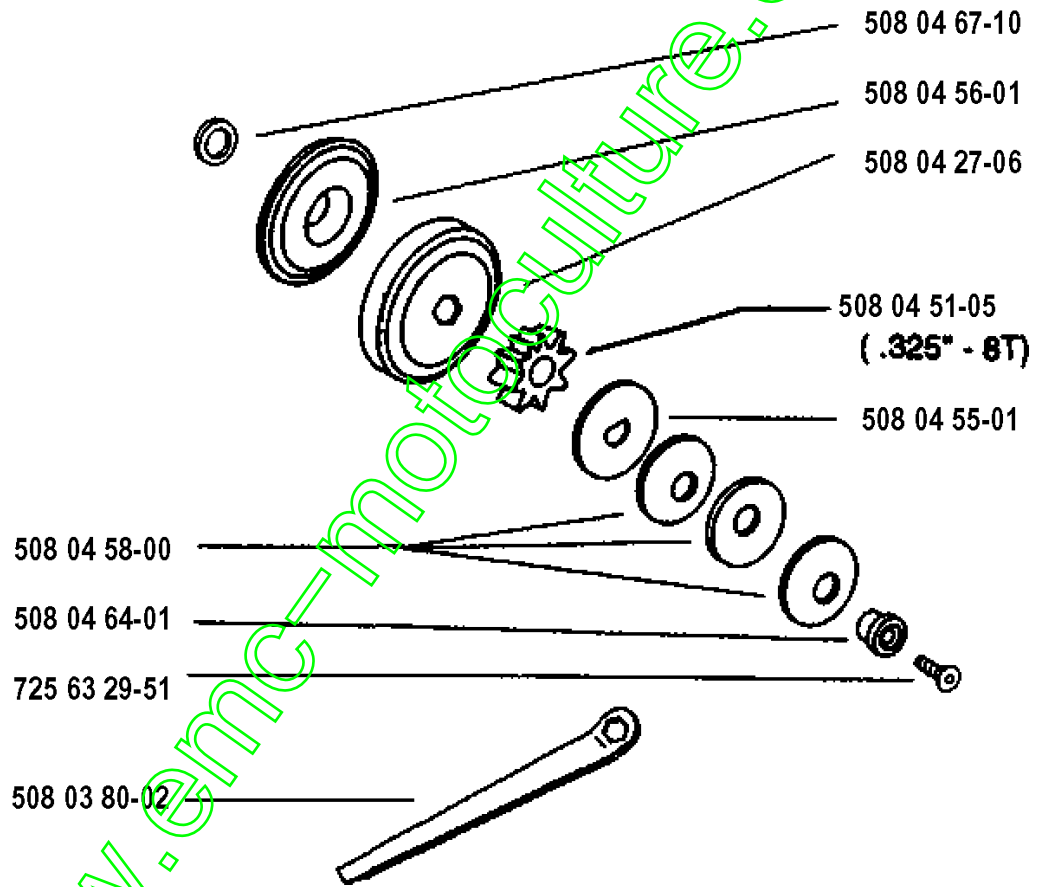

www.emc-motoculture.com

EMBAYAGE

1400 ELECTRIC, 1995-09

Numéro de Pièce	Description	Remarque	QTÉ Kit équipement
508 03 80-02	CLE ALLEN		1
508 04 27-06	TAMBOUR D'EMBAYAGE		1
508 04 51-05	ENGRENAGE	.325 - 8T	1
508 04 55-01	PLAQUE		1
508 04 56-01	PLAQUE		1
508 04 58-00	RONDELLE		1
508 04 64-01	CARRIER		1
508 04 67-10	RONDELLE		1
725 63 29-51	VIS IHCSFM		1

www.emc-motoculture.com

E

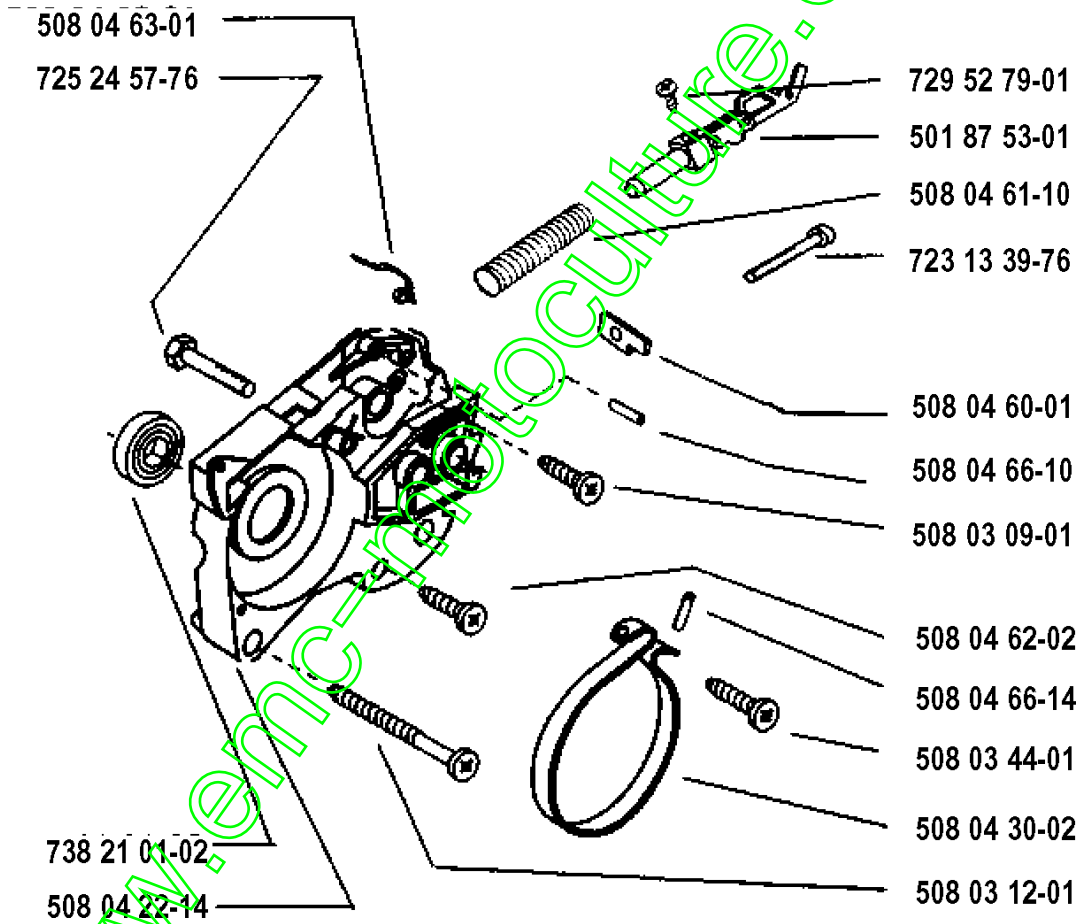

Numéro de Pièce	Description	Remarque	QTÉ Kit équipement
501 87 53-01	GENOUILLÈRE COMPLÈTE		1
508 03 09-01	VIS		1
508 03 12-01	VIS		1
508 03 44-01	VIS		1
508 04 22-14	SUPPORT		1
508 04 30-02	BANDE DE FREIN		1
508 04 60-01	DÉ DE TENSION DE CHAÎNE		1
508 04 61-10	RESSORT		1
508 04 62-02	VIS		1
508 04 63-01	RESSORT		1
508 04 66-10	STYLO		1
508 04 66-14	VIS		1
723 13 39-76	VIS SLCHM		1
725 24 57-76	VIS EHHM		1
729 52 79-01	VIS CRPANT		1
738 21 01-02	ROULEMENT À BILLES		1

www.emc-motoculture.com

D

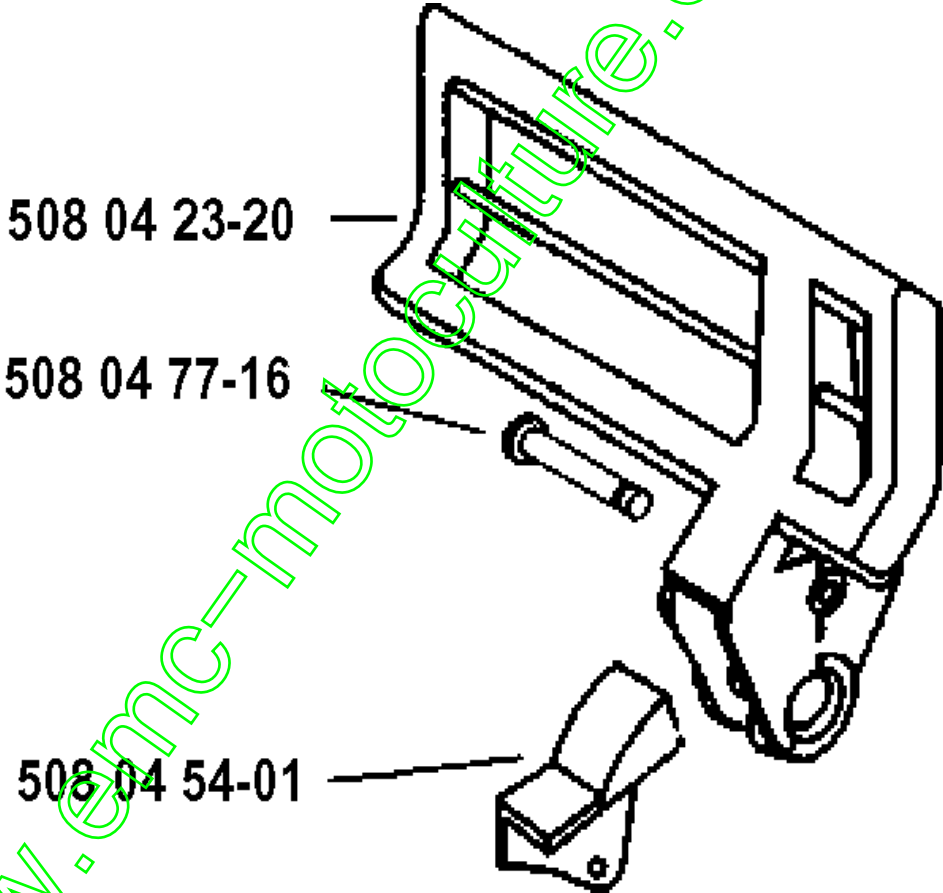

Numéro de Pièce	Description	Remarque	QTÉ Kit équipement
508 04 23-20	OEILLET		1
508 04 54-01	ISOLATEUR		1
508 04 77-16	GOUPILLE		1

www.emc-motoculture.com

B

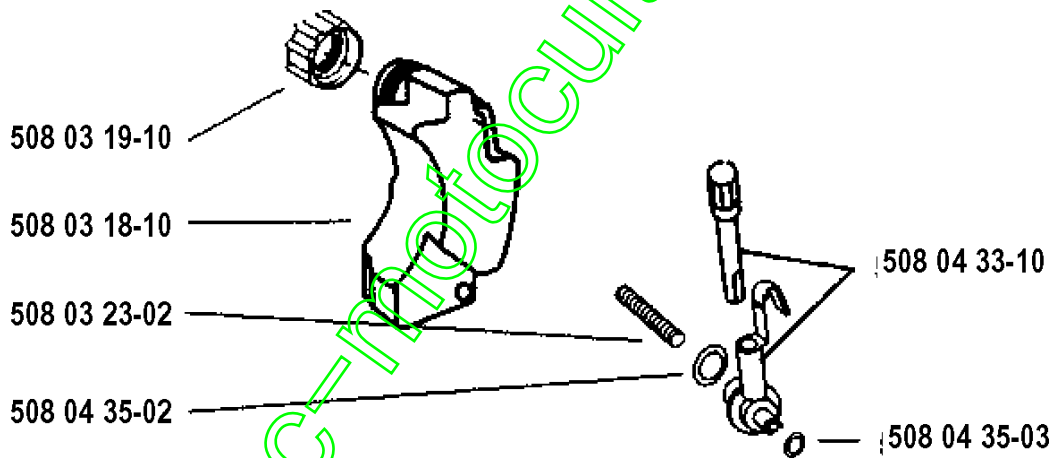

Numéro de Pièce	Description	Remarque	QTÉ Kit équipement
508 03 18-10	RÉSERVOIR D'HUILE		1
508 03 19-10	RÉSERVOIR		1
508 03 23-02	FILTRE À HUILE		1
508 04 33-10	POMPE À HUILE		1
508 04 35-02	JOINT TORIQUE		1
508 04 35-03	JOINT TORIQUE		1

www.emc-motoculture.com